



Bedienungsanleitung

celexon Deckenhalterung universal PS Ultraflat



Vielen Dank für den Kauf dieses Produktes.

Für eine optimale Leistung und Sicherheit lesen Sie diese Anweisungen bitte sorgfältig durch, bevor Sie dieses Produkt installieren oder betreiben. Bitte bewahren Sie diese Anleitung für eine spätere Verwendung auf.

WARNHINWEISE

Diese Bedienungsanleitung dient dazu, Sie mit der Funktionsweise dieses Produktes vertraut zu machen. Bewahren Sie diese Anleitung daher gut auf, damit Sie jederzeit darauf zugreifen können.

- Beginnen Sie nicht mit der Montage, bevor Sie die komplette Bedienungsanleitung gelesen und diese verstanden haben.
- Führen Sie die Installation an der Decke mit einer weiteren Person durch, um eine sichere Montage zu gewährleisten.
- Entnehmen Sie das Produkt der Verpackung und entfernen alle Verpackungsmaterialien. Achten Sie darauf, dass sich kein Verpackungsmaterial am oder im Produkt befindet. Sollten Sie Verpackungsbeschädigungen feststellen, prüfen Sie zusätzlich ob Beschädigungen am Produkt zu finden sind. Sollten Sie äußerliche Beschädigungen an dem Gerät oder unerwartete oder unübliche Funktionsweisen feststellen, darf das Produkt nicht weiter genutzt werden. Kontaktieren Sie umgehend den Händler, bei dem Sie das Produkt gekauft haben oder celexon direkt (Web: www.celexon.de, Mail: info@celexon.de) für weitere Informationen.
- Um einen störungsfreien Betrieb sicherzustellen, darf das Produkt ausschließlich in Innenbereichen eingesetzt werden, es ist NICHT zur Nutzung im Freien geeignet.
- Die Installation und Montage des Geräts und Zubehöerteilen ist Kindern unter 16 Jahren verboten.
- Sorgen Sie dafür, dass keine Kinder mit dem Produkt spielen oder sich ohne Aufsicht in der Nähe aufhalten. Achten Sie darauf, dass das Produkt nicht an öffentlichen Orten installiert wird, unter denen ein dauerhafter Personenaufenthalt stattfindet.
- Ein Umbauen oder Verändern des Produktes beeinträchtigt die Produktsicherheit.
- Behandeln Sie das Produkt sorgfältig. Es kann durch Stöße, Schläge oder Fall aus bereits geringer Höhe beschädigt werden.
- Halten Sie das Produkt fern von Feuchtigkeit und nutzen es nicht in staubiger Umgebung.
- Verwenden Sie das Produkt nur in seiner bestimmungsgemäßen Art und Weise. Eine anderweitige Verwendung kann zu Beschädigungen am Produkt oder in dessen Umgebung führen.
- Ziehen Sie die Schrauben fest, aber überdrehen diese nicht. Ein zu festes Anziehen (z.B. Durch Verwendung eines Akkuschraubendrehers) kann Schäden verursachen und den sicheren Halt des Produkts beeinträchtigen.
- Beschaffen Sie sich ggf. passendes Montagematerial für Ihren Montageuntergrund. Achten Sie darauf, dass der Untergrund ausreichend Tragkraft aufweist, um das Produkt inkl. weiterer Komponenten sicher und dauerhaft zu halten.

- Nach der Montage des Produkts und weiterer Komponenten sind diese auf ausreichende Festigkeit und Betriebssicherheit zu überprüfen.
- Hängende Lasten müssen mindestens zweimal jährlich auf Festigkeit und Tragfähigkeit geprüft werden.
- Belasten Sie das Produkt nicht mit mehr Gewicht als zugelassen. Achten Sie auf das maximal zulässige Traggewicht.
- Achten Sie darauf, dass das Produkt nicht asymmetrisch belastet wird, besonders nachdem das Produkt verstellt wurde.
- Alle Zuleitungen und Kabel dürfen nicht zusätzlich belastet werden und müssen so verlegt werden, dass diese nicht beschädigt oder gequetscht werden.
- Das Produkt darf nur mit Projektoren kombiniert werden. Dabei sind alle am Projektor befindlichen Befestigungspunkte mit der Halterung fest zu verbinden, mind. 3.
- Die Halterung darf nur mit dem Projektor verbunden oder von Ihm abgenommen werden, wenn dieser vom Strom und jeglichen anderen Zuleitungen getrennt ist.
- Projektoren mit mehr als 4 Befestigungspunkten sind so zu installieren, dass 4 Punkte gewählt werden, welche max. über die Projektorgehäusefläche verteilt sind.
- Die beiliegenden Schrauben zur Befestigung des Projektors sind auf Kompatibilität zu Ihrem Gerät zu prüfen. Sollten diese zu lang (kann den Projektor beschädigen) oder zu kurz sein (mind. 5 Gewindegänge müssen eingeschraubt werden können) besorgen Sie sich für Ihr Gerät passende Schrauben.
- Nach Installation der Halterung und des daran befindlichen Projektors ist die gesamte Abhängung vor Inbetriebnahme nochmals auf Verbundfestigkeit und festen Sitz an Ihrem Tragwerk zu prüfen.
- Sichern Sie die Montagestelle während der Installationsarbeiten weiträumig. Es dürfen sich währenddessen keine Personen oder andere Gegenstände oder Möbel darunter befinden.
- Sorgen Sie für genügend Platz an der Montagestelle, um eine sichere Installation zu gewährleisten.
- Installieren Sie das Produkt nicht zu nah an Wänden oder anderen Gegenständen. Projektoren müssen umseitig be- bzw. entlüftungsfähig sein.
- Die Wahl des Installationsplatzes muss so erfolgen, dass dieser jederzeit zugänglich und nicht verbaut ist, um eine regelmäßige Sicht- und Zugkontrolle auf Lastsicherheit aller Komponenten durchführen zu können (mind. 2x jährlich!).
- Diese Halterung ist ausschließlich zur Montage an geraden Decken geeignet.

- Bei Nichtbeachtung obiger Anweisungen kann es zu Personenschäden und Beschädigungen des Produktes oder Geräten die daran angeschlossen sind kommen. Auch kann bei fehlerhafter Installation oder Verwendung die Garantie erlöschen.
- Wenn Sie beim Verwenden des Produktes unsicher sind, kontaktieren Sie Fachpersonal, Ihren Händler oder celexon direkt (Web: www.celexon.de, Mail: info@celexon.de).
- Technische Änderungen und Irrtümer vorbehalten.

Der Hersteller übernimmt keine Verantwortung für Sachschäden oder Personenschäden, wenn die Halterung außerhalb der empfohlenen Spezifikationen verwendet wird, oder bei unsachgemäßer Installation.

HAFTUNGS AUSSCHLUSS

Die Angaben in diesem Dokument können ohne vorherige Ankündigung durch den Hersteller geändert werden. Änderungen werden jeweils in den folgenden Versionen dieses Handbuchs ergänzt. Der Hersteller übernimmt keine Garantie oder Gewährleistung auf die Richtigkeit der Angaben in diesem Dokument.

TECHNISCHE DATEN

- nur 62 mm Aufbau-Höhe
- 20 kg max. Tragkraft
- integrierter Diebstahlschutz inkl. Bügelschloss
- Einrast-Funktion zur simplen Projektor-Abnahme und -Wartung
- Kugelgelenk zur Ausrichtung (bis 15° in jede Richtung)
- 360° Rotationsmöglichkeit
- min. 160 mm - max. 330 mm Durchmesser der Aufnahmepunkte mit beiliegenden Armen

LIEFERUMFANG

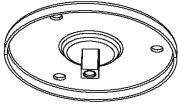

1x Deckenplatte
A

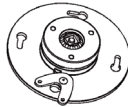

1x Adapterplatte
B

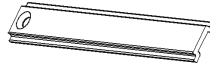

4x Sicherheitsabdeckung
C



1x Vorhängeschloss
D

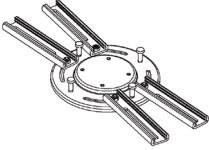

1x Projektor Aufnahmeplatte
E

PÄCKCHEN M



4x M3x25
M-A



4x M4x25
M-B



4x M5x25
M-C



4x M6x25
M-cD



4x D4 Unterlegscheibe
M-E



4x D6 Unterlegscheibe
M-F



4x M5x8
M-G



1x M8x20
M-H



4x $\varnothing 12 \times \varnothing 6 \times 13$
M-I



1x 4 mm Innensechskant-
schlüssel
M-J



1x 6 mm Innensechskant-
schlüssel
M-K



1x M5x10
M-L

PÄCKCHEN W



3x ST6.3x50
W-A



3x Betondübel
W-B



3x D6 Unterlegscheibe
W-C

FÜR STEIN UND BETON MONTAGE

SCHRITT 1:

Bohren Sie drei Löcher



Abb. 1

SCHRITT 2:

Schrauben Sie die Deckenplatte A an die Decke.

WARNUNG! Der Installateur muss sicherstellen, dass der Untergrund das komplette Gewicht aus Halterung und hinzugefügter Hardware tragen kann.

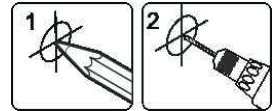
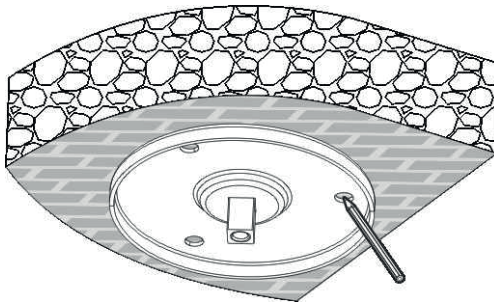
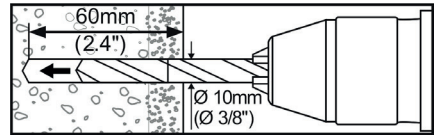

Abb. 2

MONTAGE DER ADAPTERPLATTE

SCHRITT 1:

Montieren Sie die Adapterplatte B an die Deckenplatte A mit den bereitgestellten Schrauben (Abb. 3).

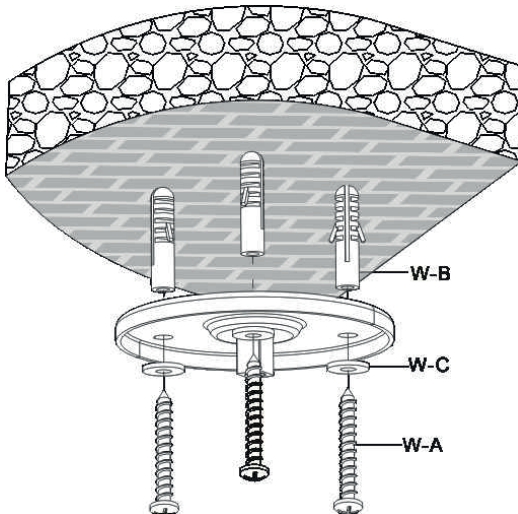
Falls nötig, lösen oder ziehen Sie die Schrauben gemäß dem Gewicht des Projektors mit einem Innensechskantschlüssel fest (Abb. 4).



Abb. 3



Abb. 4

SCHRITT 2:

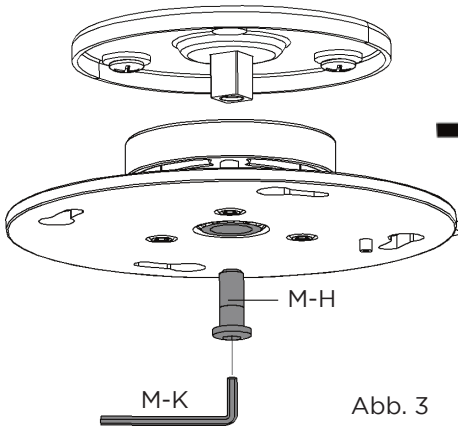
Platzieren Sie die Projektor-Aufnahmeplatte E so weit wie möglich in die Mitte vom Schwerpunkt des Projektors. Positionieren Sie nun die Löcher der Arme über die Montagelöcher (Abb. 5).

Bringen Sie die Arme in Flucht von den 3 Punkten wie in der Zeichnung, um die Sicherheitsabdeckungen C montieren zu können (Abb. 6).

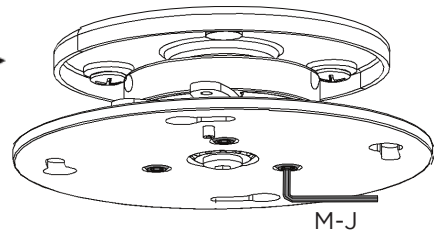

Abb. 5



Abb. 6

SCHRITT 3:

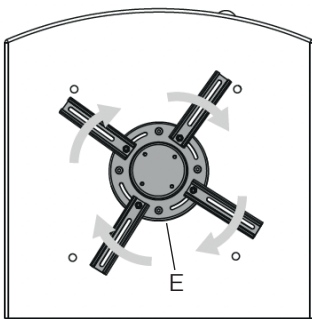
Hinweis: Falls der Projektor nur drei Montagelöcher hat, nutzen Sie nur drei Arme der Projektor Aufnahmeplatte E.

Wichtig: Falls der Projektor nicht mindestens drei Montagelöcher bietet, benutzen Sie diese Halterung nicht!

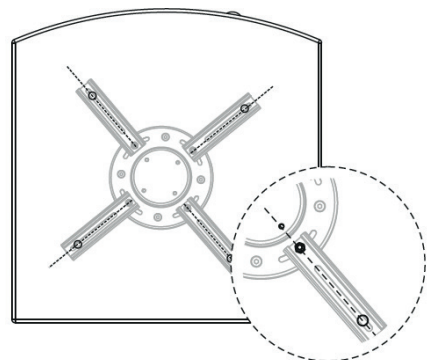
Verbinden Sie die Arme der Halterung mit Ihrem Projektor.

Ziehen Sie alle Schrauben fest, ohne diese zu überdrehen!



Abb. 7

MONTAGE DER SICHEREITSABDECKUNGEN

Schieben Sie die Sicherheitsabdeckungen C in die Arme der Projektor Aufnahmeplatte E (Abb. 8).

Nutzen Sie die vier Schrauben, um die Sicherheitsabdeckungen C zu fixieren und schrauben diese mit einem passenden Schraubendreher fest. (Abb. 9).

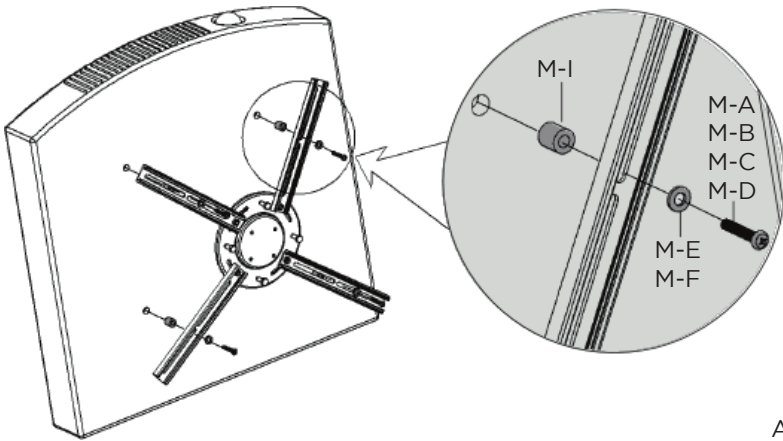

Abb. 8



Abb. 9

MONTAGE DER AUFNAHMEPLATTE AN DIE DECKENPLATTE

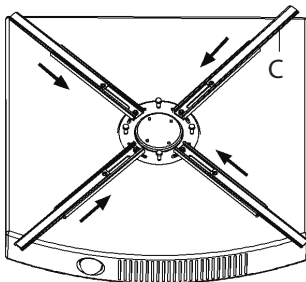
Führen Sie die Projektor Aufnahmeplatte E vorsichtig mit den Schrauben in die Öffnungen der Adapterplatte B und drehen die Adapterplatte B vorsichtig gegen Uhrzeigersinn (Abb. 10).

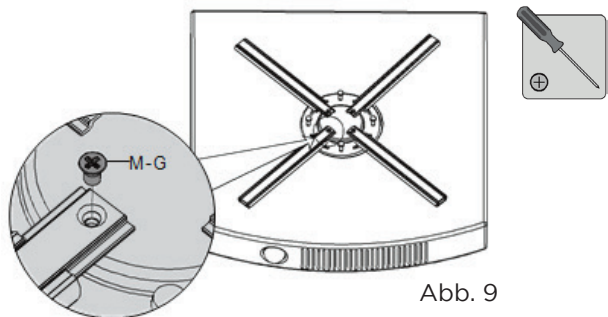

Abb. 10

Nutzen Sie das Vorhängeschloss, um den Projektor vor unbefugter Demontage zu schützen. Fixieren Sie den Bügel für das Vorhängeschloss mit einer Schraube.

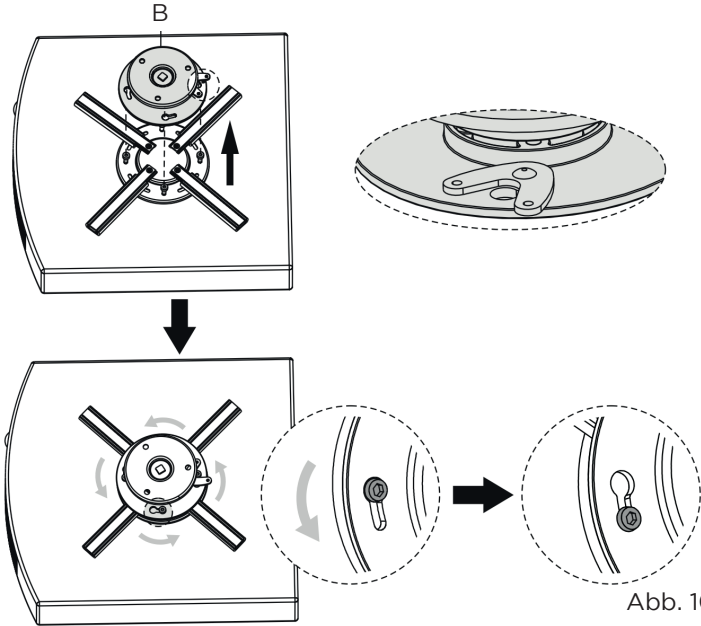

Abb. 11

EINSTELLUNG DES NEIGUNGSWINKELS

Stellen Sie den gewünschten Winkel ein.

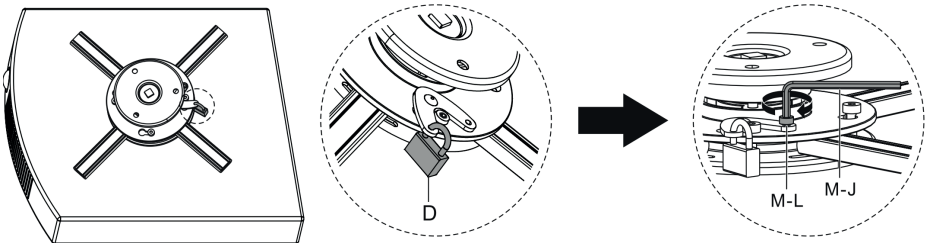

Abb. 12

WARTUNG UND PFLEGE

- Bitte prüfen Sie in regelmäßigen Abständen die Sicherheit der Halterung und den festen Sitz der Schrauben (mindestens 2x jährlich).
- Falls Sie Fragen haben, kontaktieren Sie bitte Ihren Lieferanten oder celexon per Mail unter info@celexon.de.

Die Montage ist hiermit abgeschlossen.

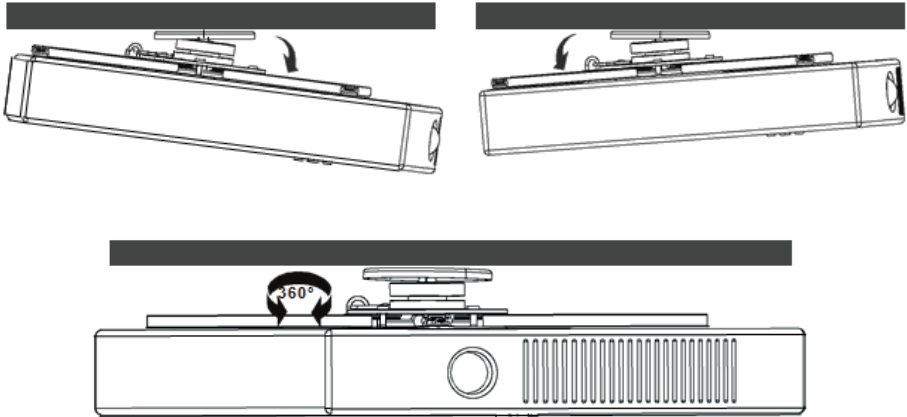
Prüfen Sie abschließend noch einmal das Tragwerk als auch die Projektoraufnahme auf festen und sicheren Halt.



User Manual

celexon universal ceiling mount PS Ultraflat



Thank you for purchasing this product.

For optimum performance and safety, please read these instructions carefully before installing or operating this product. Please retain these instructions for future reference.

WARNINGS

The purpose of these operating instructions is to familiarise you with the operation of this product. Therefore, keep these instructions in a safe place, so that you can refer to them at any time.

- Do not begin installation until you have read and understood the complete operating instructions.
- Carry out the installation with another person to ensure safe installation.
- Remove the product from its packaging and remove all packaging materials. Make sure that there is no packaging material on or in the product. If you notice any damage to the packaging, also check whether there is any damage to the product. If you notice any external damage to the unit or any unexpected or unusual functioning, do not continue to use the product. Contact the dealer from whom you purchased the product or celexon directly (Web: www.celexon.co.uk, Mail: info@celexon.co.uk) for further information.
- To ensure trouble-free operation, the product may only be used indoors, it is NOT suitable for outdoor use.
- The use of the item and accessories is forbidden to children under 16 years of age.
- Ensure that no children play with the product or are in the vicinity without supervision.
- Ensure that the product is not installed in places where people will be staying beneath for long periods of time.
- Modifying or altering the product will compromise product safety.
- Handle the product with care. It can be damaged by knocks, blows or falling from even a small height.
- Keep the product away from moisture and do not use it in dusty environments.
- Use the product only in the manner intended. Any other use may cause damage to the product or its surroundings.
- Tighten the screws but do not overtighten them. Overtightening (e.g. by using a cordless screwdriver) may cause damage and affect the secure hold of the product.
- If necessary, obtain suitable mounting material for your mounting surface. Make sure that the surface has sufficient load-bearing capacity to hold the product and other components securely and permanently. After assembling the product and other components, they must be checked for sufficient strength and operational safety.
- Suspended loads must be checked for strength and load-bearing capacity at least twice a year.

- Do not load the product with more weight than permitted. Pay attention to the maximum permissible carrying weight.
- Make sure that the product is not loaded asymmetrically, especially after it has been adjusted.
- All supply lines and cables must not be subjected to additional loads and must be laid in such a way that they are not damaged or crushed.
- The product may only be combined with projectors. All attachment points on the projector must be firmly connected to the bracket.
- The bracket may only be connected to or removed from the projector when it is disconnected from the power and any other source.
- Projectors with more than 4 mounting points should be installed in such a way that 4 points are selected, which are distributed over the maximum area of the projector cabinet.
- The screws supplied to fix the projector should be checked for compatibility with your unit.
- If they are too long (they may damage the projector) or too short (at least 5 threads), obtain screws suitable for your unit.
- After installing the bracket with the projector attached to it, check the entire suspension again for strength and tight fit to your supporting structure before putting it into operation.
- During the installation work, make sure that there are no people or other objects or furniture underneath.
- Ensure that there is sufficient space at the installation site to guarantee safe installation.
- Do not install the product too close to walls or other objects, Projectors require good ventilation.
- The installation site must be chosen so that it is accessible at all times and is not obstructed in order to be able to carry out a regular visual and tensile check on the load safety of all components (at least twice a year!).
- This bracket is only suitable for mounting on ceilings. With sloping ceilings, the slope of the ceiling must not exceed the possible angle of inclination of the bracket. The bracket may only be suspended vertically.
- Failure to follow the above instructions may result in personal injury and damage to the product or equipment connected to it. Incorrect installation or use may also invalidate the warranty.
- If you are unsure about the use of the product, please contact specialist personnel, your dealer or celexon directly (Web: www.celexon.co.uk, Mail: info@celexon.co.uk).

- Technical changes and errors expected.

The manufacturer accepts no responsibility for damage to property or personal injury, if the bracket is used outside the recommended specifications, or in the event of improper installation.

DISCLAIMER

The information in this document is subject to change without notice by the manufacturer.

Changes will be added to subsequent versions of this manual. The manufacturer does not guarantee or warranty for the correctness of the information in this document.

TECHNICAL DATA

- Only 62 mm height
- 20 kg max. load capacity
- Integrated anti-theft protection incl. lock
- Snap-in function for easy projector removal and maintenance
- Ball joint for alignment (up to 15° in any direction)
- 360° rotation option
- min. 160 mm - max. 330 mm diameter of the mounting points with enclosed arms

IN THE BOX

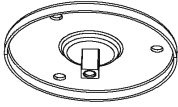

1x ceiling panel
A

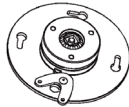

1x adapter plate
B



4x Safety cover
C



1x Lock
D

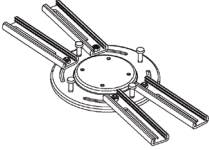

1x Projector mounting plate
E

PACKAGE M



4x M3x25
M-A



4x M4x25
M-B



4x M5x25
M-C



4x M6x25
M-cD



4x D4 washer
M-E



4x D6 washer
M-F



4x M5x8
M-G



1x M8x20
M-H



4x $\varnothing 12 \times \varnothing 6 \times 13$
M-I



1x 4mm Allen key
M-J



1x 6mm Allen key
M-K



1x M5x10
M-L

PACKAGE W



3x ST6.3x50
W-A



3x concrete dowel
W-B



3x D6 washer
W-C

FOR STONE AND CONCRETE MOUNTING

STEP 1:

Drill three holes.

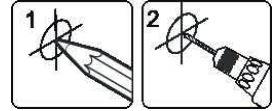
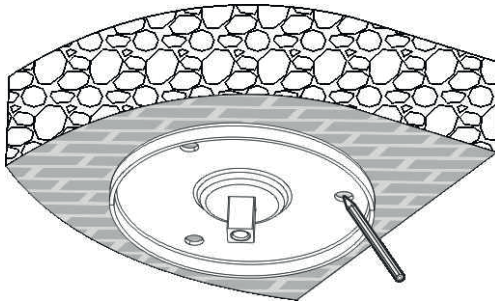
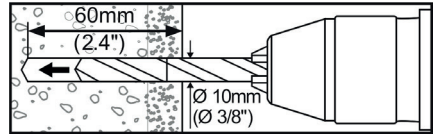

Fig. 1

STEP 2:

Screw the ceiling plate A to the ceiling.

WARNING! The installer must ensure that the surface can bear the complete weight of the bracket and added hardware.

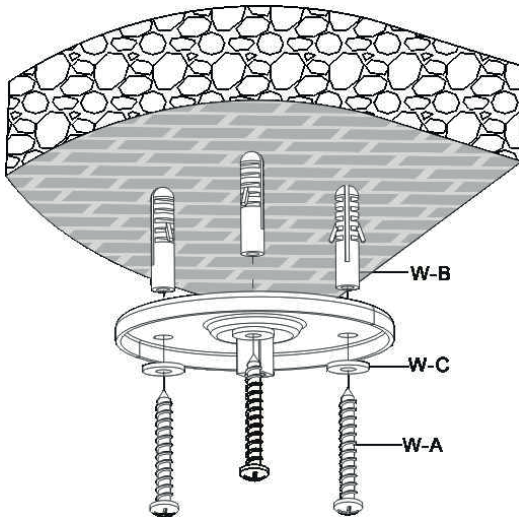

Fig. 2

MOUNTING THE ADAPTER PLATE

STEP 1:

Mount the adapter plate B on the ceiling plate A with the screws provided (Fig. 3).

If necessary, loosen or tighten the screws according to the weight of the projector using an allen key (Fig. 4).

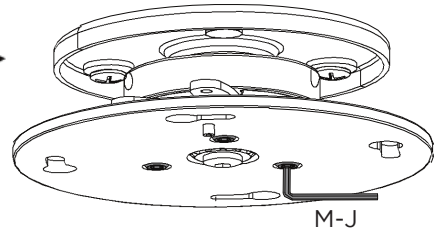
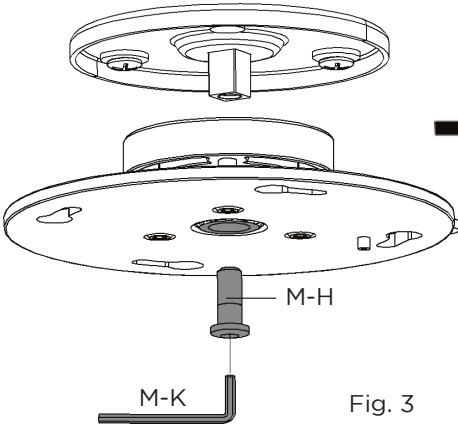

STEP 2:

Place the projector mounting plate E as close to the centre of gravity of the projector as possible. Now position the holes of the arms over the mounting holes (Fig. 5).

Align the arms with the 3 points as shown in the drawing in order to mount the safety covers C. (Fig. 6).

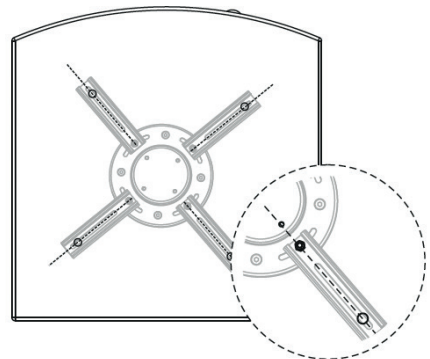
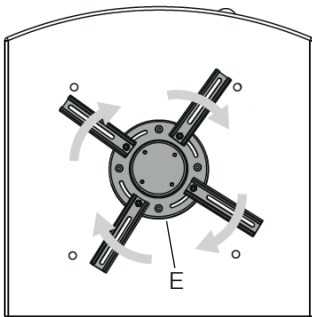

STEP 3:

Note: If the projector has only three mounting holes, use only three arms of the projector mounting plate (E).

Important: If the projector does not have at least three mounting holes, do not use this bracket!

Connect the arms of the bracket to your projector.

Tighten all screws without over tightening them!

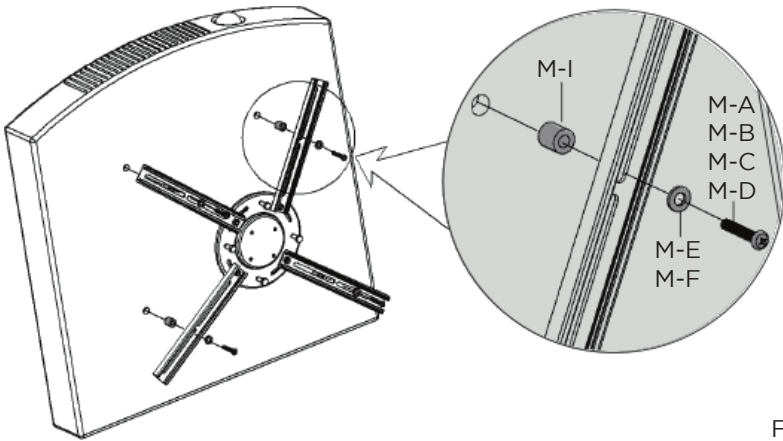

Fig. 7

MOUNTING THE SAFETY COVERS

Slide the safety covers C into the arms of the projector mounting plate E (Fig. 8).

Use the four screws to secure the safety covers C and tighten them with a suitable screwdriver. (Fig. 9).

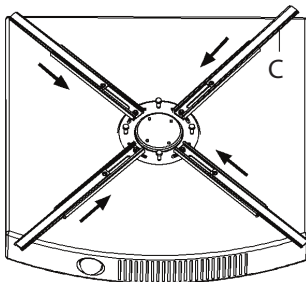

Fig. 8

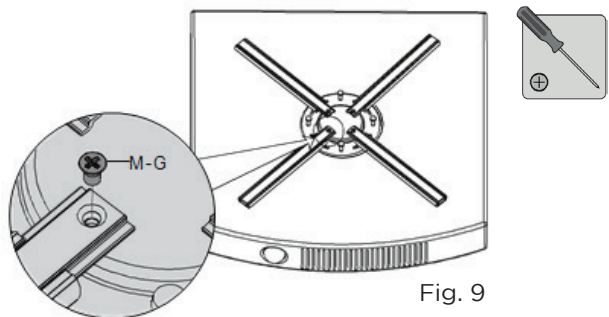
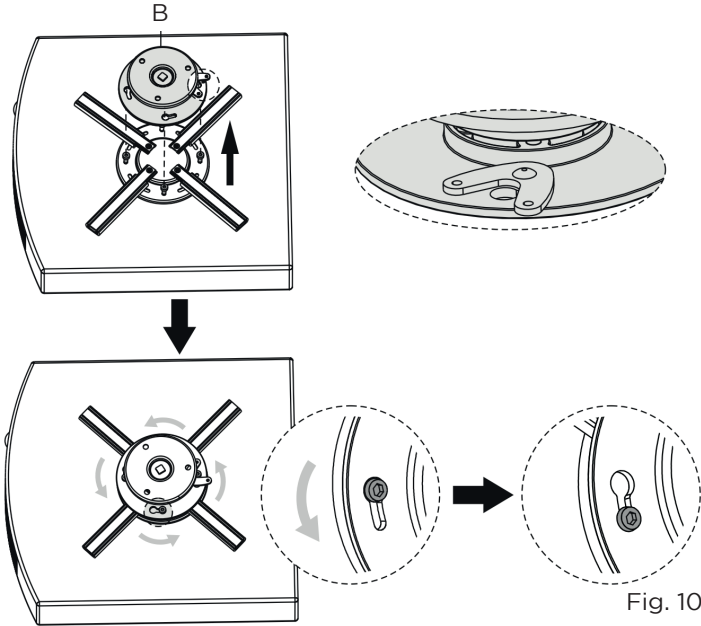

Fig. 9

MOUNTING THE MOUNTING PLATE TO THE CEILING TILE

Carefully insert the projector mounting plate E with the screws into the openings of the adapter plate B and carefully turn the adapter plate B anti-clockwise (Fig. 10).



Use the padlock to protect the projector from unauthorised removal. Secure the padlock shackle with a screw.

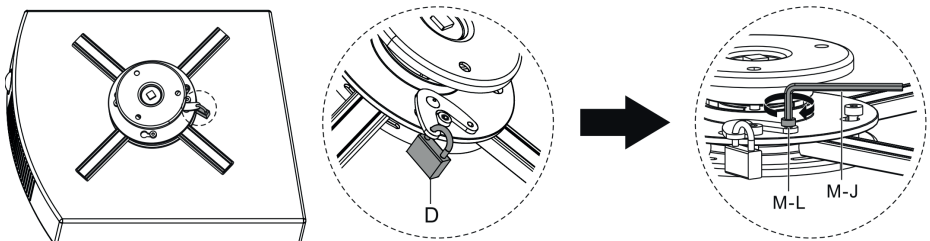

ADJUSTMENT OF THE TILT ANGLE

Set the desired angle.

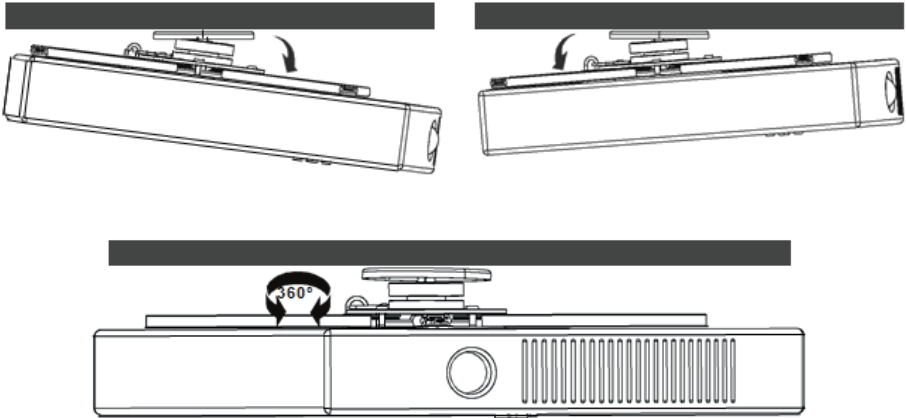

Fig. 12

MAINTENANCE AND CARE

- Please check the safety of the bracket and the tightness of the screws at regular intervals (at least 2x a year).
- If you have any questions, please contact your supplier or celexon by e-mail at info@celexon.co.uk

The installation is now complete.

Finally, check the supporting structure and the projector mount once again for a firm and secure hold.



Manuel d'utilisation

Support plafond universel celexon PS Ultraplatt



Nous vous remercions d'avoir acheté ce produit.

Pour des performances et une sécurité optimales, veuillez lire attentivement ces instructions avant d'installer ou d'utiliser ce produit. Veuillez conserver ce manuel pour une utilisation ultérieure.

AVERTISSEMENTS

Ce mode d'emploi a pour but de vous familiariser avec le fonctionnement de ce produit. Conservez donc soigneusement ce mode d'emploi afin de pouvoir y accéder à tout moment.

- Ne commencez pas l'installation avant d'avoir lu et compris l'intégralité du mode d'emploi.
- Effectuez l'installation au plafond avec une autre personne afin de garantir un montage sûr.
- Retirez le produit de son emballage et enlevez tous les matériaux d'emballage. Veillez à ce qu'aucun matériau d'emballage ne se trouve sur ou dans le produit. Si vous constatez des dommages sur l'emballage, vérifiez également si le produit est endommagé. Si vous constatez des dommages extérieurs sur l'appareil ou un fonctionnement inattendu ou inhabituel, le produit ne doit plus être utilisé. Contactez immédiatement le revendeur chez qui vous avez acheté le produit ou directement le fabricant celexon (Web : www.celexon.fr, Mail : info@celexon.fr) pour plus d'informations.
- Pour garantir un fonctionnement sans problème, le produit doit être utilisé exclusivement à l'intérieur, il n'est PAS adapté à une utilisation en extérieur.
- L'installation et le montage de l'appareil et de ses accessoires sont interdits aux enfants de moins de 16 ans.
- Veillez à ce qu'aucun enfant ne joue avec le produit ou ne se trouve à proximité sans surveillance. Veillez à ce que le produit ne soit pas installé dans des lieux où des personnes séjournent en dessous en permanence.
- Toute transformation ou modification du produit porte atteinte à sa sécurité.
- Manipulez le produit avec soin. Il peut être endommagé par des chocs, des coups ou des chutes, même de faible hauteur.
- Tenez le produit à l'écart de l'humidité et ne l'utilisez pas dans un environnement poussiéreux.
- N'utilisez le produit que de la manière pour laquelle il a été conçu. Toute autre utilisation peut endommager le produit ou son environnement.
- Serrez les vis, mais ne les serrez pas trop. Un serrage excessif (par exemple à l'aide d'un tournevis sans fil) peut entraîner des dommages et compromettre la bonne tenue du produit.
- Le cas échéant, procurez-vous le matériel de montage adapté à votre support de montage. Veillez à ce que le support présente une force portante suffisante pour maintenir le produit et les autres composants de manière sûre et durable.

- Après le montage du produit et des autres composants, il convient de vérifier que leur résistance et leur sécurité de fonctionnement sont suffisantes.
- La résistance et la capacité de charge des charges suspendues doivent être contrôlées au moins deux fois par an.
- Ne chargez pas le produit avec un poids supérieur à celui autorisé. Veillez à respecter le poids maximal autorisé.
- Veillez à ce que le produit ne soit pas monté de manière asymétrique, notamment s'il a été déplacé d'un endroit à un autre.
- Tous les câbles et lignes d'alimentation ne doivent pas être soumis à une charge supplémentaire et doivent être posés de manière à ne pas être endommagés ou écrasés.
- Le produit ne peut être combiné qu'avec des vidéoprojecteurs. Tous les points de fixation du vidéoprojecteur doivent être solidement reliés au support, au moins 3.
- Le support ne peut être raccordé ou détaché du vidéoprojecteur que lorsque celui-ci est débranché de l'alimentation électrique et de toute autre ligne d'alimentation.
- Les vidéoprojecteurs avec plus de 4 points de fixation doivent être installés de manière à ce que les 3 points choisis permettent au support d'être le plus centré sur la surface du châssis du vidéoprojecteur.
- Vérifiez la compatibilité des vis fournies pour la fixation du vidéoprojecteur avec votre appareil. Si elles sont trop longues elles peuvent endommager le vidéoprojecteur et si elles sont trop courtes elles doivent pouvoir être vissées sur au moins 5 filets. Dans ces cas procurez-vous des vis adaptées à votre appareil.
- Après l'installation du support et du vidéoprojecteur par la suite, vérifiez à nouveau la solidité de l'ensemble de la suspension et sa bonne fixation à votre structure porteuse avant la mise en service.
- Pendant les travaux d'installation, sécurisez largement le lieu de montage, aucune personne ou autre objet ou meuble ne doit se trouver en dessous.
- Veillez à ce qu'il y ait suffisamment de place sur le lieu de montage pour garantir une installation sûre.
- N'installez pas le produit trop près des murs ou d'autres objets, les vidéoprojecteurs doivent pouvoir être aérés ou ventilés tout autour.
- Le lieu d'installation doit être choisi de manière à ce qu'il soit accessible à tout moment et non encombré afin de pouvoir effectuer un contrôle visuel et de traction régulier de la sécurité de charge de tous les composants (au moins 2x par an !).
- Ce support est exclusivement conçu pour un montage au plafond. En cas de plafond incliné, l'inclinaison du plafond ne doit pas dépasser l'angle d'inclinaison possible du support. Le support ne peut être suspendu que d'aplomb.

- Le non-respect des instructions ci-dessus peut entraîner des dommages corporels et endommager le produit ou les appareils qui y sont raccordés. Une installation ou une utilisation incorrecte peut également entraîner l'annulation de la garantie.
- En cas de doute sur l'utilisation du produit, contactez le personnel spécialisé, votre revendeur ou directement le fabricant celexon (Web : www.celexon.fr, e-mail : info@celexon.fr).
- Sous réserve de modifications techniques et d'erreurs.

Le fabricant décline toute responsabilité en cas de dommages matériels ou corporels si le support est utilisé en dehors des spécifications recommandées ou s'il n'est pas installé correctement.

AVIS DE NON-RESPONSABILITÉ

Les informations contenues dans ce document peuvent être modifiées sans préavis par le fabricant.

Les modifications seront toujours ajoutées dans les versions suivantes de ce manuel. Le fabricant n'offre aucune garantie quant à l'exactitude des informations contenues dans ce document.

CARACTÉRISTIQUES TECHNIQUES

- Hauteur de montage de 62 mm seulement
- Capacité de charge max. de 20 kg
- Protection antivol intégrée, comprend un cadenas
- Fonction d'encliquetage pour un retrait et une maintenance faciles du vidéoprojecteur
- Articulation sphérique pour l'orientation (jusqu'à 15° dans chaque direction)
- possibilité de rotation de 360°
- Diamètre min. 160 mm - max. 330 mm des points de fixation avec bras joints

CONTENU DE LA LIVRAISON

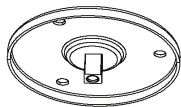

1x Plaque de plafond
A

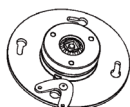

1x Plaque d'adaptation
B



4x Couverts de sécurité
C



1x Cadenas
D

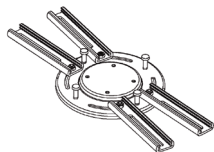

1x Plaque de fixation du
vidéoprojecteur
E

PAQUET M



4x M3x25
M-A



4x M4x25
M-B



4x M5x25
M-C



4x M6x25
M-C-D



4x D4 Rondelles
M-E



4x D6 Rondelles
M-F



4x M5x8
M-G



1x M8x20
M-H



4x $\varnothing 12 \times \varnothing 6 \times 13$
M-I



1x 4mm Clé Allen
M-J



1x 6mm Clé Allen
M-K



1x M5x10
M-L

PAQUET W



3x ST6.3x50
W-A



3x Cheilles pour béton
W-B



3x D6 Rondelles
W-C

POUR LE MONTAGE SUR PLAFOND EN PIERRE OU EN BÉTON

ÉTAPE 1 :

Marquez les 3 points de la plaque de plafond A à percer au plafond et percez-les.

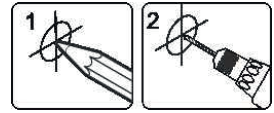
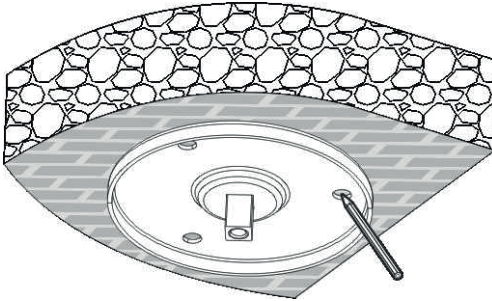
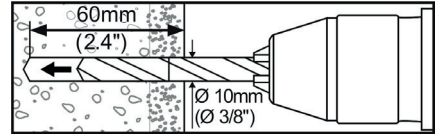

Fig. 1

ÉTAPE 2 :

Vissez la plaque de plafond A au plafond.

AVERTISSEMENT ! L'installateur doit s'assurer que la surface peut supporter le poids total du support et du matériel ajouté.

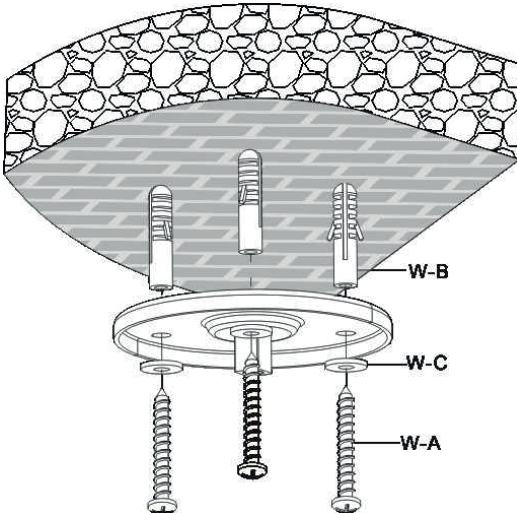

Fig. 2

MONTAGE DE LA PLAQUE D'ADAPTATION

ÉTAPE 1 :

Montez la plaque d'adaptation B sur la plaque de plafond A à l'aide des vis mises à disposition (Fig. 3).

Si nécessaire, desserrez ou serrez les vis en fonction du poids du vidéoprojecteur à l'aide d'une clé Allen (Fig. 4).

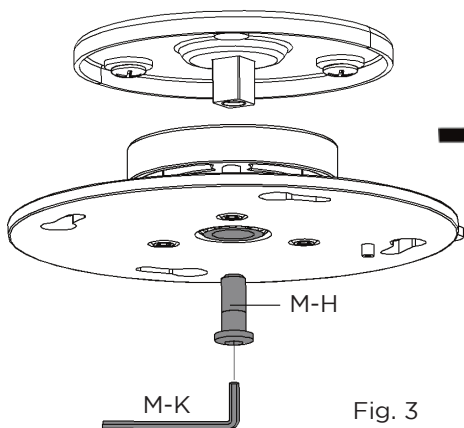

Fig. 3

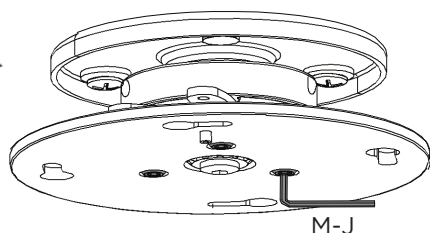

Fig. 4

ÉTAPE 2 :

Placez la plaque de fixation du vidéoprojecteur E la plus centrée possible par rapport au centre de gravité du vidéoprojecteur. Positionnez ensuite les trous des bras sur les trous de montage du vidéoprojecteur (Fig. 5).

Alignez les bras avec les 3 points comme sur le dessin pour pouvoir monter les couvercles de sécurité C (Fig. 6).

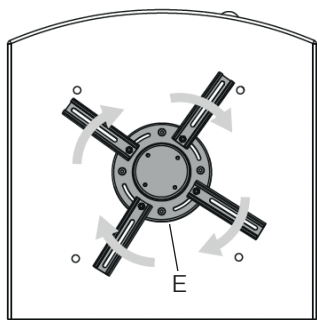

Fig. 5

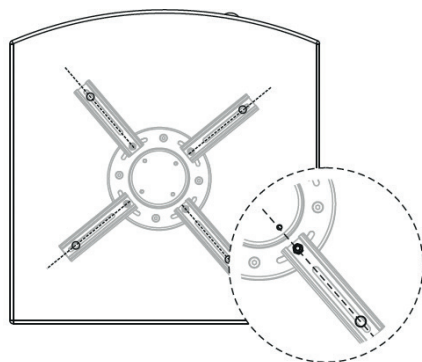

Fig. 6

ÉTAPE 3 :

Remarque : Si le vidéoprojecteur ne dispose que de trois trous de montage, n'utilisez que trois bras de la plaque de fixation E.

Important : Si le vidéoprojecteur ne dispose pas d'au moins trois trous de montage, n'utilisez pas ce support !

Fixez les bras du support à votre vidéoprojecteur.

Serrez toutes les vis sans trop les serrer !

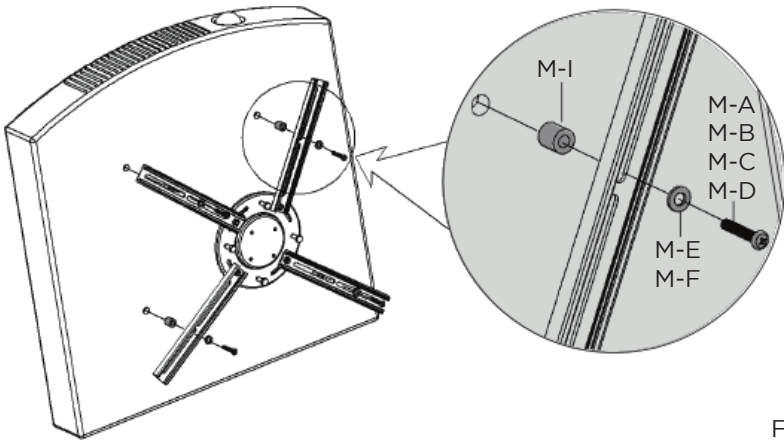

Fig. 7

MONTAGE DES COUVERCLES DE SÉCURITÉ

Insérez les couvercles de sécurité C dans les bras de la plaque de fixation du vidéoprojecteur E (Fig. 8).

Utilisez les quatre vis pour fixer les couvercles de sécurité C et vissez-les avec un tournevis approprié (Fig. 9).

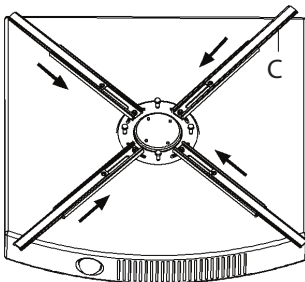

Fig. 8

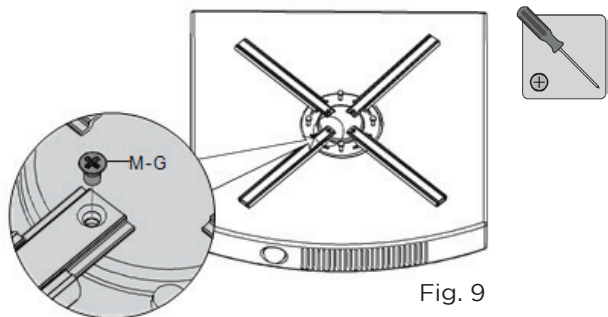
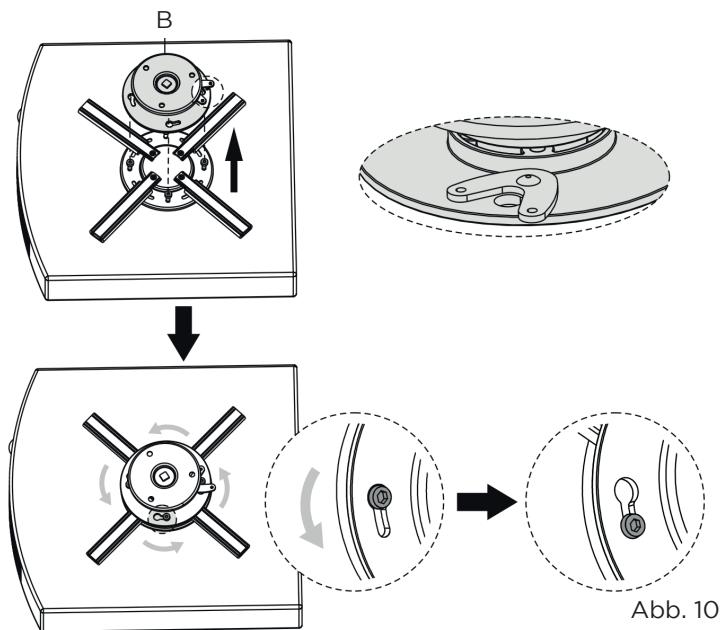

Fig. 9

MONTAGE DE LA PLAQUE DE FIXATION SUR LA PLAQUE DE PLAFOND

Insérez délicatement la plaque de fixation du vidéoprojecteur E avec les vis dans les ouvertures de la plaque d'adaptation B et tournez délicatement la plaque d'adaptation B dans le sens inverse des aiguilles d'une montre (Fig. 10).



Utilisez le cadenas pour protéger le vidéoprojecteur contre tout démontage non autorisé. Fixez l'étrier du cadenas avec une vis.

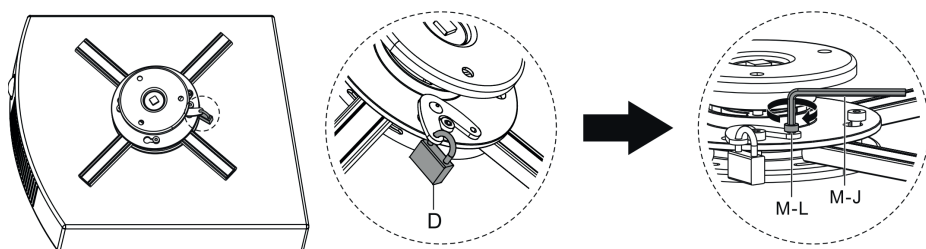

Fig. 11

RÉGLAGE DE L'ANGLE D'INCLINAISON

Régalez l'angle souhaité.

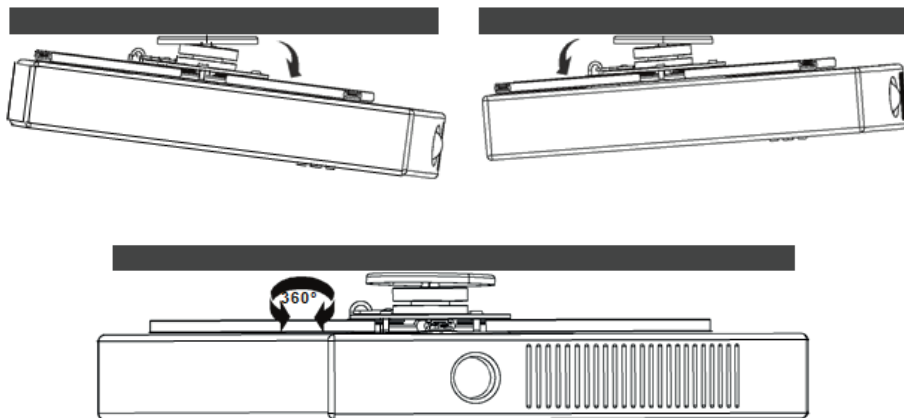

Fig. 12

ENTRETIEN ET MAINTENANCE

- Veuillez vérifier à intervalles réguliers la sécurité du support et le bon serrage des vis (au moins 2 fois par an).
- Si vous avez des questions, veuillez contacter votre fournisseur ou le fabricant celexon par e-mail à l'adresse info@celexon.fr.

Le montage est maintenant terminé.

Pour finir, vérifiez encore une fois que la structure porteuse et le support du vidéoprojecteur sont bien fixés et sûrs.



Manual de instrucciones

Soporte de techo universal PS Ultraflat celexon



Gracias por adquirir este producto.

Para un rendimiento y seguridad óptimos, lea atentamente estas instrucciones antes de instalar o utilizar este producto. Conserve estas instrucciones para futuras consultas.

ADVERTENCIAS

Este manual de instrucciones tiene por objeto familiarizarle con el funcionamiento de este producto. Por lo tanto, guarde estas instrucciones en un lugar seguro para poder acceder a ellas en cualquier momento.

- No comience el montaje hasta haber leído y comprendido el manual de instrucciones completo.
- Realice la instalación en el techo con otra persona para garantizar un montaje seguro.
- Saque el producto del envase y retire todos los materiales de embalaje. Asegúrese de que no haya material de embalaje sobre o dentro del producto. Si observa algún desperfecto en el embalaje, compruebe también si el producto está dañado. Si observa algún daño externo en el dispositivo o un funcionamiento inesperado o inusual, deje de utilizar el producto. Póngase en contacto inmediatamente con el distribuidor al que compró el producto o directamente con celexon (web: www.celexon.es correo: info@celexon.es) para obtener más información.
- Para garantizar un funcionamiento sin problemas, el producto solo debe utilizarse en interiores, NO es apto para su uso en exteriores.
- La instalación y el montaje del dispositivo y sus accesorios está prohibida para menores de 16 años.
- Asegúrese de que no haya niños jugando con el producto o en las proximidades sin supervisión. Asegúrese de que el producto no se instale en lugares públicos bajo los cuales se sitúen permanentemente personas.
- Modificar o alterar el producto compromete su seguridad.
- Maneje el producto con cuidado. Puede dañarse por golpes, choques o caídas, incluso desde poca altura.
- Mantenga el producto alejado de la humedad y no lo utilice en entornos polvorientos.
- Utilice el producto únicamente de la forma prevista. Cualquier otro uso puede causar daños al producto o a su entorno.
- Apriete los tornillos, pero no en exceso. Un apriete excesivo (por ejemplo, con un destornillador inalámbrico) puede causar daños y afectar a la sujeción segura del producto.
- Si es necesario, obtenga material de montaje adecuado para su superficie de montaje. Asegúrese de que la superficie tenga suficiente capacidad de carga para sostener el producto, incluidos otros componentes, de forma segura y permanente. Una vez montados el producto y los demás componentes, debe comprobarse que son

suficientemente resistentes y que funcionan con seguridad.

- Debe comprobarse la resistencia y la capacidad de carga de las cargas suspendidas al menos dos veces al año.
- No cargue el producto con más peso del permitido. Observe la carga máxima permitida.
- Asegúrese de centrar la carga en el producto, especialmente una vez se haya ajustado.
- Las líneas y cables de suministro no deben estar sometidos adicionalmente a cargas y deben disponerse de forma que no sufran daños ni aplastamientos.
- El producto solo puede combinarse con proyectores. Además, es necesario unir todos los puntos de fijación del proyector al soporte, 3 como mínimo.
- El soporte solo debe montarse o desmontarse del proyector cuando se haya desconectado de la red eléctrica y de cualquier otra línea de alimentación.
- Los proyectores con más de 4 puntos de fijación deben instalarse seleccionando 4 puntos que se distribuirán como máx. por la superficie de la carcasa del proyector.
- Es necesario comprobar la compatibilidad de los tornillos suministrados para fijar el proyector a su dispositivo. Si son demasiado largos (podrían dañar el proyector) o demasiado cortos (deben poder atornillarse como mín. 5 vueltas), debe proveerse con otros adecuados para su dispositivo.
- Tras instalar el soporte y el proyector compatible, se comprobará la suspensión conjunta una vez más antes de la puesta en marcha para asegurar la fijación y la posición firme de la estructura portante.
- Proteja la zona de montaje durante los trabajos de instalación. No debe haber personas, objetos ni muebles debajo durante los trabajos.
- Garantice suficiente espacio en el lugar de montaje para asegurar una instalación segura.
- No instale el producto demasiado cerca de paredes u otros objetos. Los proyectores deben contar con espacio para la ventilación y entrada de aire en todo su perímetro.
- La elección del lugar de instalación debe realizarse de manera que sea accesible en todo momento y que se puedan ejecutar controles visuales y de tracción sobre la seguridad de carga de todos los componentes con carácter periódico (mín. 2 veces al año).
- Este soporte está indicado exclusivamente para instalarse en techos rectos. Si no se siguen las instrucciones anteriores, pueden producirse lesiones personales y daños en el producto o en los equipos conectados a él. Asimismo, la instalación o el uso incorrectos pueden invalidar la garantía.

- Si no está seguro de cómo utilizar el producto, póngase en contacto con personal cualificado, con su distribuidor o directamente con celexon (web: www.celexon.es correo: info@celexon.es).
- Salvo cambios y errores técnicos.

El fabricante no acepta ninguna responsabilidad por daños materiales o personales si el soporte se utiliza fuera de las especificaciones recomendadas, o si se instala incorrectamente.

EXENCIÓN DE RESPONSABILIDAD

La información contenida en este documento está sujeta a cambios sin previo aviso por parte del fabricante. Los cambios se añadirán en las siguientes versiones de este manual. El fabricante no garantiza la exactitud de la información contenida en este documento.

DATOS TÉCNICOS

- solo 62 mm de altura de montaje
- Capacidad máx. de carga 20 kg
- Protección integrada antirrobo con candado
- Función de boqueo para desmontar y realizar el mantenimiento del proyector con facilidad
- Articulación esférica para la orientación (hasta 15° en cada dirección)
- Opción de rotación 360°
- Diámetro mín. 160 mm - máx. 330 mm de los puntos de alojamiento con los brazos incluidos

VOLUMEN DE SUMINISTRO

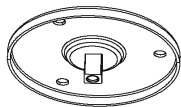

1x placa de techo
A

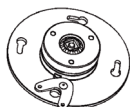

1x placa adaptadora
B



4x cubiertas de seguridad
C



1x candado
en D

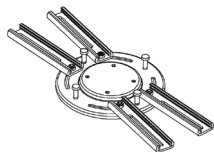

1x placa de alojamiento para
el proyector E

PAQUETE M



4x M3x25
M-A



4x M4x25
M-B



4x M5x25
M-C



4x M6x25
M-cD



4x arandelas D4
M-E



4x arandelas D6
M-F



4x M5x8
M-G



1x M8x20
M-H



4x $\varnothing 12 \times \varnothing 6 \times 13$
M-I



1x llave Allen 4 mm
M-J



1x llave Allen 6 mm
M-K



1x M5x10
M-L

PAQUETE W



3x ST6.3x50
W-A



3x taco para hormigón
W-B



3x arandelas D6
W-C

PARA MONTAJE EN PIEDRA Y HORMIGÓN

PASO 1:

Perfore tres orificios

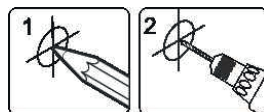
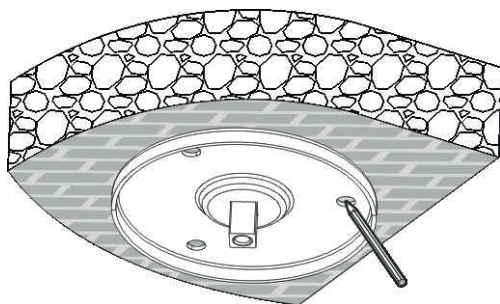
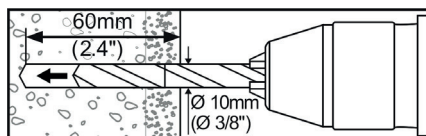

Fig. 1

PASO 2:

Atornille la placa de techo A al techo.

¡ADVERTENCIA! El instalador debe garantizar que la superficie pueda soportar el peso completo del soporte y del equipo añadido.

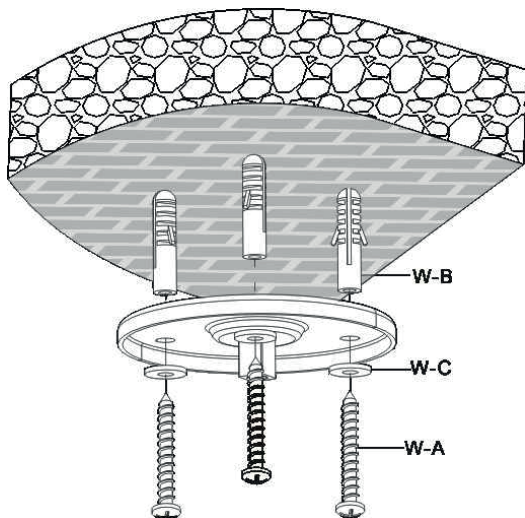

Fig. 2

MONTAJE DE LA PLACA ADAPTADORA

PASO 1:

Monte la placa adaptadora B en la placa de techo A con los tornillos dispuestos (Fig. 3).

Si fuera necesario, afloje o apriete los tornillos en función del peso del proyector con una llave Allen (Fig. 4).

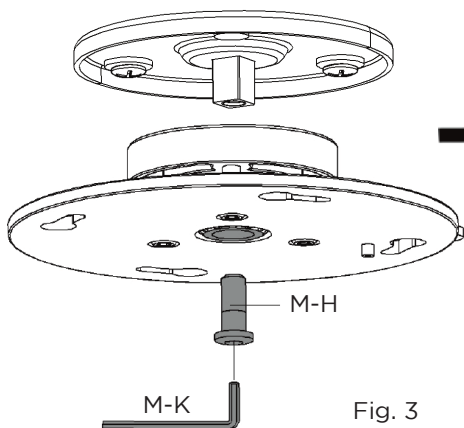

Fig. 3

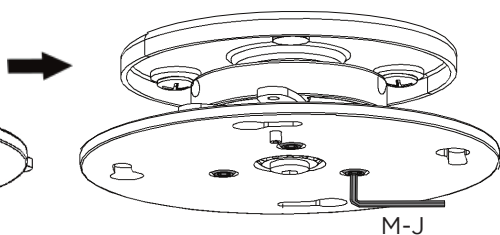

Fig. 4

PASO 2:

Coloque la placa de alojamiento del proyector E tan centrada como sea posible con respecto al punto de gravedad del proyector. Ahora sitúe los orificios de los brazos sobre los orificios de montaje (Fig. 5).

Monte los brazos alineados con los tres puntos como se muestra en el esquema para poder montar las cubiertas de seguridad C (Fig. 6).

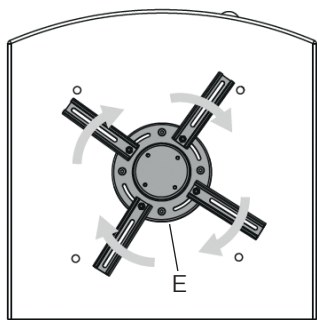

Fig. 5

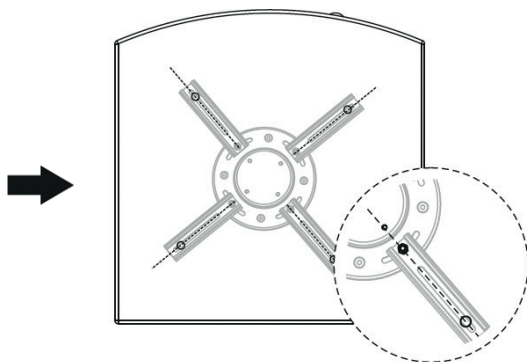

Fig. 6

PASO 3:

Nota: si el proyector solo tiene tres orificios de montaje, utilice solo tres brazos del proyector para la placa de alojamiento E.

Importante: si el proyector no ofrece como mínimo tres orificios de montaje, no utilice este soporte.

Una los brazos del soporte a su proyector.

Apretete todos los tornillos sin pasarlos de rosca.

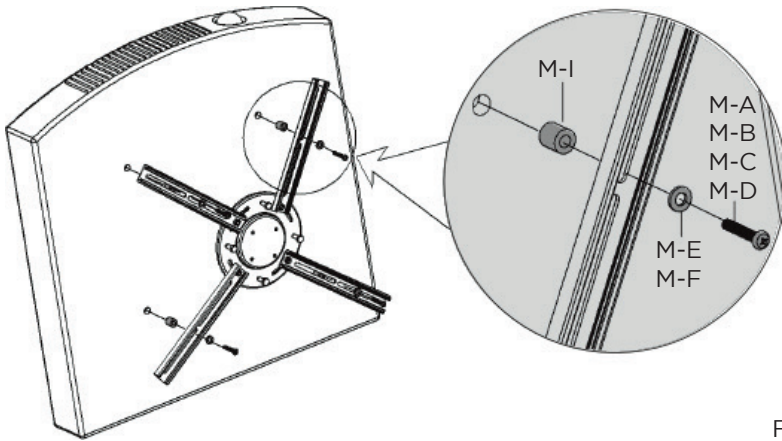

Fig. 7

MONTAJE DE LAS CUBIERTAS DE SEGURIDAD

Deslice las cubiertas de seguridad C por los brazos del proyector de la placa de alojamiento E (Fig. 8).

Utilice cuatro tornillos para fijar las cubiertas de seguridad C y apriételos con un destornillador adecuado. (Fig. 9).

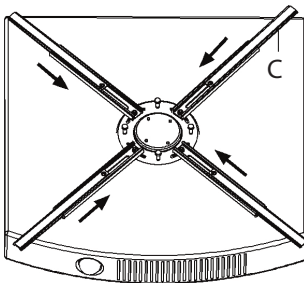

Fig. 8

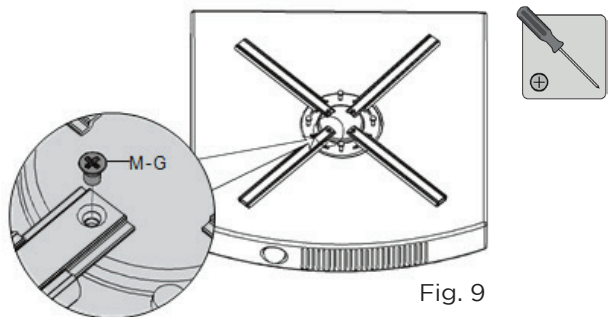

Fig. 9

MONTAJE DE LA PLACA DE ALOJAMIENTO EN LA PLACA DEL TECHO

Pase cuidadosamente la placa de alojamiento E del proyector con los tornillos por los orificios de la placa adaptadora B y gire la placa adaptadora B en sentido antihorario cuidadosamente (Fig. 10).



Abb. 10

Utilice el candado para proteger el proyector de un desmontaje no autorizado. Fije la brida para el candado con un tornillo.

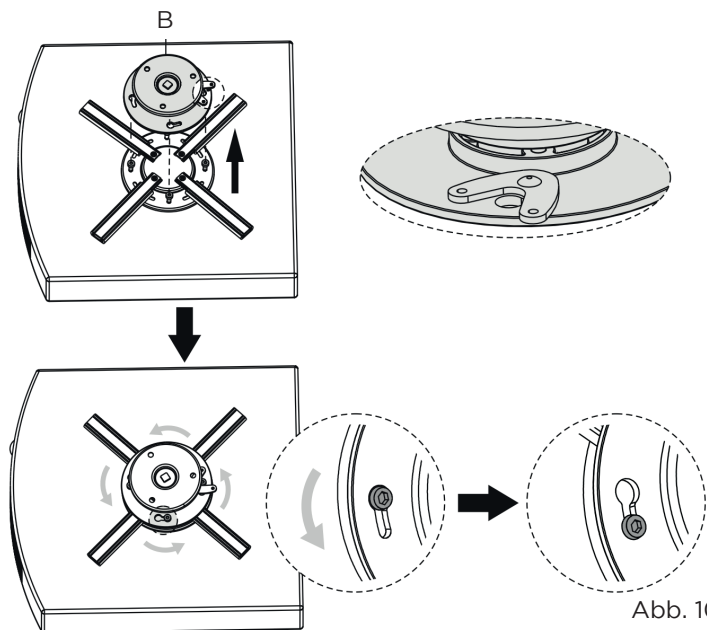
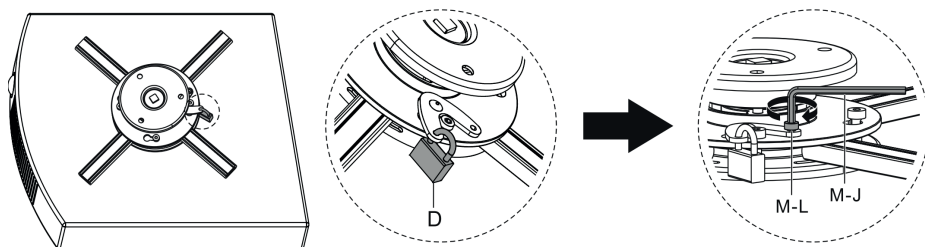

Fig. 11

AJUSTE DEL ÁNGULO DE INCLINACIÓN

Regule el ángulo deseado.

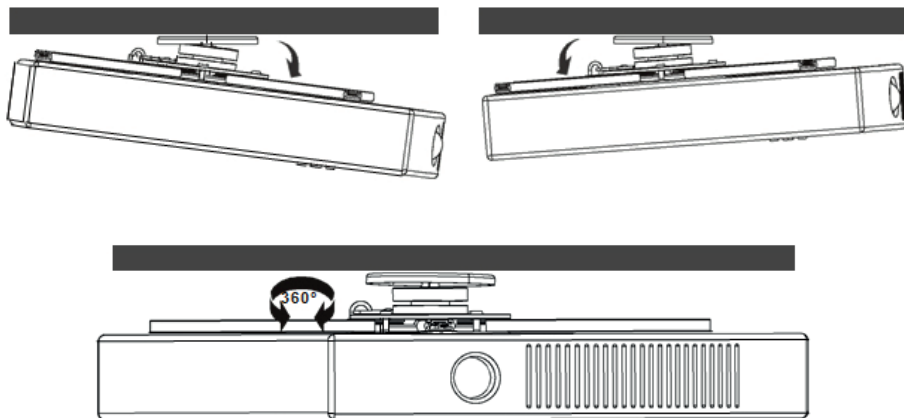

Fig. 12

MANTENIMIENTO Y CUIDADO

- Compruebe en intervalos periódicos la seguridad del soporte y la colocación firme de los tornillos (mínimo 2 veces al año).
- Si tiene alguna duda, contacte con su proveedor o con celexon en el correo electrónico info@celexon.es.

Ha completado el montaje.

Por último, compruebe una vez más que la estructura portante y el alojamiento del proyector estén bien asegurados.



Manuale di istruzioni

Supporto a soffitto celexon universal PS ultrapiatto



Grazie per aver acquistato questo prodotto.

Per garantire prestazioni e sicurezza ottimali, leggere attentamente le presenti istruzioni prima di collegare o utilizzare il supporto a soffitto per proiettore. Conservare queste istruzioni per riferimenti futuri.

AVVERTENZE

Questo manuale di istruzioni ha lo scopo di illustrare il funzionamento dello schermo di proiezione. Conservare questo manuale con cura, in modo da poterlo consultare in qualsiasi momento.

- Non iniziare il montaggio prima di aver letto e compreso il manuale di istruzioni.
- Per ragioni di sicurezza, eseguire il montaggio al soffitto con l'aiuto di un'altra persona.
- Estrarre il supporto dalla scatola e rimuovere tutti i materiali di imballaggio. Assicurarsi che non vi sia materiale di imballaggio sul supporto o al suo interno. Se si notano danni all'imballaggio, accertarsi che il supporto non sia danneggiato. In caso di danni visibili o di un funzionamento anomalo e insolito, non continuare a utilizzare il supporto. Contattare immediatamente il rivenditore presso il quale è stato acquistato il supporto o contattare direttamente celexon (sito: www.celexon.it, e-mail: info@celexon.it) per ulteriori informazioni.
- Per garantire un funzionamento senza problemi, il supporto a soffitto per proiettore deve essere utilizzato solo in ambienti chiusi, NON è adatto all'uso esterno.
- L'uso del supporto e degli accessori è vietato ai bambini di età inferiore ai 16 anni.
- Assicurarsi che nessun bambino giochi con lo schermo o si trovi nelle sue vicinanze senza il controllo di un adulto. Assicurarsi che il supporto non sia installato in punti costantemente frequentati da persone.
- La conversione o la modifica del supporto ne compromette la sicurezza.
- Maneggiare il supporto con cura. Potrebbe essere danneggiato da urti, colpi o cadute anche da un'altezza ridotta.
- Tenere il supporto lontano da fonti di calore e umidità, non utilizzare in ambienti polverosi.
- Utilizzare il supporto in conformità alla sua destinazione d'uso. Qualsiasi altro utilizzo può causare danni al supporto o all'ambiente circostante.
- Serrare le viti senza stringerle troppo. Un serraggio eccessivo (ad esempio con un cacciavite a batteria) può causare danni e compromettere la tenuta del supporto.
- Eventualmente, procurarsi il materiale di montaggio adatto al soffitto. Assicurarsi che il soffitto abbia una capacità di carico sufficiente a sostenere il supporto e gli altri componenti in modo sicuro e permanente. Dopo aver montato il supporto e gli altri componenti, è necessario controllarne la stabilità e la sicurezza.
- I carichi sospesi devono essere controllati almeno due volte l'anno per verificarne la resistenza e la capacità portante.

- Non caricare il supporto con un peso superiore a quello consentito. Prestare attenzione alla capacità di carico massima consentita.
- Assicurarsi che il carico del supporto sia il più centrale possibile, soprattutto dopo che sia stato regolato.
- Tutte le linee di alimentazione e i cavi non devono essere sottoposti a carichi agiuntivi e devono essere posati in modo da non essere danneggiati o calpestati.
- Il supporto può essere abbinato solo a proiettori. Tutti i punti di fissaggio del proiettore, almeno 3, devono essere saldamente collegati al supporto.
- Il proiettore può essere fissato o rimosso dal supporto solo quando è scollegato dall'alimentazione elettrica e da qualsiasi altra linea di alimentazione.
- I proiettori con più di 4 punti di fissaggio devono essere installati in modo che almeno 4 punti, siano distribuiti sulla superficie dell'alloggiamento del proiettore.
- Controllare che le viti fornite per il fissaggio del proiettore siano compatibili con l'apparecchio utilizzato. Se sono troppo lunghe (potrebbero danneggiare il proiettore) o troppo corte (devono poter essere avvitate almeno di 5 giri completi), procurarsi delle viti adatte all'apparecchio utilizzato.
- Dopo aver montato il supporto e il proiettore ad esso collegato, prima della messa in funzione, l'intero sistema deve essere controllato di nuovo per verificarne la stabilità e il fissaggio alla struttura di supporto.
- Durante il lavoro, mettere in sicurezza un'ampia area del locale di montaggio. Non devono esserci persone, altri oggetti o mobili al di sotto.
- Assicurarsi che ci sia spazio sufficiente per eseguire un montaggio in piena sicurezza.
- Non installare il supporto troppo vicino alle pareti o ad altri oggetti. I proiettori devono essere ventilati su tutti i lati.
- Il punto di installazione deve essere scelto in modo che sia sempre accessibile senza ostacoli, per poter effettuare regolarmente un controllo visivo e di stabilità di tutti i componenti (almeno due volte all'anno!).
- Questo supporto è adatto solo per il montaggio al soffitto. La mancata osservanza di queste istruzioni può causare lesioni fisiche e danni all'apparecchio o ai dispositivi adesso collegati. Il montaggio o l'utilizzo non corretti del supporto potrebbero far decadere la garanzia.
- In caso di incertezze sull'uso del supporto, rivolgersi al personale specializzato, al rivenditore o direttamente a celexon (sito: www.celexon.it, e-mail: info@celexon.it).
- Con riserva di modifiche tecniche e salvo errori di stampa.

Il produttore non si assume alcuna responsabilità per danni a cose o persone se il supporto viene utilizzato al di fuori delle specifiche raccomandate o se viene installato in modo non corretto.

ESCLUSIONE DI RESPONSABILITÀ

Le informazioni contenute in questo documento sono soggette a modifiche senza preavviso da parte del produttore. Le modifiche saranno aggiunte alle versioni successive di questo manuale. Il produttore non garantisce la correttezza delle informazioni contenute nel presente documento.

DATI TECNICI

- solo 62 mm di altezza
- capacità di carico max 20 kg
- Sistema antifurto integrato, incluso il lucchetto
- Funzione a scatto per un rapido attacco e una semplice manutenzione del proiettore
- Giunto sferico per l'allineamento (fino a 15° in ogni direzione)
- Rotazione a 360°
- diametro dei punti di attacco con i bracci: min 160 mm - max 330 mm

CONTENUTO DELLA FORNITURA

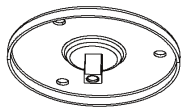

1x piastra per soffitto
A

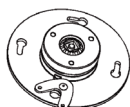

1x piastra adattatrice
B



4x coperture di sicurezza
C



1x lucchetto
D

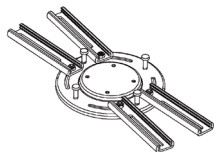

1x piastra di attacco per il
proiettore E

PACCHETTO M



4x M3x25
M-A



4x M4x25
M-B



4x M5x25
M-C



4x M6x25
M-cD



4x rondelle D4
M-E



4x rondelle D6
M-F



4x M5x8
M-G



1x M8x20
M-H



4x $\varnothing 12 \times \varnothing 6 \times 13$
M-I



1x chiave a brugola da
4 mm
M-J



1x chiave a brugola da
6 mm
M-K



1x M5x10
M-L

PACCHETTO W



3 ST6.3x50
W-A



3 tasselli per calcestruzzo
W-B



3 rondelle D6
W-C

MONTAGGIO PER SOFFITTO DI PIETRA E CALCESTRUZZO

PASSAGGIO 1:

Praticare tre fori

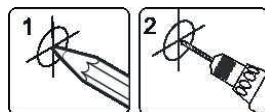
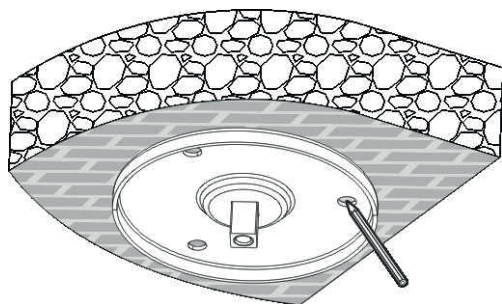
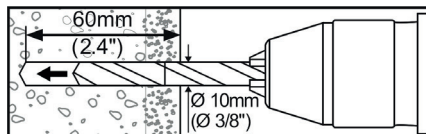

Fig. 1

PASSAGGIO 2:

Avvitare la piastra A al soffitto.

ATTENZIONE! L'installatore deve assicurarsi che il soffitto possa sostenere il peso del supporto e dell'hardware.

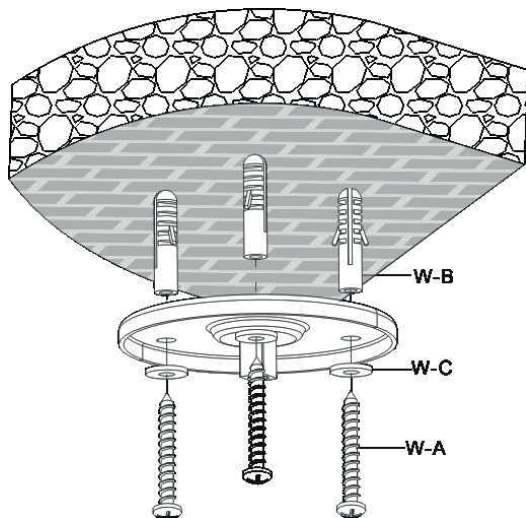

Fig. 2

MONTAGGIO DELLA PIASTRA ADATTATRICE

PASSAGGIO 1:

Montare la piastra adattatrice B sulla piastra A utilizzando le viti in dotazione (Fig. 3).

Se necessario, allentare o serrare le viti in base al peso del proiettore utilizzando una chiave a brugola (Fig. 4).

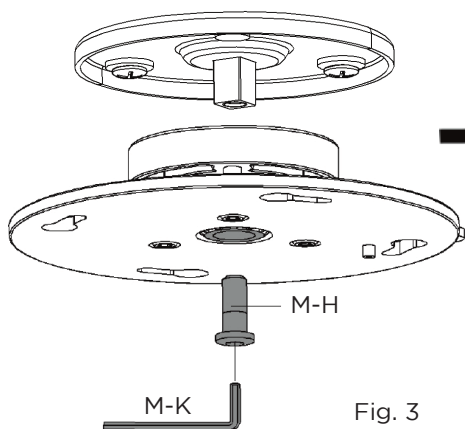

Fig. 3

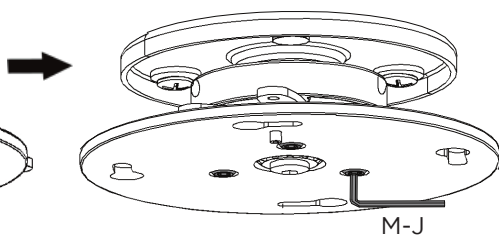

Fig. 4

PASSAGGIO 2:

Posizionare l'attacco del proiettore E il più possibile vicino al baricentro. Ora posizionare i fori dei bracci sui fori di montaggio (Fig. 5).

Allineare i bracci con i 3 punti come mostrato nel disegno, per poter montare le coperture di sicurezza C (Fig. 6).

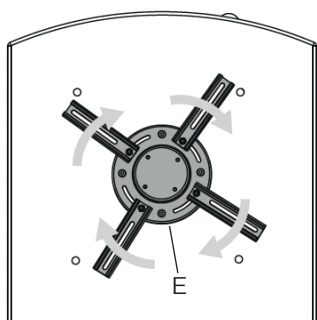

Fig. 5

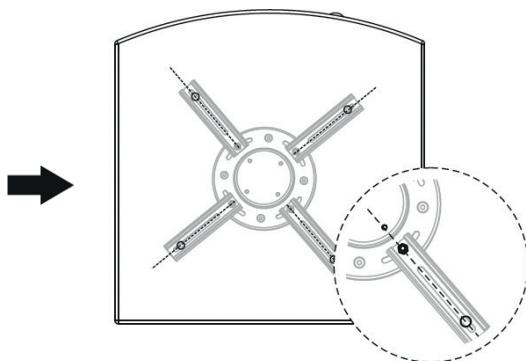

Fig. 6

PASSAGGIO 3:

Nota: Se il proiettore ha solo tre fori di montaggio, utilizzare solo tre bracci dell'attacco per il proiettore E.

Importante: Qualora il proiettore non disponga di almeno tre fori di montaggio, non utilizzare questo supporto!

Collegare i bracci del supporto al proiettore.

Avvitare le viti, senza stringerle troppo!

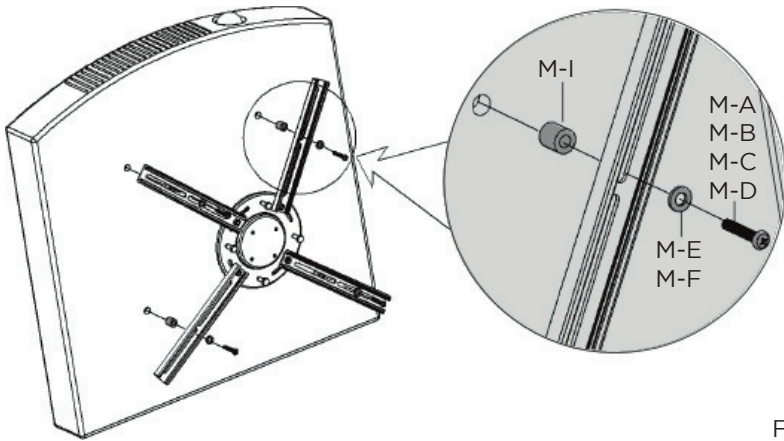

Fig. 7

MONTAGGIO DELLE COPERTURE DI SICUREZZA

Inserire le coperture di sicurezza C nei bracci dell'attacco per il proiettore E (Fig. 8).

Utilizzare le quattro viti per fissare le coperture di sicurezza C in posizione e avvitarle bene con un cacciavite adatto. Fig. 9

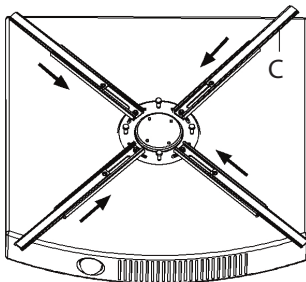

Fig. 8

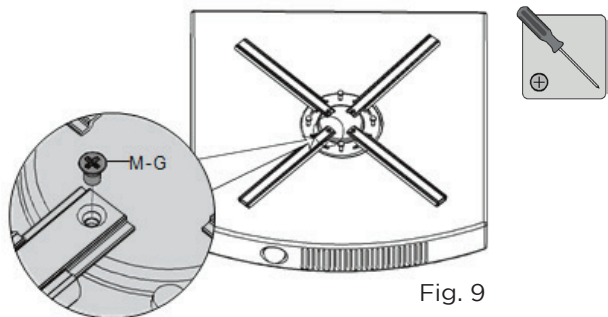

Fig. 9

MONTAGGIO DELL'ATTACCO ALLA PIASTRA SOTTO AL SOFFITTO

Inserire l'attacco per il proiettore E con le viti nelle aperture della piastra adattatrice B e ruotarlo con cautela in senso antiorario (Fig. 10).



Abb. 10

Utilizzare il lucchetto per evitare che il proiettore venga smontato da persone non autorizzate. Fissare l'archetto per il lucchetto con una vite.

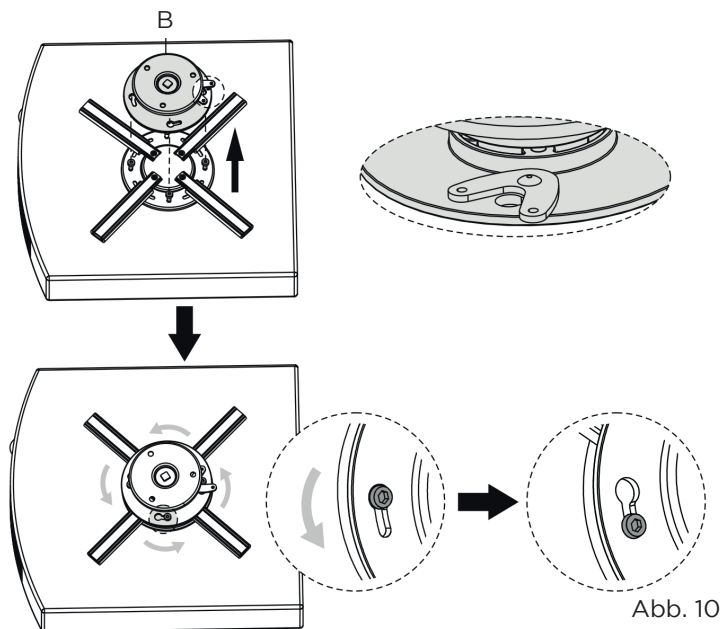
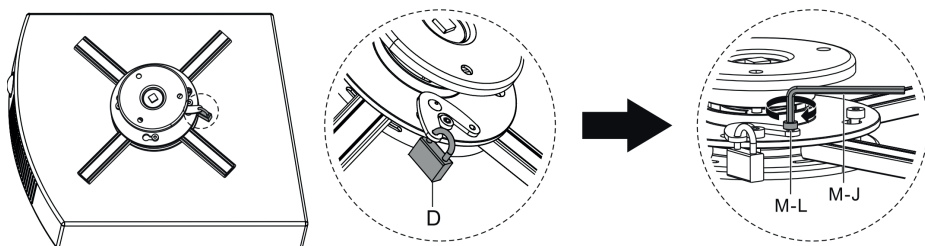

Fig. 11

IMPOSTAZIONE DELL'ANGOLO DI INCLINAZIONE

Impostare l'angolo desiderato.

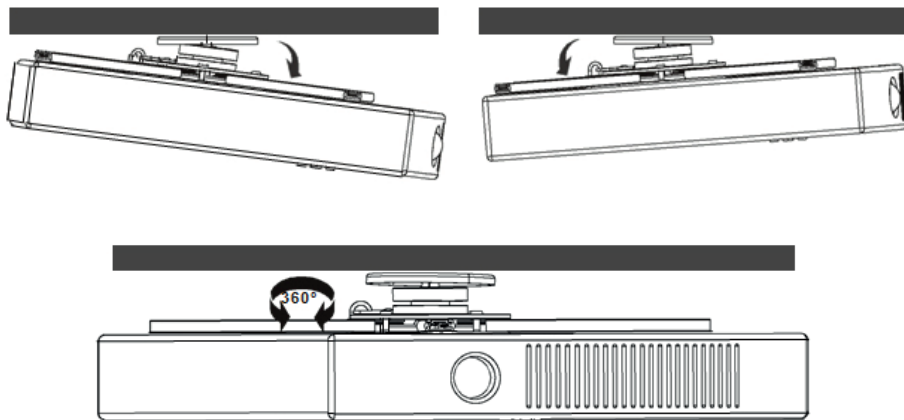

Fig. 12

MANUTENZIONE E CURA

- Controllare la sicurezza del supporto e il serraggio delle viti a intervalli regolari (almeno due volte l'anno).
- Per qualsiasi domanda, contattare il fornitore o celexon via e-mail all'indirizzo info@celexon.it.

A questo punto il montaggio è terminato!

Per finire, controllare ancora una volta la struttura del soffitto e l'attacco per il proiettore, per verificarne la stabilità e la sicurezza.



Instrukcja obsługi

celexon universal PS Ultraflat

uchwyt sufitowy



Dziękujemy za zakup produktu marki celexon.

Aby zapewnić optymalne działanie i bezpieczeństwo, przed podłączeniem lub obsługą tego produktu należy uważnie przeczytać niniejszą instrukcję. Proszę zachować tę instrukcję do ewentualnego wykorzystania w przyszłości.

OSTRZEŻENIA

Celem niniejszej instrukcji jest zapoznanie użytkownika z obsługą i działaniem tego produktu. Prosimy przechowywać niniejszą instrukcję w bezpiecznym miejscu, aby można było się do niej w każdej chwili odwołać.

- Nie należy rozpoczynać montażu, dopóki nie zostanie przeczytana i zrozumiana kompletna instrukcja obsługi.
- Montaż uchwytu należy wykonywać z pomocą drugiej osoby, aby zapewnić bezpieczną instalację.
- Proszę wyjąć produkt z opakowania i usunąć wszystkie materiały opakowaniowe.
- Proszę się upewnić, że na produkcie lub w jego wnętrzu nie ma materiału opakowaniowego.
- Jeśli zauważą Państwo jakiegokolwiek uszkodzenie opakowania, prosimy o sprawdzenie, czy produkt nie jest uszkodzony.
- Aby zapewnić bezproblemowe działanie, produkt może być używany wyłącznie w pomieszczeniach zamkniętych.
- Jeśli zauważą Państwo jakiegokolwiek zewnętrzne uszkodzenia urządzenia lub nieoczekiwane lub nietypowe działanie, nie należy kontynuować montażu i użytkowania produktu. Prosimy o niezwłoczny kontakt z producentem celexon (strona internetowa: www.celexon.pl, mail: info@celexon.pl) lub sklepem, w którym zakupiono produkt w celu uzyskania dalszych informacji.
- Aby zapewnić bezproblemowe działanie, produkt może być używany wyłącznie w pomieszczeniach zamkniętych i NIE nadaje się do użytku zewnętrznego.
- Dzieciom poniżej 16 roku życia nie wolno samodzielnie używać produktu ani żadnych jego akcesoriów.
- Proszę się upewnić, że żadne dziecko nie bawi się urządzeniem ani nie przebywa w jego pobliżu bez nadzoru.
- Przeróbka lub modyfikacja produktu wpływa negatywnie na bezpieczeństwo produktu.
- Uwaga: niebezpieczeństwo obrażeń! Nie wolno modyfikować produktu bez upoważnienia.
- Naprawy należy przeprowadzać samodzielnie wyłącznie po konsultacji ze sprzedawcą lub firmą celexon!
- Z produktem należy obchodzić się ostrożnie. Może on ulec uszkodzeniu na skutek uderzeń lub upadku z niewielkiej wysokości.
- Produkt należy przechowywać z dala od wilgoci.

- Nigdy nie należy zanurzać produktu w wodzie lub innych płynach.
- Proszę używać produktu wyłącznie w sposób zgodny z jego przeznaczeniem. Każde inne użycie może spowodować uszkodzenie produktu lub jego otoczenia.
- Nie należy dokręcać śrub zbyt mocno. Zbyt mocne dokręcenie (np. za pomocą wkrętarci akumulatorowej) może spowodować uszkodzenia produktu i zakłócenia w pracy oraz zmniejszyć bezpieczeństwo użytkowania.
- W razie potrzeby należy zaopatrzyć się w odpowiedni materiał montażowy dla danej powierzchni montażowej.
- Proszę się upewnić, że podłoże ma wystarczającą nośność, aby bezpiecznie i trwale utrzymać produkt wraz z innymi elementami.
- Produkt powinien być sprawdzany co najmniej raz w roku pod kątem stabilności i bezpieczeństwa nośności oraz zaraz po montażu całości.
- Wszystkie przewody zasilające i kable nie mogą być narażone na dodatkowe obciążenia i muszą być ułożone w taki sposób, aby nie zostały uszkodzone.
- Produkt może być łączony wyłącznie z projektorami. Wszystkie punkty mocowania na projektorze muszą być mocno połączone z uchwytem, są to zazwyczaj co najmniej 3 punkty.
- Uchwyt można podłączyć do projektora lub zdjąć z niego tylko wtedy, gdy jest on odłączony od zasilania i wszelkich innych źródeł.
- Projektory posiadające więcej niż 4 punkty montażowe muszą być zainstalowane w taki sposób, aby wybrane zostały 4 punkty, które są rozmieszczone maksymalnie na obszarze obudowy projektora.
- Należy sprawdzić, czy śruby dostarczone w celu zamocowania projektora są kompatybilne z urządzeniem. Jeśli są one zbyt długie lub zbyt krótkie (co najmniej 5 mm), mogą uszkodzić projektor. W takim przypadku należy zaopatrzyć się w odpowiedni materiał we własnym zakresie.
- Po zainstalowaniu uchwytu i przymocowanego do niego projektora, przed uruchomieniem należy ponownie sprawdzić całe zawieszenie pod kątem siły wiązania i w szczelności dopasowania do konstrukcji nośnej.
- Podczas prac instalacyjnych należy upewnić się, że pod urządzeniem nie znajdują się ludzie ani inne przedmioty lub meble.
- Proszę się upewnić, że w miejscu instalacji jest wystarczająco dużo miejsca, aby zagwarantować bezpieczny montaż.
- Nie należy instalować produktu zbyt blisko ścian lub innych obiektów, projektory muszą mieć możliwość wentylacji z zewnątrz.
- Miejsce instalacji musi być wybrane tak, aby było zawsze dostępne i nie było zasło-

nięte, tak, aby móc przeprowadzać regularne kontrole wzrokowe i kontrole napięcia wszystkich elementów (co najmniej dwa razy w roku!).

- Zakupiony uchwyt jest tylko i wyłącznie uchwytem przeznaczonym do montażu sufitowego.
- Nieprzestrzeganie powyższych instrukcji może spowodować obrażenia ciała i uszkodzenie produktu lub sprzętu.
- Nieprawidłowy montaż lub użytkowanie może spowodować unieważnienie gwarancji
- W przypadku wątpliwości dotyczących użytkowania produktu należy skontaktować się ze sprzedawcą lub firmą celexon (strona internetowa: www.celexon.pl, mail: info@celexon.pl).
- Zmiany techniczne i błędy zastrzeżone.

Producent nie ponosi odpowiedzialności za szkody materialne i osobowe, jeśli produkt jest używany poza zalecanymi specyfikacjami, lub w przypadku nie właściwego montażu.

WYŁĄCZENIE ODPOWIEDZIALNOŚCI

Informacje zawarte w tym dokumencie mogą ulec zmianie bez powiadomienia ze strony producenta.

Zmiany zostaną uwzględnione w kolejnych wersjach niniejszej instrukcji. Producent nie gwarantuje gwarancji lub rękojmi za poprawność informacji zawartych w niniejszym dokumencie.

DANE TECHNICZNE

- Tylko 62 mm wysokości
- Udźwig maks. 20 kg
- Zintegrowane zabezpieczenie antykradzieżowe z zamkiem szeklowym
- Funkcja zatrasku ułatwiająca demontaż i konserwację projektora
- Przegub kulowy do wyrównania (do 15° w każdym kierunku)
- Możliwość obrotu o 360°
- Min. 160 mm - max. 330 mm średnica punktów mocowania z dołączonymi ramionami

KOMPLET ZAWIERA

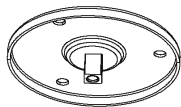

1x osłona
A

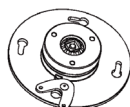

1x adapter
B



4x osłona bezpieczeństwa
C



1x kłódka
D

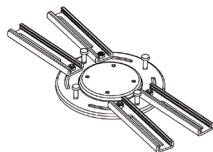

1x płyta z ramionami
E

OPAKOWANIE M



4x M3x25
M-A



4x M4x25
M-B



4x M5x25
M-C



4x M6x25
M-C-D



4x D4 podkładka
M-E



4x D6 podkładka
M-F



4x M5x8
M-G



1x M8x20
M-H



4x $\varnothing 12 \times \varnothing 6 \times 13$
M-I



1x 4mm Klucz sześciokątny
M-J



1x 6mm Klucz sześciokątny
M-K



1x M5x10
M-L

OPAKOWANIE W



3x ST6.3x50
W-A



3x Kołek betonowy
W-B



3x D6 podkładka
W-C

MONTAŻ DO SUFITÓW BETONOWYCH/KAMIENNYCH

KROK 1:

Proszę wywiercić otwory w suficie.

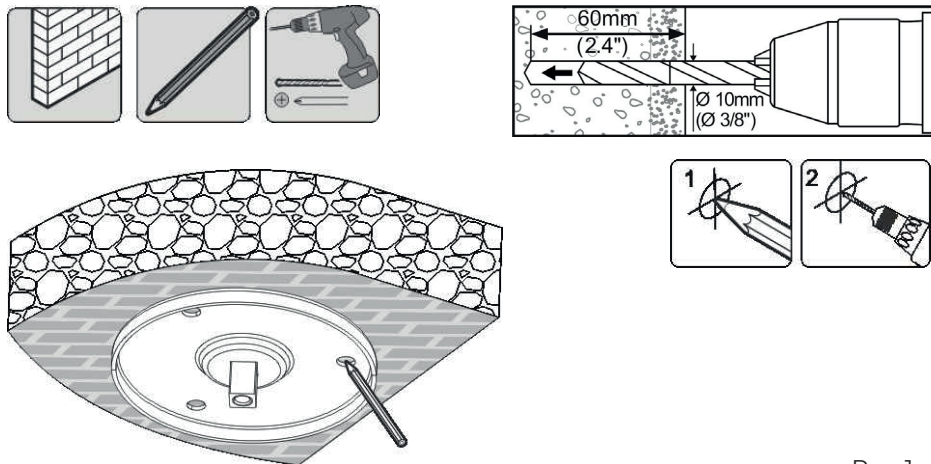

Rys. 1

KROK 2:

Proszę przykręcić osłonę (A) do sufitu

Uwaga: instalator musi stwierdzić, że sufit posiada odpowiednią nośność

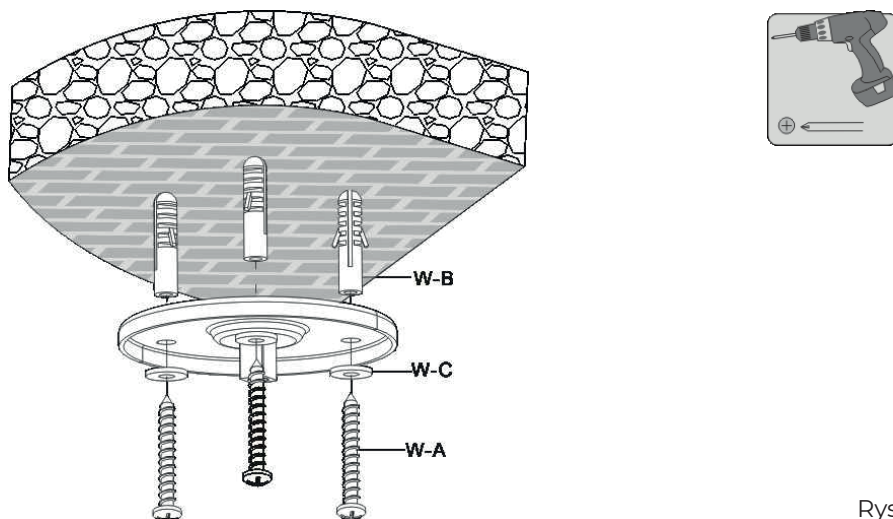

Rys. 2

MONTAŻ ADAPTERA

KROK 1:

Proszę zamontować płytę adaptera (B) do płyty sufitowej (A) za pomocą dostarczonych śrub (Rys. 3).

W razie potrzeby należy poluzować lub dokręcić śruby w zależności od wagi projektora, używając klucza imbusowego (Rys. 4).

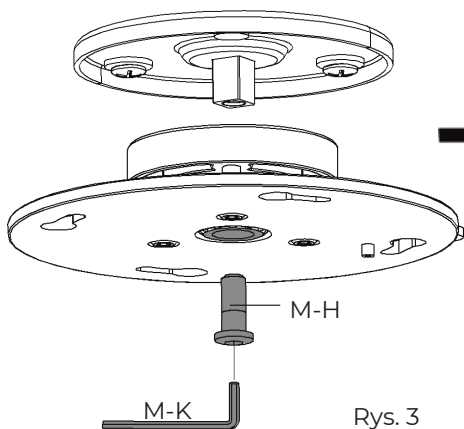

Rys. 3

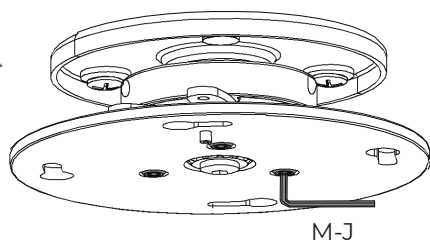

Rys. 4

KROK 2:

Proszę umieścić płytę montażową projektora (E) jak najdalej od środka ciężkości projektora. Następnie proszę ustawić otwory w ramionach nad otworami montażowymi (Rys. 5).

Proszę wyrównać ramiona z 3 punktami, jak pokazano na rysunku, aby zamontować osłony bezpieczeństwa (C). (Rys. 6).

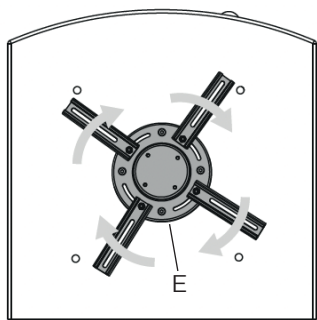

Rys. 5

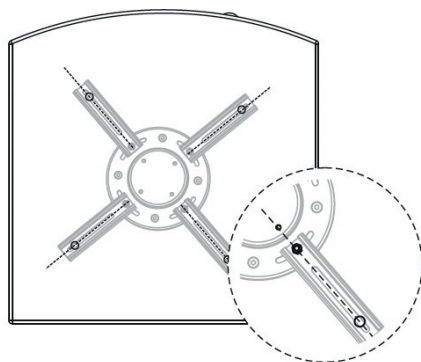

Rys. 6

KROK 3:

Uwaga: jeżeli projektor posiada tylko trzy otwory montażowe, należy użyć tylko trzech ramion płyty montażowej projektora (E).

Ważne: Jeśli projektor nie posiada co najmniej trzech otworów montażowych, nie należy używać tego uchwytu!

Proszę przykręcić ramiona uchwytu do projektora **oraz dociągnąć wszystkie śruby bez ich nadmiernego dokręcania!**

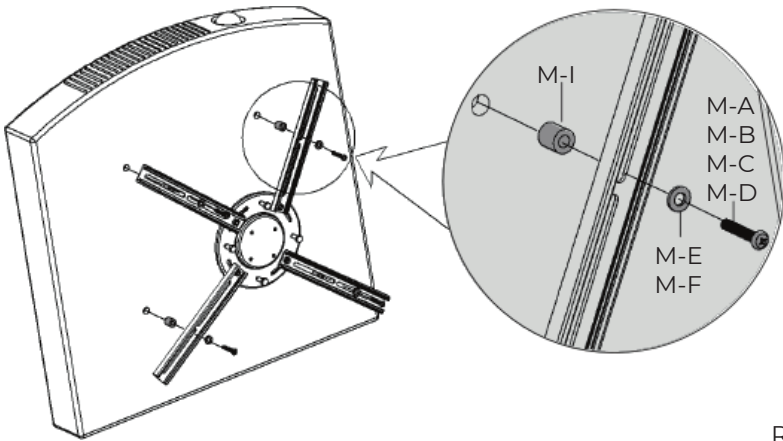

Rys. 7

MONTAŻ OSŁON ZABEZPIEZAJĄCYCH

Proszę wsunąć osłony zabezpieczające (C) w ramiona płyty montażowej projektora (E) (Rys. 8).

Za pomocą czterech śrub należy zamocować zabezpieczenie pokrywy zabezpieczające C i dokręcić je odpowiednim śrubokrętem. (Rys. 9).

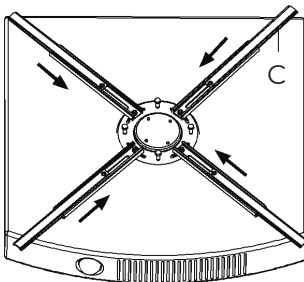

Rys. 8

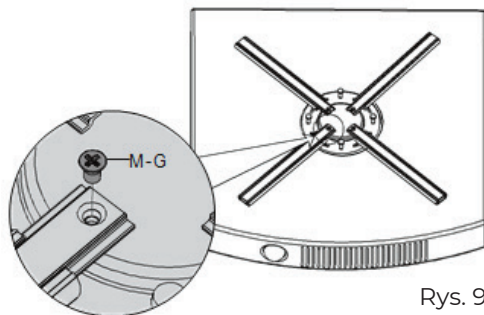

Rys. 9

MONTAŻ PŁYTY MONTAŻOWEJ DO PANELU SUFITOWEGO

Proszę ostrożnie włożyć płytę montażową projektora (E) wraz ze śrubami do otworów płyty adaptera (B) i ostrożnie obrócić płytę adaptera (B) w kierunku przeciwnym z ruchem wskazówek zegara (Rys. 10).

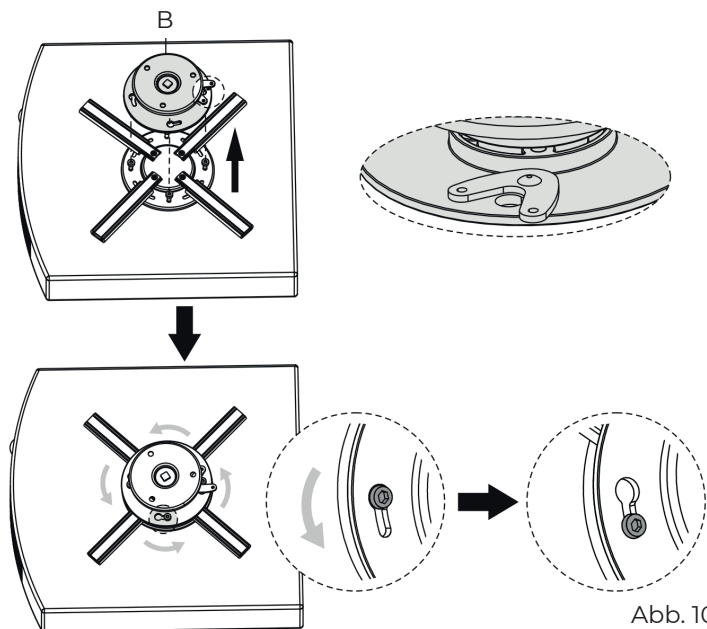

Proszę użyć kłódki, aby zabezpieczyć projektor przed nieuprawnionym demontażem i zamocować szklę kłódki za pomocą śruby.

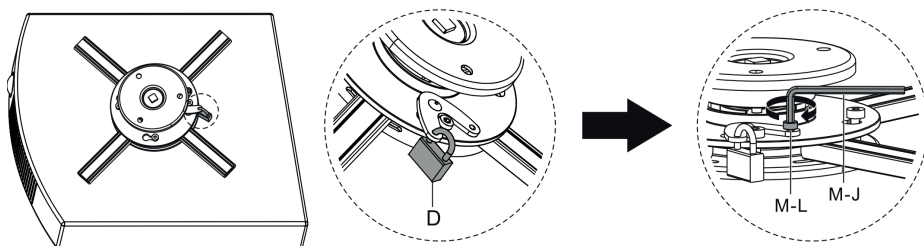

USTAWIANIE KĄTA NACHYLENIA

Set the desired angle.

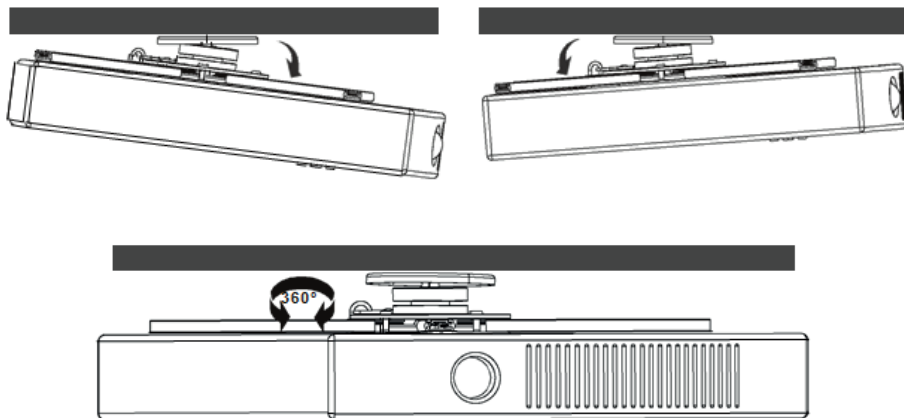

Rys. 12

KONSERWACJA I PIELEGNACJA

- W regularnych odstępach czasu należy sprawdzać pewność zamocowania uchwyty i dokręcenie śrub (co najmniej dwa razy w roku).
- W razie jakichkolwiek pytań prosimy o kontakt z dostawcą lub producentem celexon za pośrednictwem poczty elektronicznej pod adresem info@celexon.pl

Montaż jest teraz zakończony.

Na koniec należy jeszcze raz sprawdzić konstrukcję nośną oraz uchwyt projektora pod kątem pewnego i bezpiecznego zamocowania.



Bedieningshandleiding

celexon plafondhouder universeel PS Ultraflat



Hartelijk dank voor uw aankoop van dit product.

Voor optimale prestaties en veiligheid moet u deze aanwijzingen zorgvuldig doorlezen voordat u dit product installeert of gebruikt. Bewaar deze handleiding voor later gebruik.

WAARSCHUWINGEN

Deze handleiding is bedoeld om u vertrouwd te maken met de werking van dit product. Bewaar deze handleiding daarom goed, zodat u deze op elk gewenst moment kunt raadplegen.

- Begin pas met de montage nadat u de volledige bedieningshandleiding doorgelezen en begrepen hebt.
- Voer de installatie aan het plafond samen met een andere persoon uit om een veilige montage te waarborgen.
- Haal het product uit de verpakking en verwijder alle verpakkingsmaterialen. Let erop dat zich geen verpakkingsmateriaal aan of in het product bevindt. Mocht u beschadigingen aan de verpakking constateren, dan moet u ook controleren of het product zelf misschien beschadigd is. Mocht u beschadigingen aan de buitenkant van het apparaat of een onverwachte of ongebruikelijke werking constateren, dan mag het product niet verder worden gebruikt. Neem onmiddellijk contact op met de dealer bij wie u het product hebt gekocht of rechtstreeks met celexon (web: www.celexon.nl, mail: info@celexon.nl) voor verdere informatie.
- Om te zorgen voor een probleemloos, storingsvrij gebruik mag het product uitsluitend in binnenruimtes worden gebruikt. Het product is NIET geschikt voor gebruik in de buitenlucht.
- Installatie en montage van het apparaat en de accessoires is verboden voor kinderen jonger dan 16 jaar.
- Zorg ervoor dat kinderen niet met het product spelen of zich zonder toezicht in de buurt van het product bevinden. Zorg ervoor dat het product niet wordt geïnstalleerd op openbare plekken waar permanent mensen eronder aanwezig zijn.
- Ombouw of modificatie van het product kan de productveiligheid negatief beïnvloeden.
- Behandel het product zorgvuldig. Het product kan door stoten, schokken of vallen - al vanaf geringe hoogte - beschadigd raken.
- Houd het product uit de buurt van vocht en gebruik het niet in een stoffige omgeving.
- Gebruik het product alleen voor zijn beoogde gebruiksdoel. Afwijkend gebruik kan schade aan het product of in de omgeving van het product tot gevolg hebben.
- Draai de schroeven vast, maar draai ze niet te strak aan. Te strak aandraaien (bijv. door gebruik van een accuschroefmachine) kan schade veroorzaken en het veilige houvast van het product negatief beïnvloeden.
- Schaf indien nodig geschikt montagemateriaal voor uw montage-ondergrond aan.

Let erop dat de ondergrond voldoende draagvermogen heeft om het product incl. verdere componenten veilig en blijvend te dragen. Na de montage van het product en verdere componenten moeten deze op voldoende stevigheid en gebruiksveiligheid worden gecontroleerd.

- Hangende lasten moeten minimaal twee keer per jaar op vastzitten en draagvermogen worden gecontroleerd.
- Belast het product niet met meer gewicht dan toegestaan. Let op het maximaal toegelaten draagvermogen.
- Let erop dat het product niet asymmetrisch wordt belast, vooral niet nadat het product versteld is.
- Alle toevoerleidingen en kabels mogen niet extra worden belast en moeten zo worden geïnstalleerd dat ze niet beschadigd of geplet worden.
- Het product mag alleen worden gecombineerd met projectoren. Alle bevestigingspunten op de projector moeten stevig verbonden zijn met de houder, minimaal 3.
- De houder mag alleen worden verbonden met of verwijderd van de projector als deze is losgekoppeld van de voeding en alle andere leidingen en kabels.
- Projectoren met meer dan 4 bevestigingspunten moeten zo worden geïnstalleerd dat er 4 punten worden geselecteerd die maximaal over het oppervlak van de projectorbehuizing verdeeld zijn.
- De meegeleverde schroeven voor het bevestigen van de projector moeten worden gecontroleerd op compatibiliteit met uw apparaat. Zijn deze te lang (dat kan de projector beschadigen) of te kort (zij moeten minimaal 5 keer rondgedraaid kunnen worden), koop dan schroeven die geschikt zijn voor uw apparaat.
- Nadat u de houder en de projector erop hebt geïnstalleerd, moet vóór de inbedrijfstelling de gehele ophanging nogmaals worden gecontroleerd op stevigheid en een goede aansluiting op uw draagconstructie.
- Beveilig een ruim gebied rondom de montagelocatie tijdens de montagewerkzaamheden. Er mogen zich gedurende deze tijd geen mensen, andere voorwerpen of meubels onder deze plek bevinden.
- Zorg ervoor dat er voldoende ruimte is op de montagelocatie om een veilige installatie te garanderen.
- Installeer het product niet te dicht bij muren of andere voorwerpen. Projectoren moeten aan de achterzijde geventileerd kunnen worden en zij moeten hun warmte kwijtkunnen.
- De installatieplek moet zodanig worden gekozen dat deze te allen tijde toegankelijk is en niet wordt belemmerd om regelmatig visuele en trekcontroles op de lastveiligheid van alle componenten te kunnen uitvoeren (minimaal 2x per jaar!).

- Deze houder is alleen geschikt voor montage aan rechte plafonds. Het negeren van bovenstaande aanwijzingen kan letsel en beschadiging van het product of daaraan aangesloten apparaten tot gevolg hebben. Door onjuiste installatie of foutief gebruik kan de garantiedekking vervallen.
- Als u onzeker bent over het gebruik van het product, neem dan rechtstreeks contact op met gekwalificeerd personeel, uw dealer of celexon (website: www.celexon.nl, E-mail: info@celexon.nl).
- Technische wijzigingen en vergissingen voorbehouden.

De fabrikant is niet aansprakelijk voor materiële schade of letsel als de houder buiten de aanbevolen specificaties wordt gebruikt of onoordeelkundig geïnstalleerd is.

UITSLUITING VAN AANSPRAKELIJKHEID

De informatie in dit document kan zonder voorafgaande kennisgeving door de fabrikant worden gewijzigd. Wijzigingen worden telkens in volgende versies van deze handleiding toegevoegd. De fabrikant biedt geen garantie op de juistheid van de informatie in dit document en stelt zich in die zin niet aansprakelijk.

TECHNISCHE GEGEVENS

- slechts 62 mm opbouwhoogte
- Max. draagvermogen 20 kg
- Geïntegreerde diefstalbeveiliging inclusief beugelslot
- Vastklikfunctie voor eenvoudig verwijderen en onderhoud van de projector
- Kogelgewricht voor uitlijning (tot 15° in elke richting)
- 360° rotatiemogelijkheid
- min. 160 mm - max. 330 mm diameter van de bevestigingspunten met de meegeleverde armen

LEVERINGSOMVANG

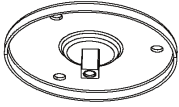

1x plafondplaat
A

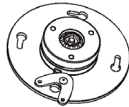

1x adapterplaat
B



4x veiligheidsafdekking
C



1x hangslot
D

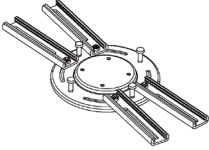

1x projector-bevestigings-
plaat E

PAKKETJE M



4x M3x25
M-A



4x M4x25
M-B



4x M5x25
M-C



4x M6x25
M-C-D



4x D4 onderlegging
M-E



4x D6 onderlegging
M-F



4x M5x8
M-G



1x M8x20
M-H



4x $\varnothing 12 \times \varnothing 6 \times 13$
M-I



1x 4 mm inbussleutel
M-J



1x 6 mm inbussleutel
M-K



1x M5x10
M-L

PAKKETJE W



3x ST6.3x50
W-A



3x betonpluggen
W-B



3x D6 ring
W-C

VOOR INSTALLATIE IN STEEN EN BETON

STAP 1:

Boor drie gaten

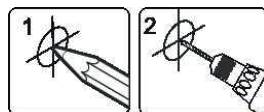
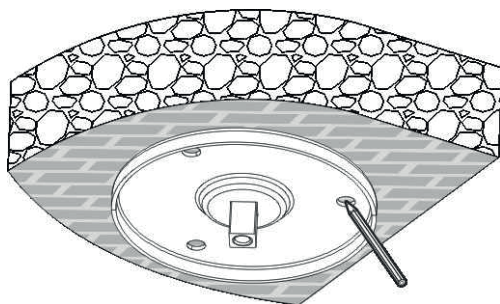
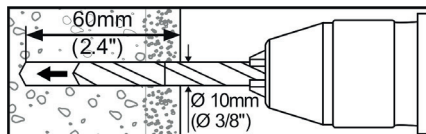

Afb. 1

STAP 2:

Schroef plafondplaat A aan het plafond.

WAARSCHUWING! De installateur moet zich ervan verzekeren dat het oppervlak het volledige gewicht van de houder en de toegevoegde hardware kan dragen.

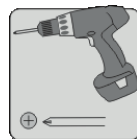
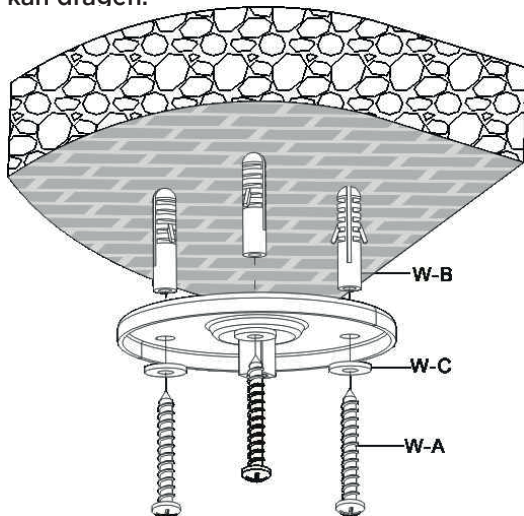

Afb. 2

MONTAGE VAN DE ADAPTERPLAAT

STAP 1:

Monteer de adapterplaat B aan de plafondplaat A met behulp van de meegeleverde schroeven (afb. 3).

Draai indien nodig de schroeven los of vast met een inbussleutel, afhankelijk van het gewicht van de projector (afb. 4).

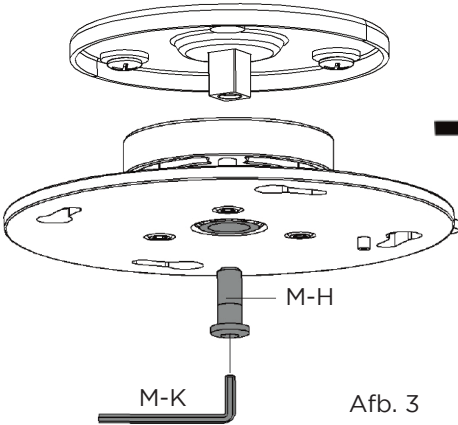

Afb. 3

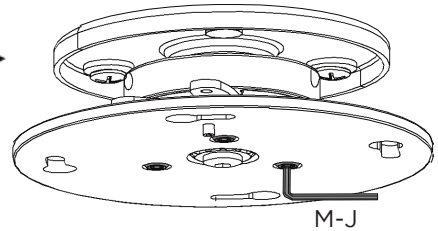

Afb. 4

STAP 2:

Plaats de projectorbevestigingsplaat E zo ver mogelijk in het midden van het zwaartepunt van de projector. Positioneer nu de gaten in de armen over de montagegaten (afb. 5).

Lijn de armen uit op de 3 punten zoals weergegeven in de tekening om de veiligheidsafdekkingen C te kunnen monteren (afb. 6).

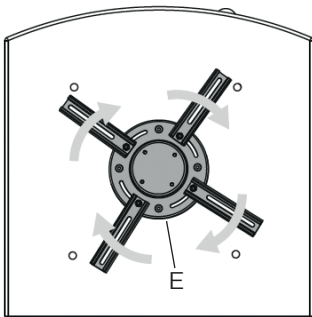

Afb. 5

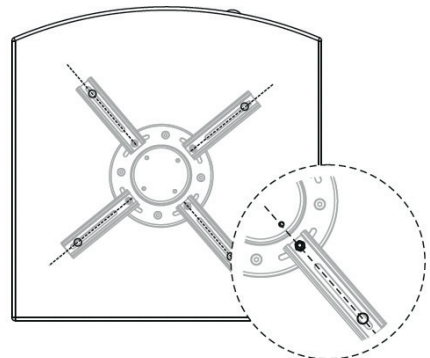

Afb. 6

STAP 3:

Let op: Als de projector slechts drie montagegaten heeft, gebruik dan slechts drie armen van de projectorbevestigingsplaat E.

Belangrijk: Als de projector niet over ten minste drie montagegaten beschikt, gebruik dan deze houder niet!

Verbind de armen van de houder met uw projector.

Draai alle schroeven aan zonder ze te strak aan te draaien!

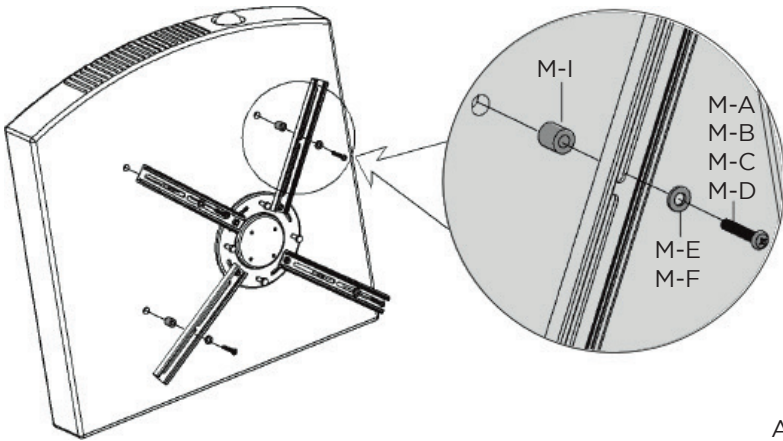

Afb. 7

HET INSTALLEREN VAN DE VEILIGHEIDSAFDEKKINGEN

Schuif de veiligheidsafdekkingen C in de armen van de projectorbevestigingsplaat E (afb. 8).

Gebruik de vier schroeven om de veiligheidsafdekkingen C te fixeren en schroef ze vast met een geschikte schroevendraaier. (Afb. 9).

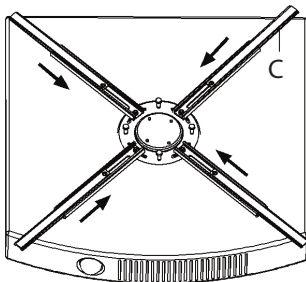

Afb. 8

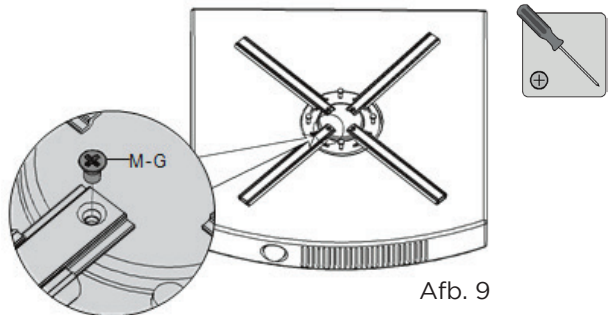

Afb. 9

MONTAGE VAN DE BEVESTIGINGSPLAAT AAN DE PLAFONDPLAAT

Steek de projectorbevestigingsplaat E voorzichtig met de schroeven in de openingen in de adapterplaat B en draai de adapterplaat B voorzichtig linksom (afb. 10).

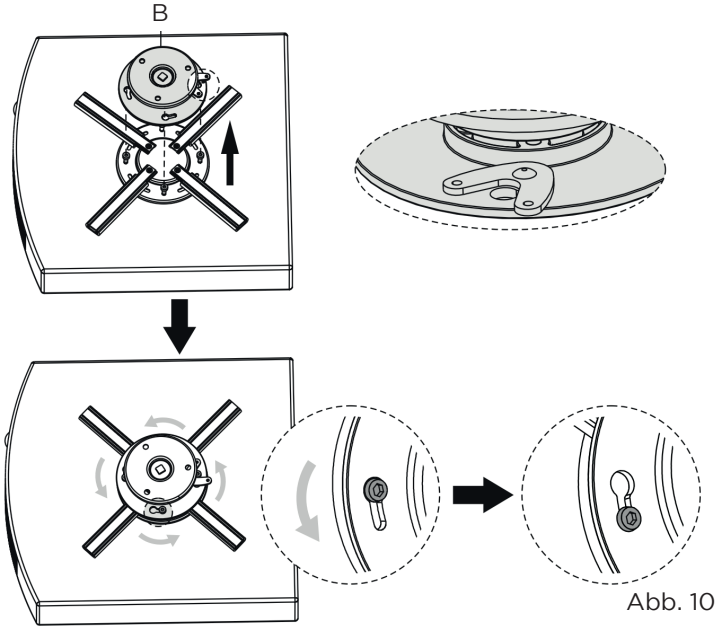

Gebruik het hangslot om de projector te beschermen tegen demontage door onbevoegden. Fixeer de beugel voor het hangslot met een schroef.

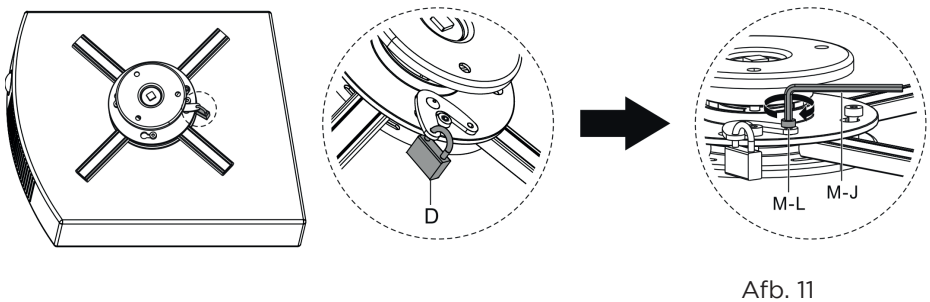

INSTELLING VAN DE HELLINGSHOEK

Stel de gewenste hoek in.

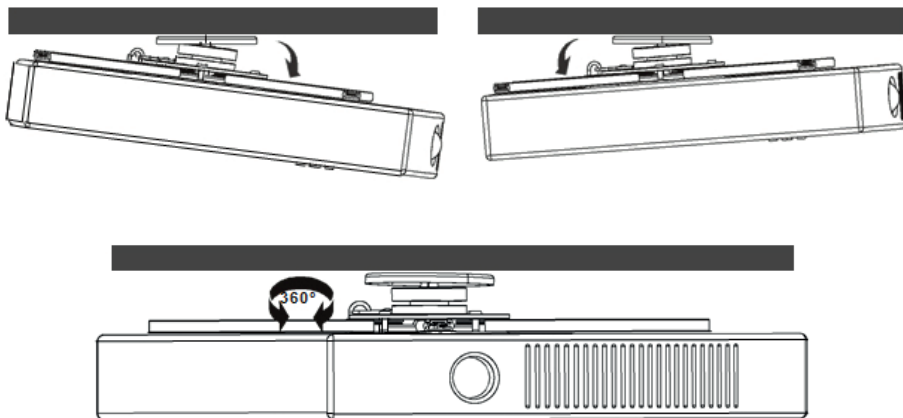

Afb. 12

ONDERHOUD EN VERZORGING

- Controleer regelmatig (minimaal 2x per jaar) de veiligheid van de houder en of de schroeven goed vastzitten.
- Indien u vragen heeft, kunt u contact opnemen met uw leverancier of met celexon per e-mail op info@celexon.nl.

De montage is hiermee afgerond.

Controleer tenslotte nogmaals de draagstructuur en of de projectorhouder stevig en veilig vastzit.

Bruksanvisning

celexon projektorfäste för innertak universal PS Ultraflat



Tack för att du har valt denna produkt.

Läs igenom denna bruksanvisning noga innan du installerar eller använder denna produkt för att garantera säkerheten och uppnå bästa möjliga prestanda. Spara denna bruksanvisning för framtida bruk.

VARNINGAR

Syftet med denna bruksanvisning är att förklara hur produkten fungerar. Spara därför bruksanvisningen på ett säkert ställe så att du kan läsa i den senare om det skulle behövas.

- Börja inte med monteringen förrän du har läst och förstått hela bruksanvisningen.
- Utför installationen på innertaket tillsammans med en medhjälpare för att garantera säkerheten under monteringen.
- Ta ut produkten ur förpackningen och avlägsna allt förpackningsmaterial. Kontrollera att det inte finns något förpackningsmaterial på eller i produkten. Om du ser att förpackningen är skadad bör du dessutom kontrollera om produkten är skadad. Om du hittar utvändiga skador på enheten eller om den inte fungerar som den ska eller om den beter sig onormalt får produkten inte längre användas. Kontakta omedelbart återförsäljaren som du köpte produkten av eller vänd dig direkt till celexon (webbplats: www.celexon.se, e-post: info@celexon.se) för ytterligare information.
- För att produkten garanterat ska fungera felfritt får den enbart användas inomhus; den är INTE lämpad för att användas utomhus.
- Barn under 16 år får inte installera och montera enheten och tillbehören.
- Se till så att inga barn leker med produkten eller vistas i dess närhet utan uppsikt. Se till att produkten inte installeras på allmänna platser där personer vistas permanent.
- Om produkten byggs om eller förändras påverkas produktens säkerhet negativt.
- Hantera produkten omsorgsfullt. Den kan skadas av stötar, slag eller fall från låga höjder.
- Håll produkten borta från fukt och använd den inte i dammig miljö.
- Använd produkten endast på det sätt som den är avsedd för. Om den används på något annat sätt kan detta leda till skador på produkten eller dess omgivning.
- Dra åt skruvarna ordentligt, men dra inte åt dem för hårt. Om skruvarna dras åt för hårt (till exempel med en batteridrivna skruvdragare) kan detta leda till skador och göra så att produkten inte sitter fast ordentligt.
- Skaffa dig monteringsmaterial som passar till det aktuella monteringsunderlaget, om så behövs. Kontrollera att underlaget har tillräcklig bärkraft för att säkert och på lång sikt bära produkten plus övriga komponenter. Efter monteringen av produkten och de övriga komponenterna måste dessa kontrolleras så att de sitter fast tillräckligt och kan användas säkert.
- Fastsättningen och hållfastheten för hängande laster måste kontrolleras minst två gånger om året.

- Belasta inte produkten med mer vikt än vad som är tillåtet. Var uppmärksam på den högsta tillåtna bärvikten.
- Se till att produkten inte belastas asymmetriskt, i synnerhet efter att produkten har justerats.
- Inga ledningar eller kablar får belastas extra och de måste dras så att de inte kan skadas eller klämmas.
- Produkten får endast kombineras med projektorer. Därvid måste alla fästpunkter på projektorn vara fast anslutna till fästet (minst 3).
- Fästet får endast anslutas till eller tas bort från projektorn när det har kopplats bort från elnätet och alla andra inkommande ledningar.
- Projektorer med fler än 4 monteringspunkter måste installeras på ett sådant sätt att 4 punkter väljs, vilka är maximalt fördelade över projektorhusets yta.
- De medföljande skruvarna för festsättning av projektorn måste kontrolleras med avseende på kompatibilitet med din enhet. Om de är för långa (kan skada projektorn) eller för korta (minst 5 gånger måste kunna skruvas in) måste du skaffa skruvar som passar för din enhet.
- Efter installation av fästet och den tillhörande projektorn måste hela upphängningen åter kontrolleras med avseende på bindningsstyrka och ordentligt fäste på din bärande konstruktion före idrifttagning.
- Säkra installationsplatsen med god marginal under installationsarbetet. Det får inte finnas några människor eller andra föremål eller möbler under det pågående arbetet.
- Se till att det finns tillräckligt med utrymme på monteringsplatsen för att säkerställa en säker installation
- Installera inte produkten för nära väggar eller andra föremål. Projektorer måste kunna ventileras respektive avluftas på baksidan.
- Installationsplatsen måste väljas så att den är tillgänglig hela tiden och inte är blockerad för att kunna utföra regelbundna visuella kontroller och dragkontroller för att säkerställa att alla komponenter är lastsäkra (minst 2 gånger om året!)
- Detta fäste är endast lämpligt för montering i raka innertak. Om anvisningarna ovan inte följs kan detta leda till personskador eller skador på produkten eller på utrustning som är ansluten till den. Felaktig installation eller felaktig användning kan även leda till att garantin upphör att gälla.
- Om du är osäker på hur produkten ska användas ber vi dig kontakta fackpersonal, din återförsäljare eller celexon direkt (webbplats: www.celexon.se, e-post: info@celexon.se).
- Med reservation för tekniska ändringar och fel.

Tillverkaren ansvarar inte för sakskador eller personskador som uppstår om fästet inte används enligt de rekommenderade specifikationerna eller om installationen är felaktigt utförd.

ANSVARFRISKRIVNING

Informationen i detta dokument kan ändras av tillverkaren utan förvarning. Denna bruksanvisning kommer att kompletteras med ändringar i senare versioner. Tillverkaren garanterar inte att uppgifterna i detta dokument är korrekta.

TEKNISKA DATA

- endast 62 mm konstruktionshöjd
- 20 kg max. bärförmåga
- integrerat stölskydd inklusive bygellås
- Fasthåkningsfunktion för enkel borttagning och underhåll av projektorn
- Kuller för inriktning (upp till 15° i alla riktningar)
- 360° rotationsmöjlighet
- min. 160 mm – max. 330 mm diameter för fästpunkterna med medföljande

LEVERANSOMFATTNING

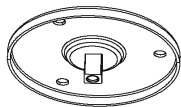

1x innertaksplatta
A

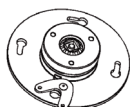

1x adapterplatta
B



4x säkerhetskydd
C



1x hänglås
D

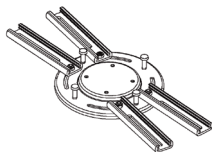

1x projektor fästplatta
E

PAKET M



4x styck M3 x 25
M-A



4x styck M4 x 25
M-B



4x styck M5 x 25M-C
M-C



4x styck M6 x 25
M-D



4x D4 underläggsbrickor
M-E



4x D6 underläggsbrickor
M-F



4x styck M5 x 8
M-G



1x styck M8 x 20
M-H



4x styck $\varnothing 12 \times \varnothing 6 \times 13$
M-I



1x styck 4 mm insexnyckel
M-J



1x insexnyckel 6 mm
M-K



1x styck M5 x 10
M-L

PAKET W



3x styck ST6,3 x 50
W-A



3x betongpluggar
W-B



3x D6 underläggsbrickor
W-C

FÖR MONTERING I STEN OCH BETONG

STEG 1:

Borra tre hål



Bild 1

STEG 2:

Skruva fast plattan till innertaket A på innertaket.

VARNING! Installatören måste se till att underlaget kan bära hela vikten bestående av fästet och extra hårdvara.

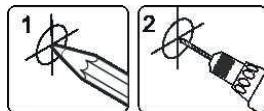
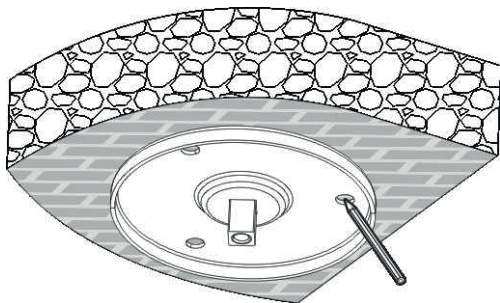
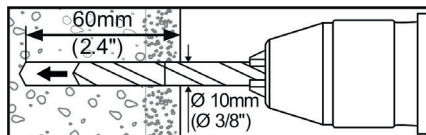

Bild 2

MONTERING AV ADAPTERPLATTAN

STEG 1:

Montera adapterplattan B på innertaksplattan A med de medföljande skruvarna (bild 3).

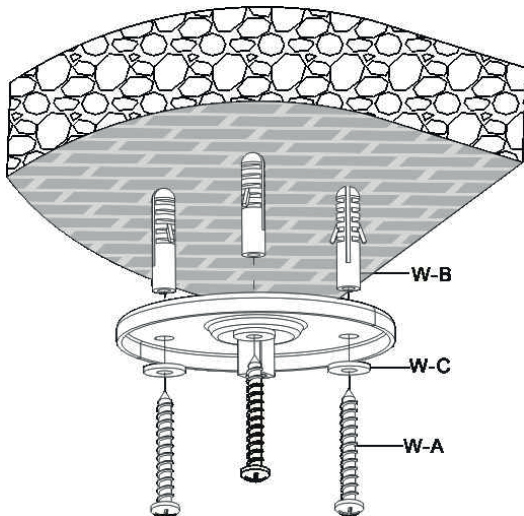
Vid behov lossa eller dra åt skruvarna med en insexnyckel i överensstämmelse med projektorns vikt (bild 4).



Bild 3



Bild 4

STEG 2:

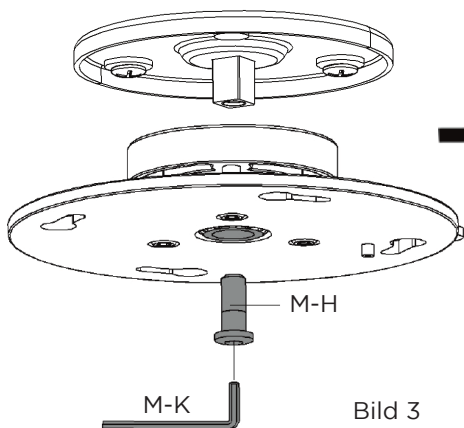
Placera projektorns fästplatta E så långt som möjligt in i mitten av projektorns tyngdpunkt. Placera nu armarnas hål över monteringshålen (bild 5).

Rikta in armarna i linje från de 3 punkterna precis som på ritningen för att kunna montera säkerhetsskydden C (bild 6).

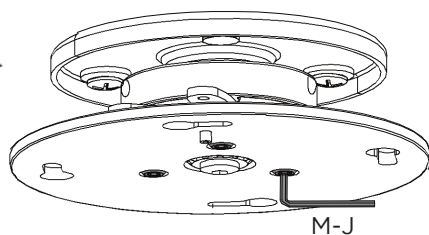

Bild 5



Bild 6

STEG 3:

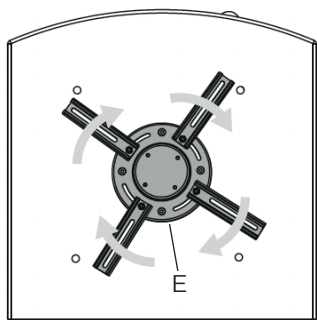
Uppllysning: Använd endast tre armar på projektorns fästplatta E om projektorn bara har tre monteringshål.

Viktigt: Använd inte detta fäste om projektorn inte har minst tre monteringshål!

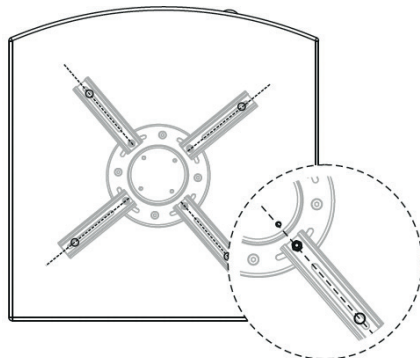
Anslut fästets armar till din projektor.

Dra åt alla skruvar utan att förvrida dem!



Bild 7

MONTERING AV SÄKERHETSSKYDDEN

Skjut in säkerhetsskyddet C i armarna på projektorns fästplatta E (bild 8).

Använd de fyra skruvarna för att fixera säkerhetsskydden C och skruva fast dem med en lämplig skruvmejsel. (Bild 9).

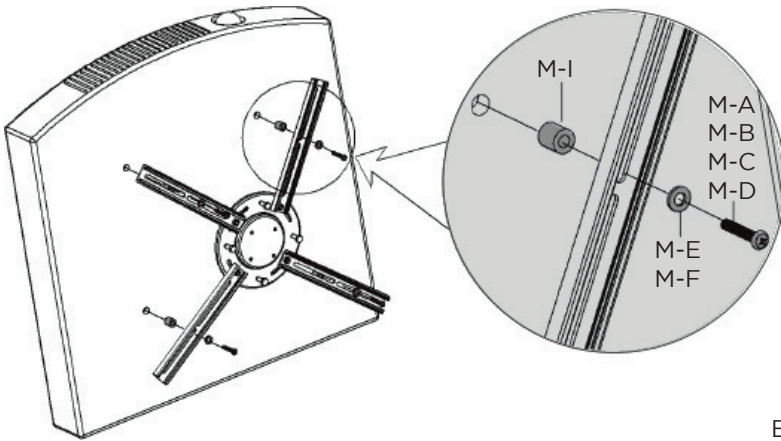

Bild 8



Bild 9

MONTERING AV FÄSTPLATTAN PÅ INNERTAKSPLATTAN

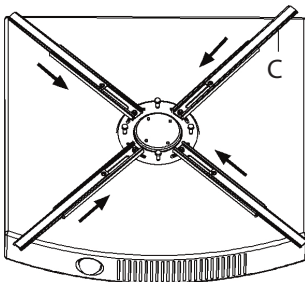
Sätt försiktigt in projektorns fästplatta E med skruvarna i öppningarna i adapterplattan B och vrid försiktigt adapterplattan B moturs (bild 10).

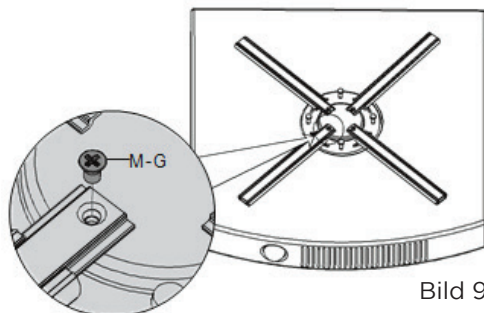
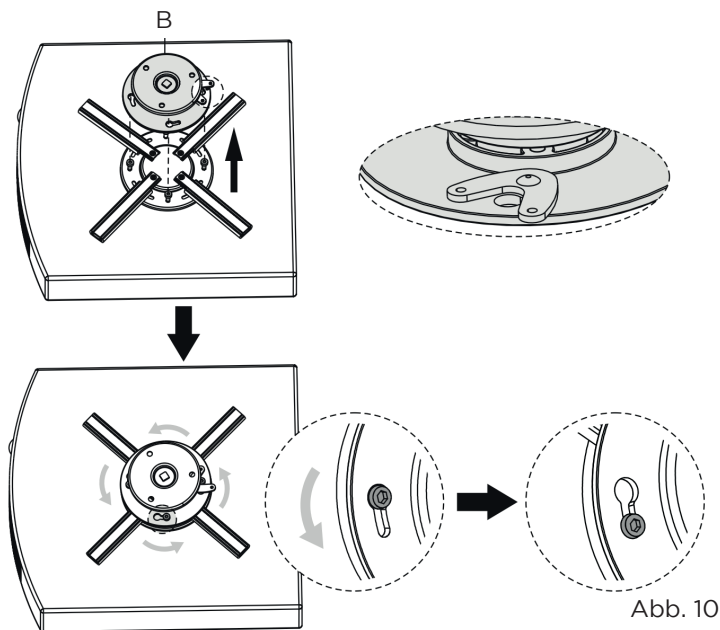

Använd hänglåset för att skydda projektorn mot obehörig demontering. Fixera hänglåsets bygel med en skruv.

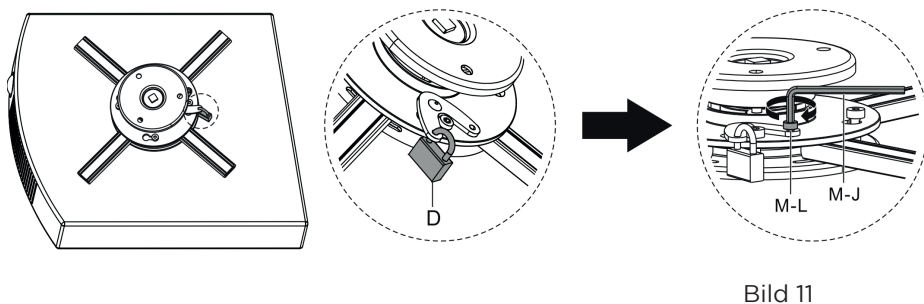

INSTÄLLNING AV LUTNINGSVINKELN

Ställ in önskad vinkel.



Bild 12

UNDERHÅLL OCH SKÖTSEL

- Kontrollera fästets säkerhet och skruvarnas åtdragning med jämna mellanrum (minst två gånger om året).
- Om du har frågor kontakta din leverantör eller celexon via e-post på info@celexon.se.

Monteringen har nu slutförts.

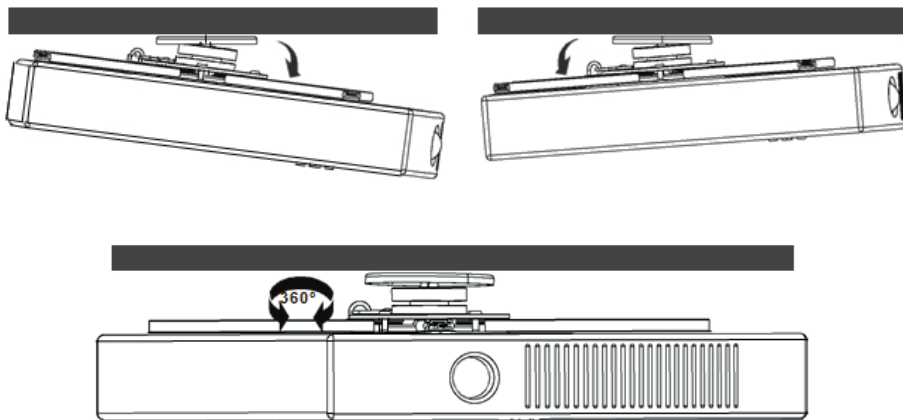
Kontrollera nu ännu en gång den bärande konstruktionen och projektorfästet med avseende på ett säkert och stabilt fäste.