

newline

Elara (Q+ Series)

Interaktiver Flachbildschirm



Bedienungsanleitung

Willkommen in der Welt von NEWLINE.

Vielen Dank, dass Sie sich für einen interaktiven Flachbildschirm der NEWLINE Q+ Series entschieden haben. Bitte benutzen Sie dieses Dokument, um das Beste aus Ihrem Bildschirm herauszuholen.

Dieses Gerät entspricht Teil 15 der FCC-Vorschriften. Der Betrieb unterliegt den folgenden zwei Bedingungen: (1) Dieses Gerät darf keine schädlichen Interferenzen verursachen, und (2) dieses Gerät muss alle empfangenen Interferenzen akzeptieren, einschließlich Interferenzen, die einen unerwünschten Betrieb verursachen können.

ANMERKUNG 1: Dieses Gerät wurde getestet und entspricht den Grenzwerten für ein digitales Gerät der Klasse B gemäß Teil 15 der FCC-Vorschriften. Diese Grenzwerte wurden ausgelegt, so dass sie einen angemessenen Schutz gegen schädliche Störungen in einer Wohnanlage bieten. Dieses Gerät erzeugt, verwendet und kann Hochfrequenzenergie ausstrahlen und kann, wenn es nicht in Übereinstimmung mit den Anweisungen installiert und verwendet wird, schädliche Störungen des Funkverkehrs verursachen. Es gibt jedoch keine Garantie, dass in einer bestimmten Installation keine Störungen auftreten. Wenn dieses Gerät schädliche Störungen des Funk- oder Fernsehempfangs verursacht, was durch Ein- und Ausschalten des Geräts festgestellt werden kann, sollte der Benutzer versuchen, die Störung durch eine oder mehrere der folgenden Maßnahmen zu beheben:

- Die Empfangsantenne neu ausrichten oder sie umpositionieren.
- Den Abstand zwischen dem Gerät und dem Empfänger vergrößern.
- Das Gerät an eine Steckdose anschließen, die zu einem anderen Stromkreis gehört als der, an den der Empfänger angeschlossen ist.
- Sich an den Händler oder einen erfahrenen Funk-/Fernsehtechniker wenden, um Hilfe zu erhalten.



ANMERKUNG 2: Jegliche Änderungen oder Modifikationen an diesem Gerät, die nicht ausdrücklich von der für die Einhaltung der Vorschriften verantwortlichen Partei genehmigt wurden, können dazu führen, dass die Berechtigung des Benutzers zum Betrieb des Geräts erlischt.

Das Symbol mit durchgestrichener Abfalltonne auf Rädern weist darauf hin, dass dieses Produkt nicht in den Hausmüll entsorgt werden darf. Altgeräte stattdessen einer ausgewiesenen Sammelstelle für das Recycling von Elektro- und Elektronikgeräten zuführen.







Symbol-Normen

In diesem Dokument werden Symbole verwendet, um auf Vorgänge hinzuweisen, die besonderer Aufmerksamkeit bedürfen. Die Symbole sind wie folgt definiert:

 NOTE	Enthält zusätzliche Informationen zur Ergänzung der im Haupttext beschriebenen Bedienungsmaßnahmen.
 CAUTION	Weist auf eine potenziell gefährliche Situation hin, die, wenn sie nicht vermieden wird, zu Geräteschäden, Datenverlust, Leistungsver schlechterung oder unvorhergesehenen Ergebnissen führen könnte.
 WARNING	Weist auf eine Gefahr mit Risiko hin, die, wenn sie nicht vermieden wird, zum Tod oder zu Verletzungen führen kann.

Sicherheitsanweisung

Vor Verwendung des Produkts zur Sicherheit bitte die folgende Anleitung durchlesen. Schwere Verletzungen oder Sachschäden können durch unsachgemäßen Betrieb verursacht werden. Nicht versuchen, das Produkt selbständig zu reparieren.

 WARNING	
	<p>Das Produkt sofort von der Stromversorgung trennen, wenn größere Störfälle auftreten. Zu den schwersten Störfällen gehören:</p> <ul style="list-style-type: none">• Wenn Rauch, seltsamer Geruch oder anormale Geräusche aus dem Produkt freigesetzt werden.• Es wird kein Bild oder Ton angezeigt, oder es tritt ein Bildfehler auf. <p>Das Produkt in den vorhergehend genannten Szenarien nicht weiterverwenden. Sofort von der Stromversorgung trennen und zwecks Fehlerbehebung das Fachpersonal kontaktieren.</p>
	<p>Keine Flüssigkeiten, Metall oder andere brennbare Stoffe auf das Produkt verschütten.</p> <ul style="list-style-type: none">• Sollten Flüssigkeiten oder Metallteile auf oder in das Gerät fallen, das Produkt ausschalten und die Stromzufuhr unterbrechen, und sich dann an professionelles Personal wenden.• Auf Kinder achten, wenn sie sich in der Nähe des Produkts aufhalten. <p>Das Produkt auf eine stabile Oberfläche stellen. Eine instabile Oberfläche umfasst und ist nicht beschränkt auf eine schiefe Ebene, einen wackeligen Ständer, Schreibtisch oder eine Plattform, was zu Umstürzen und Schäden am Produkt führen kann.</p>
	<p>Die Frontplatte nicht selbst öffnen und keine selbständigen Umänderungen am Produkt einführen.</p> <p>In dem Produkt sind Hochspannungskomponenten installiert. Wenn das Bedienfeld geöffnet wird, kann es zu Hochspannung, Stromschlag oder anderen gefährlichen Situationen kommen.</p> <p>Wenn eine Inspektion, Einstellung oder Wartung erforderlich ist, sollte man sich an den örtlichen Händler wenden.</p>
	<p>Die vorhandene Stromversorgung verwenden.</p> <ul style="list-style-type: none">• Um eine Beschädigung des Produkts zu vermeiden, keine anderen Arten von Stromkabeln verwenden als die, die mit dem Produkt mitgeliefert wurden.• Eine dreiadrigte Steckdose verwenden und sicherstellen, dass diese ordnungsgemäß geerdet ist.• Netzstecker aus der Steckdose ziehen, wenn das Produkt über einen längeren Zeitraum nicht benutzt wird. <p>Den Netzstecker regelmäßig reinigen.</p> <ul style="list-style-type: none">• Wenn das Produkt beim Reinigen eingeschaltet ist, kann es zu einem Brand oder elektrischen Schlag kommen.• Netzstecker ziehen, bevor er mit einem trockenen Tuch abgewischt wird.



WARNING

	<p>Die Ausgangsleistung beträgt 5V/2A</p> <p>Die Spannung/Stromstärke des rückseitigen Leistungsausgangsanschlusses beträgt 5 V/2 A (maximal). Einen Power-Code/AC-Adapter entsprechend den Kundenanforderungen benutzen. Bitte keine Produkte mit unterschiedlichen Leistungsanforderungen anschließen. Andernfalls kann es zu Schäden an Produkten oder Bränden kommen.</p>
	<p>Keine Gegenstände auf der Oberseite des Produkts ablegen.</p> <ul style="list-style-type: none">• Keine Gegenstände wie z.B. einen Behälter für Flüssigkeit (Vase, Blumentopf, Kosmetika oder flüssige Medizin) auf dem Produkt abstellen.• Wenn Wasser oder Flüssigkeit auf das Produkt verschüttet wird, kann das Produkt kurzgeschlossen werden einen Brand oder elektrischen Schlag verursachen.• Das Produkt nicht betreten und keine Gegenstände an das Produkt anhängen.
	<p>Das Produkt nur an einer dazu geeigneten Stelle installieren.</p> <ul style="list-style-type: none">• Das Produkt nicht an feuchten Stellen, wie z. B. im Badezimmer, unter der Dusche, in der Nähe von Fenstern oder in Außenbereichen, in denen Regen, Schnee oder anderes raues Wetter herrscht, installieren. Die Installation in der Nähe von Dampf aus heißen Quellen vermeiden. Die vorhergehenden Umgebungen können unter extremen Bedingungen Fehler im Produkt oder einen elektrischen Schlag verursachen.• Keine freiliegende Feuerquelle, wie z.B. eine brennende Kerze, auf das Produkt stellen.
	<p>Bei Gewittern das Produkt von der Stromversorgung trennen.</p> <ul style="list-style-type: none">• Das Produkt während eines Gewitters nicht berühren, um einen Stromschlag zu vermeiden.• Um Personenschäden zu verursachen, Komponenten, die eine ausreichend hohe Spannung liefern, außerhalb der Reichweite von Kindern installieren oder stellen.
	<p>Das Netzkabel nicht mit nassen Händen berühren.</p>



CAUTION

	<p>Das Produkt nicht in Umgebungen mit hohen Temperaturen installieren.</p> <ul style="list-style-type: none">• Das Produkt nicht in der Nähe einer Wärmequelle, wie z.B. einem Heizkörper, einem Wärmespeicher, einem Ofen oder anderen Heizprodukten installieren.• Das Produkt nicht direktem Sonnenlicht aussetzen, was zu hohen Temperaturen und daraus resultierenden Fehlern im Produkt führen kann.
--	---



CAUTION

	<p>Beim Transport des Produkts:</p> <ul style="list-style-type: none">• Das Produkt für den Transport oder die Wartung verpacken, zu diesem Zweck die mit dem Produkt mitgelieferten Kartons und Polstermaterial verwenden.• Das Produkt während des Transports in vertikaler Position verlagern. Der Bildschirm oder andere Komponenten können leicht zerbrechen, wenn das Produkt auf unsachgemäße Weise verlagert wird.• Bevor das Produkt verlagert wird, alle externen Verbindungen und alle kippbaren Produkte trennen. Das Produkt vorsichtig verlagern, um zu verhindern, dass es angeschlagen oder gequetscht wird, insbesondere der Bildschirm, der bei einem Bruch Verletzungen verursachen kann.
	<p>Die Lüftungsöffnungen am Produkt nicht verdecken oder verstopfen.</p> <ul style="list-style-type: none">• Überhitzte Komponenten können Feuer verursachen, das Produkt beschädigen und seine Lebensdauer verkürzen.• Das Produkt nicht ablegen, so dass die Entlüftungsfläche verdeckt ist.• Das Produkt nicht auf Teppichen oder Stoff installieren.• Keinen Stoff, wie z.B. eine Tischdecke, verwenden, um das Produkt abzudecken.
	<p>Das Produkt vom Radio fernhalten.</p> <p>Das Produkt entspricht dem internationalen EMI-Standard zur Vermeidung von Funkstörungen. Es kann jedoch immer noch Interferenzen geben, die Rauschen im Radio verursachen. Wenn Rauschen im Radio auftritt, sollte man versuchen die Störung folgendermaßen zu beheben:</p> <ul style="list-style-type: none">• Die Funkantenne ausrichten, um Störungen durch das Produkt zu vermeiden.• Das Produkt vom Radio fernhalten. <p>Wenn die Bildschirmscheibe zerbrochen ist oder abfällt.</p> <ul style="list-style-type: none">• Das gesamte Personal 10 Fuß vom Bildschirm entfernt, um die Sicherheit zu gewährleisten.• Keine Installation oder Demontage durchführen, während die Bildschirmscheibe zerbrochen oder herunter gefallen ist. <p>Die Batterien bestimmungsgemäß verwenden.</p> <ul style="list-style-type: none">• Galvanische Korrosion, elektrische Leckagen und sogar Feuer können durch unsachgemäßen Gebrauch der Batterien verursacht werden.• Es wird empfohlen, den vorgesehenen Batterietyp zu verwenden und die Polung der Elektroden (positiv und negativ) zu beachten.• Neue Batterie niemals zusammen mit gebrauchter Batterie verwenden.• Die Batterie herausnehmen, wenn die Fernbedienung über einen längeren Zeitraum nicht benutzt wird.• Die Batterien nicht einer überhitzten Umgebung wie z.B. Sonnenlicht und/oder Wärmequellen, aussetzen.• Die gebrauchte Batterie gemäß den örtlichen Vorschriften entsorgen. <p>Das Netzkabel nicht beschädigen.</p> <ul style="list-style-type: none">• Das Stromkabel darf nicht beschädigt, umgeändert, verdreht, gebogen oder gewaltsam gezogen werden.



CAUTION

- Keine Gewichte (wie z.B. das Produkt selbst) auf das Stromkabel legen.
- Nicht gewaltsam am Kabel ziehen, wenn der Netzstecker von der Stromversorgung getrennt wird. Wenn das Stromkabel beschädigt ist, wenden sollte man sich an den örtlichen Händler wenden, um es zu reparieren oder zu ersetzen.
- Das Netzkabel in der Zubehörbox ist nur für dieses Produkt bestimmt. Nicht für andere Produkte verwenden.

Zusätzliche Ratschläge:

- Das Produkt in einer Umgebung mit angenehmer Beleuchtung verwenden. Es ist schädlich für die Augen, in einer zu hellen oder zu dunklen Umgebung zu schauen.
- Nach längerem Schauen die Augen entspannen.
- Genügend Abstand zum Produkt halten, um Augen zu schützen und eine Überanstrengung der Augen zu vermeiden.
- Die Lautstärke auf ein angemessenes Niveau einstellen, insbesondere nachts.
- Verstärkergeräte als Audio-Eingangsquelle mit Vorsicht verwenden. Wenn eine Verstärkeranlage verwendet wird, sollte die Eingangsleistung das Maximum der Lautsprecherleistung nicht überschreiten. Andernfalls kann der Sprecher überlastet und beschädigt werden.

Über den USB-Port.

USB-Anschlüsse an der Vorderseite und USB 3.0/USB 2.0-Anschlüsse an der Rückseite schalten Verbindungen basierend auf Signalquellen um. Wenn die aktuelle Signalquelle die Daten von einem externen Produkt abliest, das an den Anschluss angeschlossen ist, bitte die Signalquelle wechseln, nachdem das Ablesen der Daten abgeschlossen ist. Andernfalls können die Daten oder das Produkt beschädigt werden.

1 Teile und Funktionen

1.1 Teile

- Vorderansicht

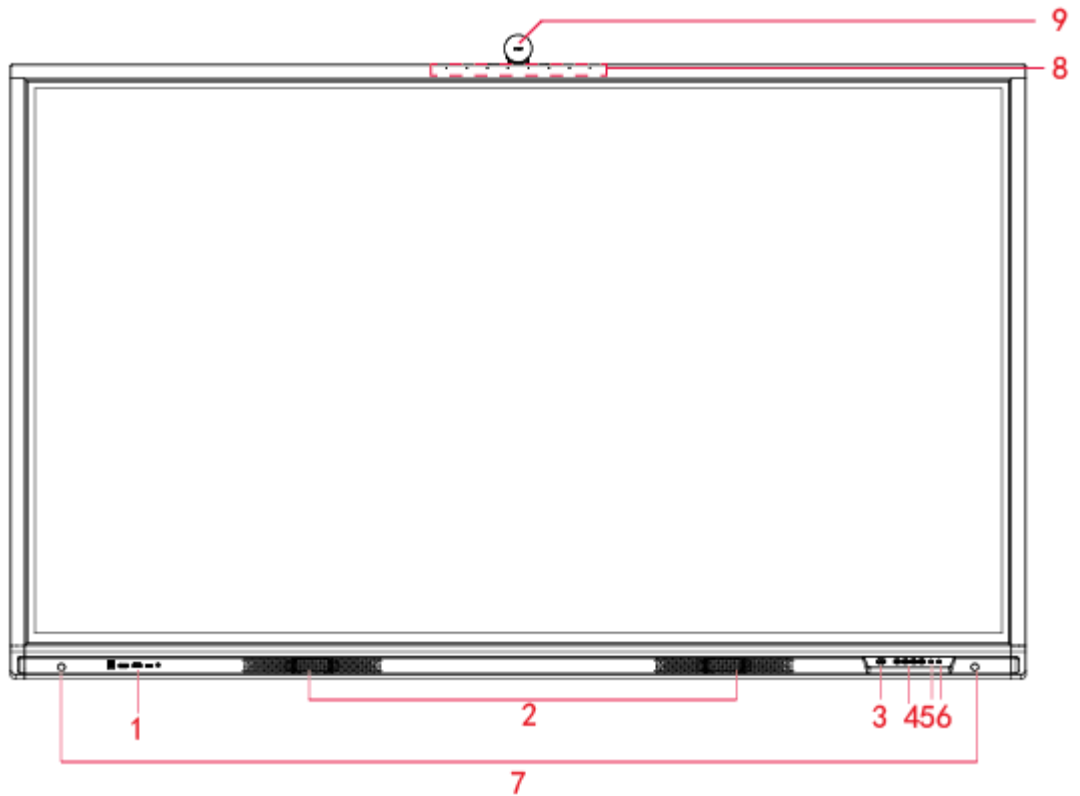

- Rückansicht

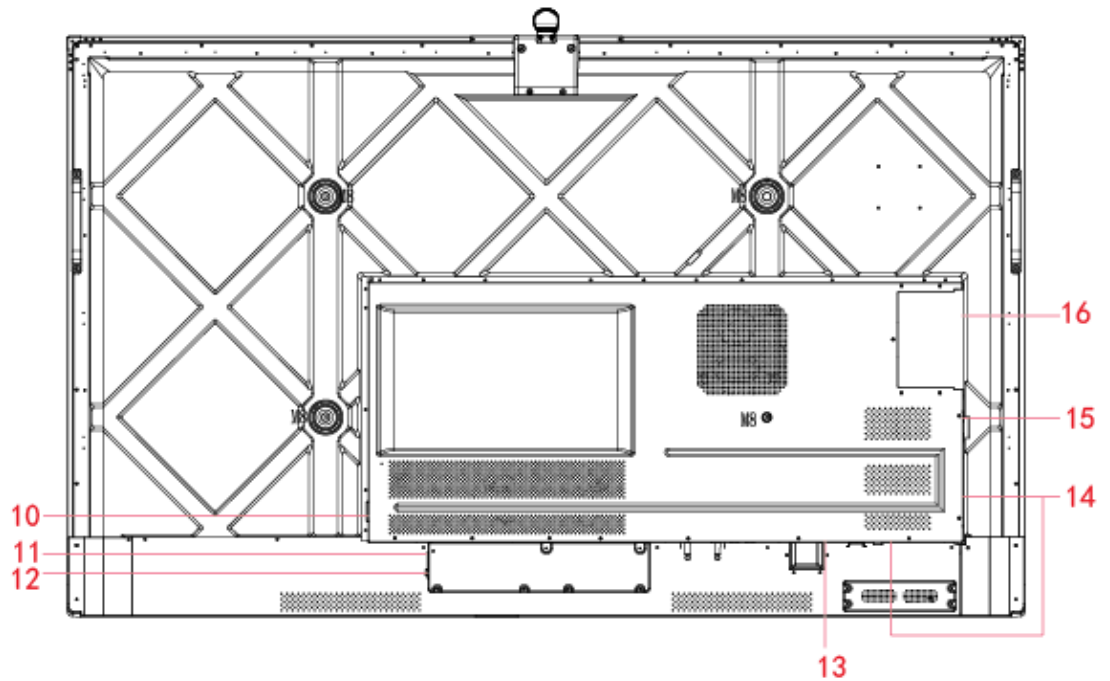

1	Vordere Ports	9	Kamera
2	Lautsprecher	10	Ausgangsleistung Stecker
3	Ein-/Ausschalten	11	Stromversorgungs-Stecker
4	Vordertasten	12	Netzschalter
5	Fernbedienung Empfänger	13	SDM-S Slot
6	Lichtsensor	14	Hintere Ports
7	Näherungssensor	15	Wi-Fi-Modul Slot
8	Mikrophon	16	OPS Port

Anmerkungen:

- SDM-S steht für Smart Display Module Small.
- Die gezeigten Produktbilder dienen nur der Veranschaulichung und stellen möglicherweise keine exakte Darstellung des Produkts dar.

1.2 Ports



CAUTION

- *USB-Anschlüsse an der Vorderseite und USB 3.0/USB 2.0-Anschlüsse an der Rückseite schalten Verbindungen basierend auf Signalquellen um. Wenn die aktuelle Signalquelle die Daten von einem externen Produkt abliest, das an den Anschluss angeschlossen ist, bitte die Signalquelle wechseln, nachdem das Ablesen der Daten abgeschlossen ist. Andernfalls können die Daten oder das Produkt beschädigt werden.*
- *Für die USB-Nutzung bietet USB 2.0 eine Leistung von bis zu 500 mA, während USB 3.0 eine Leistung von bis zu 900 mA bietet. Der USB-Stick muss vor dem Einstecken in das Gerät mit FAT32 formatiert werden.*

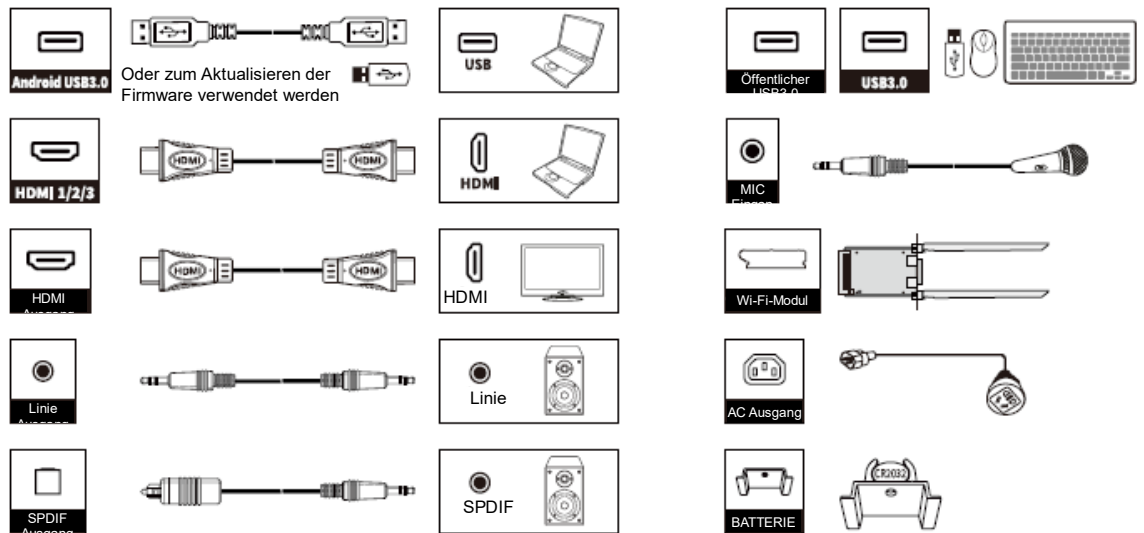

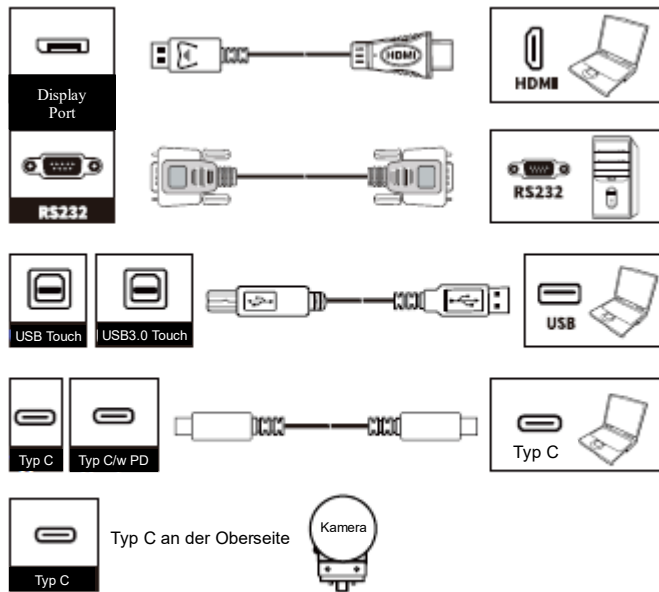





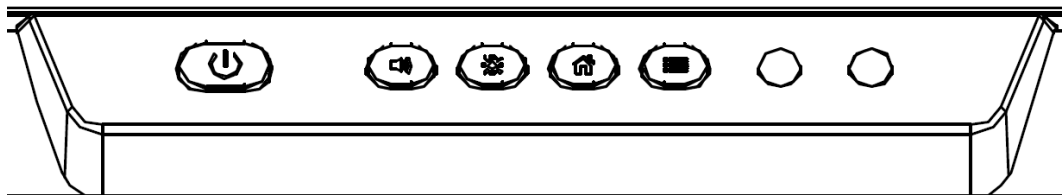

WARNING

Der rückwärtige Stromversorgungsanschluss liefert 5 V/2 A (maximal) Strom. Den Netzadapter für die Stromversorgung externer Geräte erhält man bei Newline. Bitte keine Produkte anschließen, die einen höheren Stromverbrauch haben als angegeben. Andernfalls kann es zu Verletzungen oder Schäden am Gerät kommen.

1.3 | Vordertasten



Tasten	Vorgang	Funktionen
	Kurzes Drücken	Einschalten <ul style="list-style-type: none"> • Solide weiße Farbe: Die Anzeige ist eingeschaltet und funktioniert













Tasten	Vorgang	Funktionen
		Schlafmodus <ul style="list-style-type: none"> • Die roten und weißen Lichter flackern abwechselnd: Der Bildschirm wird in den Ruhemodus versetzt.
	Langes Drücken für mehr als 2 Sekunden	Ausschalten <ul style="list-style-type: none"> • Solide rote Farbe: Bildschirm ist im Abschaltmodus
	Kurzes Drücken	Lautstärke einstellen
	Kurzes Drücken	Helligkeit einstellen
	Kurzes Drücken	Zur Startseite übergehen
	Kurzes Drücken	Menü Schnelleinstellung öffnen
	Langes Drücken für 5 Sekunden	Starten/Beenden der Bildschirm-Sperrfunktion

1.4 Fernsteuerung



Die folgenden Anweisungen sorgfältig durchlesen, bevor die Fernbedienung verwendet wird, um mögliche Fehler zu vermeiden:

- Die Fernbedienung nicht fallen lassen oder beschädigen.
 - Kein Wasser oder andere Flüssigkeiten auf die Fernbedienung verschütten.
 - Die Fernbedienung nicht auf nasse Gegenstände legen.
 - Die Fernbedienung nicht gegen direktes Sonnenlicht aussetzen oder in die Nähe einer Wärmequelle ablegen.
-

Tasten	Vorgang
	Ein-/Ausschalten
	Zur Startseite übergehen
	Steuerkreuz
	Bestätigen/OK
	Einmal drücken, um den aktuellen Bildschirm einzufrieren. Erneut drücken, um die Einfrierfunktion zu beenden
	Seite zur Quellenauswahl eingeben
	Zurück zum Vorherigen/Beenden
	App-Umschalter
	<ul style="list-style-type: none"> • Das Menü Schnelleinstellungen auf dem Embedded-Betriebssystem öffnen. • Das Menü im Windows-System öffnen.
	Screenshot machen
	Einmal drücken, um die Lautstärke zu verringern, lang drücken, um die Lautstärke durchgehend zu verringern
	Audio Stummschalten aktivieren/deaktivieren
	Einmal drücken, um die Lautstärke zu erhöhen, lang drücken, um die Lautstärke durchgehend zu erhöhen



2 Installationsanleitung

2.1 Sicherheitsvorkehrungen

Installationsumgebung



Richtung der Installation

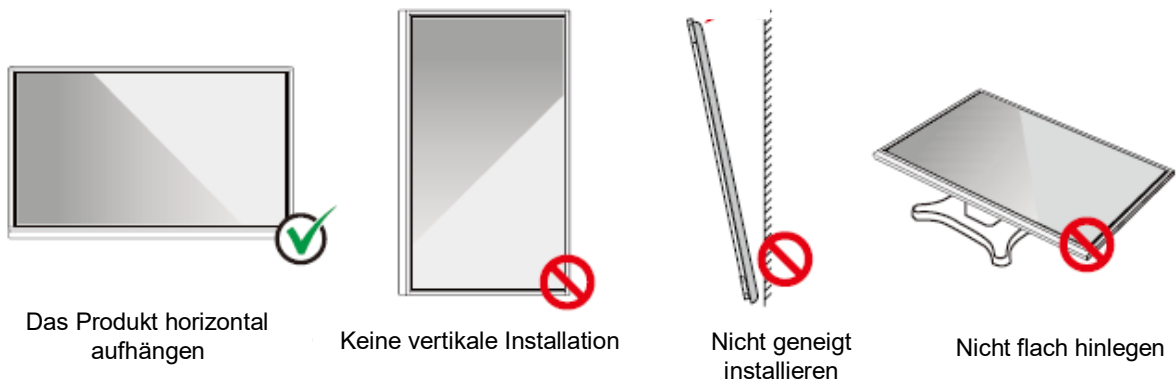

2.2 Vorsichtsmaßnahmen bei der Installation

Gewichtsbelastung

Das Gewicht des Geräts: 143lb/ 65kg (86INCH), 110lb/50 kg (75INCH), 86lb/ 39kg (65INCH)

- Verwendung eines mobilen Ständers sicherstellen, dass das Gewicht des Produkts geringer ist als die Tragfähigkeit des mobilen Ständers.
- Bei Verwendung einer Wandhalterung sicherstellen, dass die Wand tragfähig genug ist, um das Gewicht des Produkts auszuhalten. Wir empfehlen, dass die Wandfläche verstärkt wird und eine Belastbarkeit hat, die dem 4-fachen des Produktgewichts entspricht. Im Zusammenhang der Wandmontage empfehlen wir sich an einen professionellen Installateur zu wenden.

NOTE

Das Unternehmen übernimmt keine relevante rechtliche Verantwortung für Probleme, die durch unsachgemäßen Betrieb verursacht werden, wenn der mobile Ständer oder die Wandhalterung eines Drittanbieters außerhalb des Geltungsbereichs des Produkts liegt.

- Das Produkt nicht an Stellen anbringen, wo es von öffnender oder schließender Tür angeschlagen werden könnte.

Vertikale Installation

Beim Einbau des Geräts ist darauf zu achten, dass das Bedienfeld senkrecht steht. Ein zu großer Neigungswinkel kann zu Schäden am Glas oder anderen internen Komponenten führen.

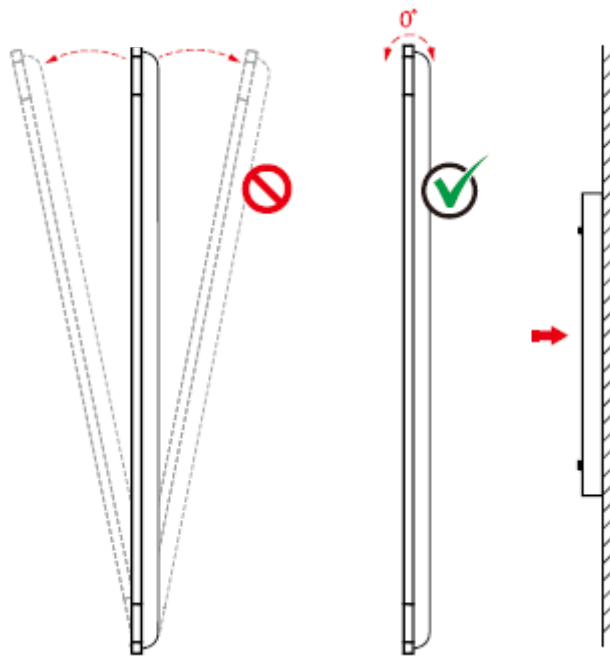

 **NOTE**

Bei Problemen empfehlen wir sich an unseren Kundendienst zu wenden. Unser Unternehmen ist nicht verantwortlich für Schäden oder Verluste, die den Benutzern entstehen, wenn die Benutzer die Anweisungen nicht befolgen.

Belüftung

Für ausreichende Belüftung und/oder eine klimatisierte Umgebung sorgen. Wir empfehlen, bestimmte Abstände von der Seite des Produkts zur Wand oder zu den Paneelen einzuhalten. Die Belüftungsanforderungen sind in der folgenden Abbildung dargestellt.

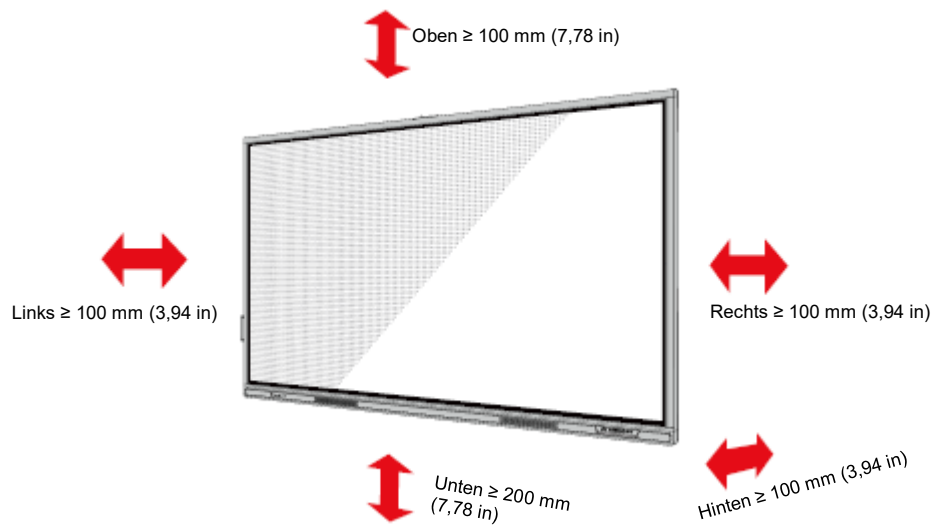

2.3 Installation

Die Abmessungen der vier Befestigungslöcher für die Halterung auf der Rückseite sind VESA MIS-F-konform (86INCH oder 75INCH): 800 x 400 mm/31.50 x 15.75 in; 65INCH: 600 x 400 mm/23.62 x 15.75 in). Metrische M8-Schrauben mit einer Länge von 10 mm bis 15 mm (0,40 bis 0,59 Zoll) verwenden, um den Touchscreen mit dem Befestigungssystem zu befestigen. Die Abmessungen der Befestigungslöcher auf der Rückwand sind in der folgenden Abbildung dargestellt.

NOTE

Wenden Sie sich an einen professionellen Installateur, um das Anzeigegerät zu installieren.

75"/86":

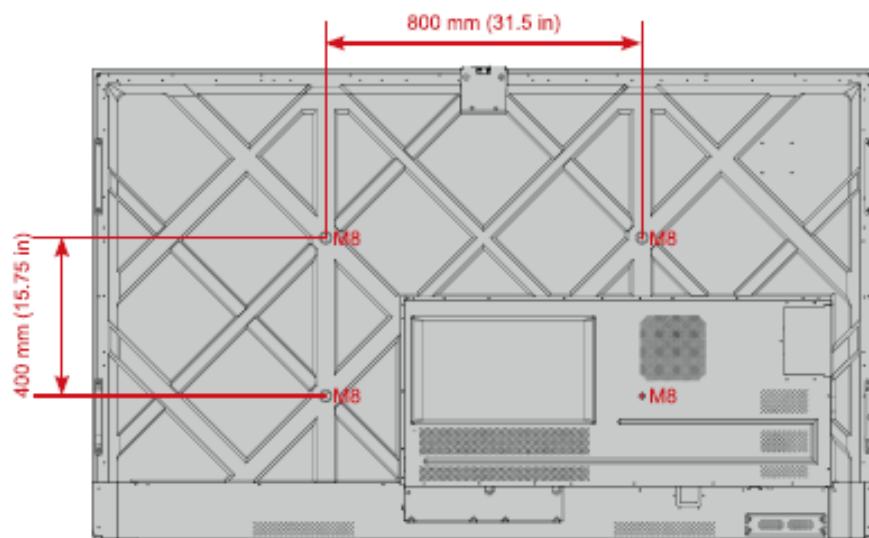

65":

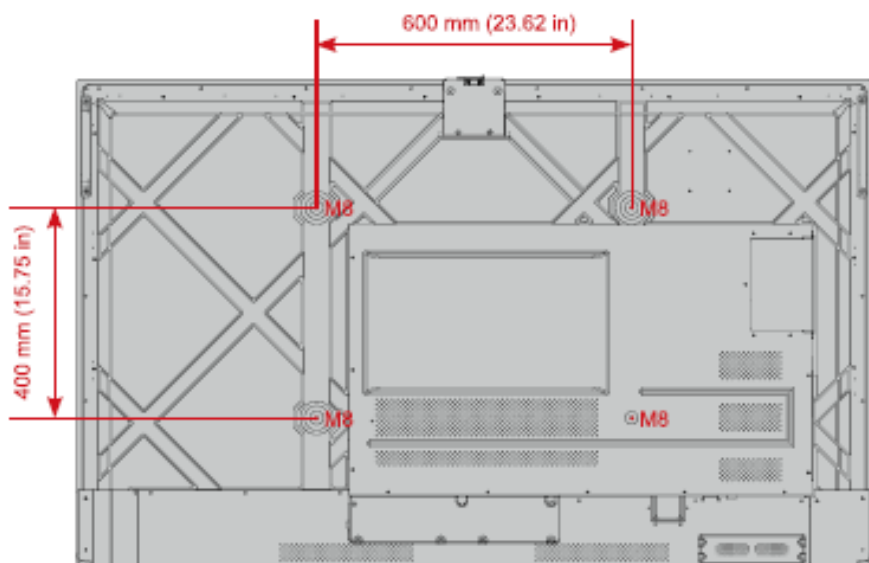

2.4 Installation des Wi-Fi-Moduls



Das Wi-Fi-Modul *unterstützt kein Hot-Plugging*. Daher muss das Wi-Fi-Modul bei *ausgeschalteter Anzeige eingefügt oder entfernt werden*. Andernfalls kann der Bildschirm oder das Wi-Fi-Modul *beschädigt werden*.

Das Wi-Fi-Modul ist in einem separaten Paket in einer Zubehörbox untergebracht, das Sie bitte wie folgt auf dem Gerät installieren.

- Step 1** Lösen Sie die 2 Schrauben am Anschluss des Wi-Fi-Moduls und entfernen Sie den Abschirmdeckel.

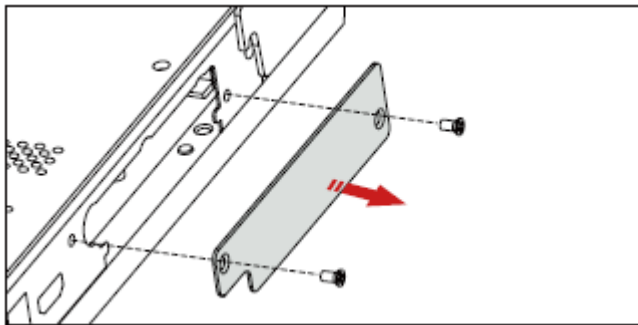

- Step 2** Stecken Sie das Wi-Fi-Modul in den Anschluss an der Rückseite des Geräts, bis es fest sitzt, und sichern Sie es mit den 2 Schrauben.

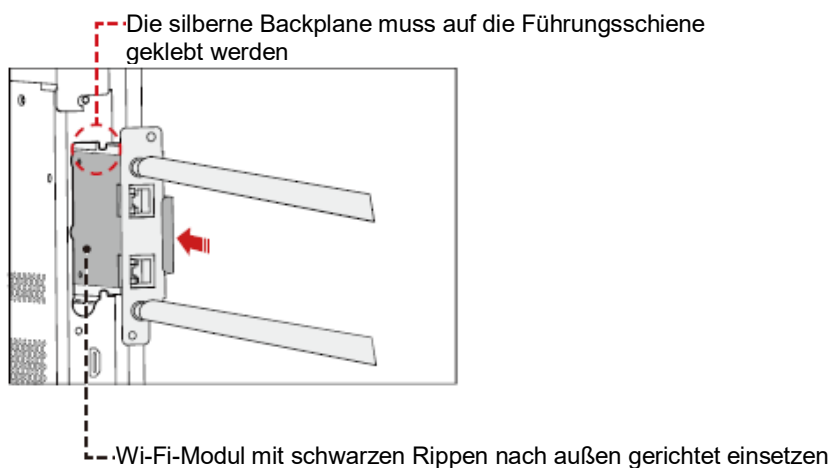
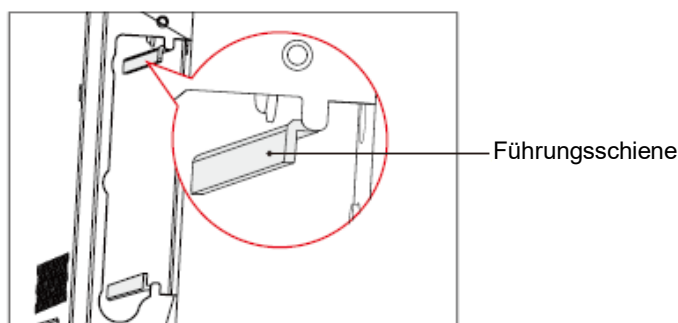

2.5 Installation der Kamera

Die Kamera ist in einem separaten Paket in einer Zubehörbox untergebracht, die Sie bitte wie folgt auf dem Gerät installieren. Um die Kamera zu befestigen, verwenden Sie die zwei Schrauben zusammen mit der Kamera mitgelieferten Schrauben.

Entfernen Sie die Silikonabdeckung von der mittleren Öffnung auf der Oberseite des Bildschirms und setzen Sie dann die Kamera ein. Bringen Sie 2 Befestigungsschrauben an, um die Kamera zu sichern.

Entfernen Sie die vordere Abdeckung und fangen mit dem Gebrauch des Gerätes an.

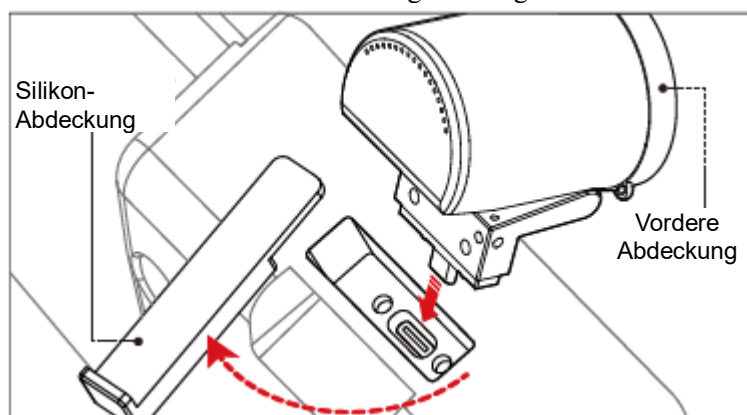

2.6 Installation des OPS (optional)



Der OPS unterstützt kein Hot-Plugging. Daher müssen Sie den OPS bei ausgeschaltetem Bildschirm einsetzen oder entfernen. Andernfalls kann das Bildschirm oder die OPS beschädigt werden.

Sie müssen den OPS separat erwerben. Führen Sie die folgenden Schritte aus, um den OPS zu installieren.

Step 1 Lösen Sie die M4-Schrauben von Hand, um die OPS-Schutzabdeckung zu entfernen.

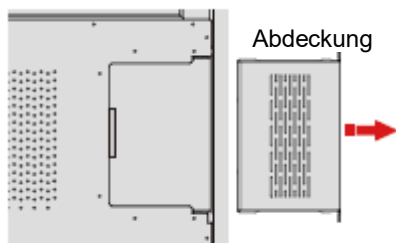

Step 2 Schieben Sie das OPS-Modul in den OPS-Anschluss an der Rückseite des Geräts, bis es fest sitzt, und sichern Sie das OPS mit den M4-Schrauben.

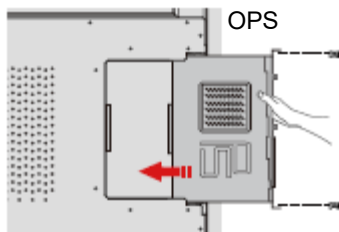

2.7 Installation des SDM-S (Nicht verfügbar)



Der SDM-S unterstützt kein Hot-Plugging. Daher müssen Sie das SDM-S-Modul bei ausgeschaltetem Bildschirm einsetzen oder entfernen. Andernfalls kann der Bildschirm oder die SDM-S beschädigt werden.

Aktuell bieten wir kein SDM-S-Modul an, sollten Sie aber ein SDM-S-Modul besitzen, das Sie verwenden möchten, installieren Sie ihn bitte in Übereinstimmung mit den nachfolgend dargestellten Schritten.

Step 1 Lösen Sie die 2 Schrauben am Anschluss des SDM-S-Modul und entfernen Sie den Abschirmdeckel.

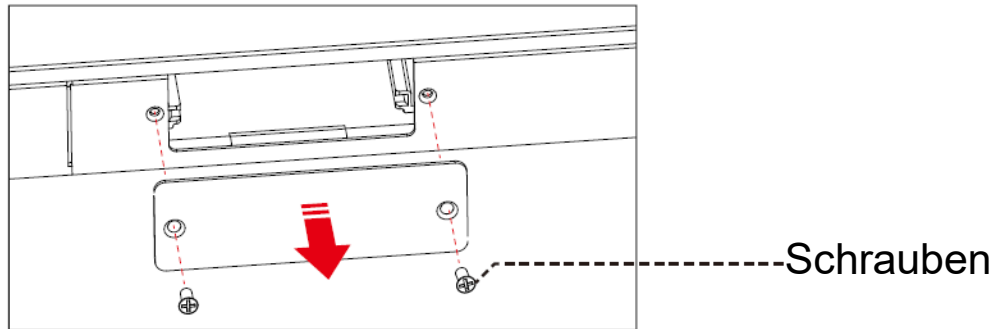

Step 2 Stecken Sie das SDM-S-Modul in den Anschluss an der Rückseite des Geräts, bis es fest sitzt, und sichern Sie es mit den 2 Schrauben.

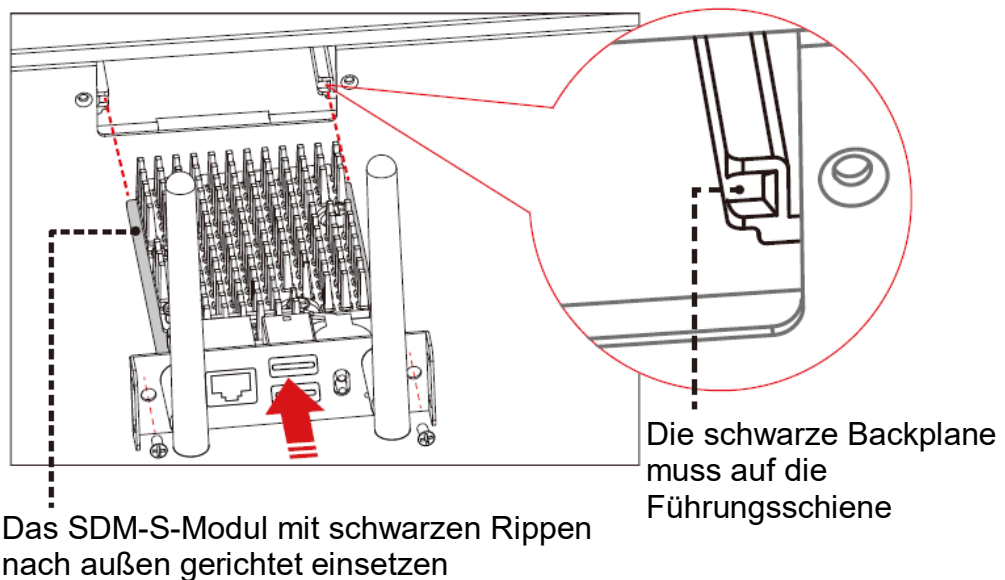

 **NOTE**

Bevor Sie das Gerät an die Wand hängen, installieren Sie bitte zuerst das SDM-S-Modul.

3 Ein-/Ausschalten

3.1 Einschalten

Step 1 Bevor das Gerät eingeschaltet wird, vergewissern sich, dass das Netzkabel vollständig in das Gerät und die Steckdose eingesteckt ist. Bitte überprüfen auch, ob die Steckdose einen Spannungsbereich von 100 V bis 240 V mit einer Frequenz von 50 Hz/60 Hz \pm 5 % unterstützt und vollständig geerdet ist.



NOTE

Die Steckdose sollte in der Nähe des Geräts installiert und leicht zugänglich sein.

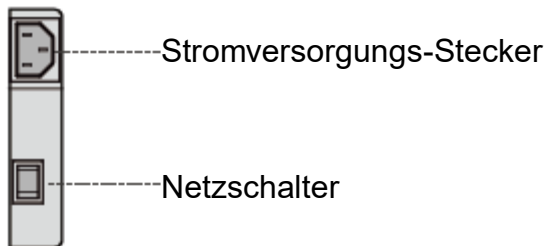

Step 2 Den Netzschalter an der Seite des Geräts auf "I" [Ein] stellen.

65" / 75" / 86":



Step 3 Die Netzta^{ste}  auf dem vorderen Gerät oder  auf der Fernbedienung drücken.

3.2 Ausschalten

Die Netzta^{ste}  an der Vorderseite oder auf der Fernbedienung drücken, um in den Ruhezustand zu wechseln. Drücken Sie lange auf die Netzta^{ste} , um das Gerät in den folgenden Situationen auszuschalten:

Step 1 Wenn keine Whiteboard-Daten oder kein(e) Screenshot(s) vorhanden sind, drücken Sie lange auf die Netzta^{ste} , um den Bildschirm auszuschalten.

Step 2 Wenn keine Whiteboard-Daten oder kein(e) Screenshot(s) vorhanden sind, drücken Sie lange auf die Netzta^{ste} , um den Bildschirm auszuschalten. Die Seite **Sitzung speichern** wird, wie in der folgenden Abbildung dargestellt, angezeigt.

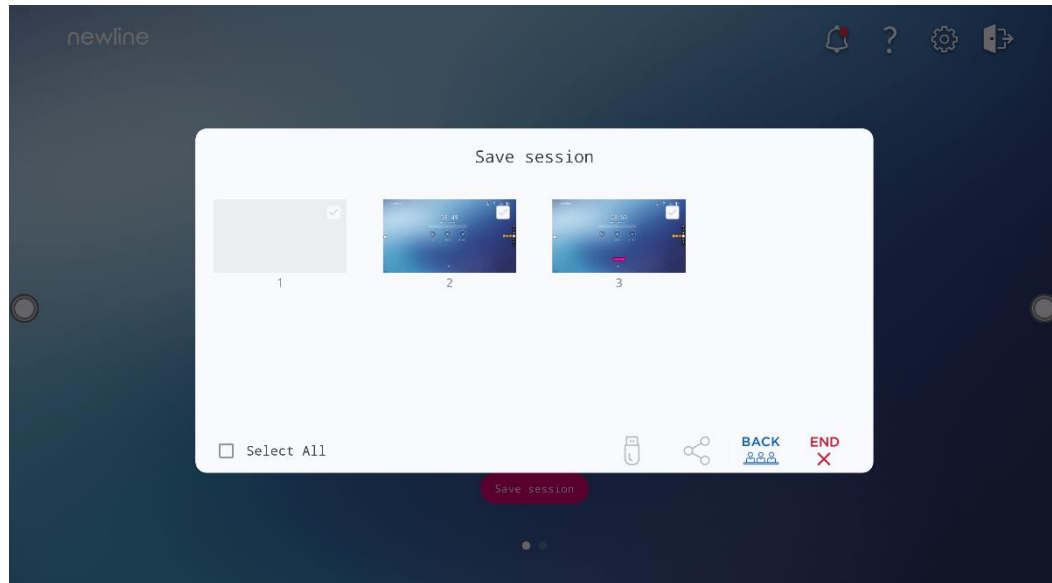

- Wählen Sie auf der Seite **Sitzung speichern** Ihre Sitzungsdokumentation aus und tippen **Sie dann**  an, Sie können Ihre Sitzungsdokumentation auf dem USB-Flash-Speichergerät speichern. Tippen Sie dann **ENDE** an, das Dialogfeld **Warnung** wird angezeigt, wie in der folgenden Abbildung dargestellt.
- Tippen Sie im Dialogfeld **Warnung AUSSCHALTEN** an, um den Bildschirm auszuschalten, und die Betriebsanzeige leuchtet rot auf.

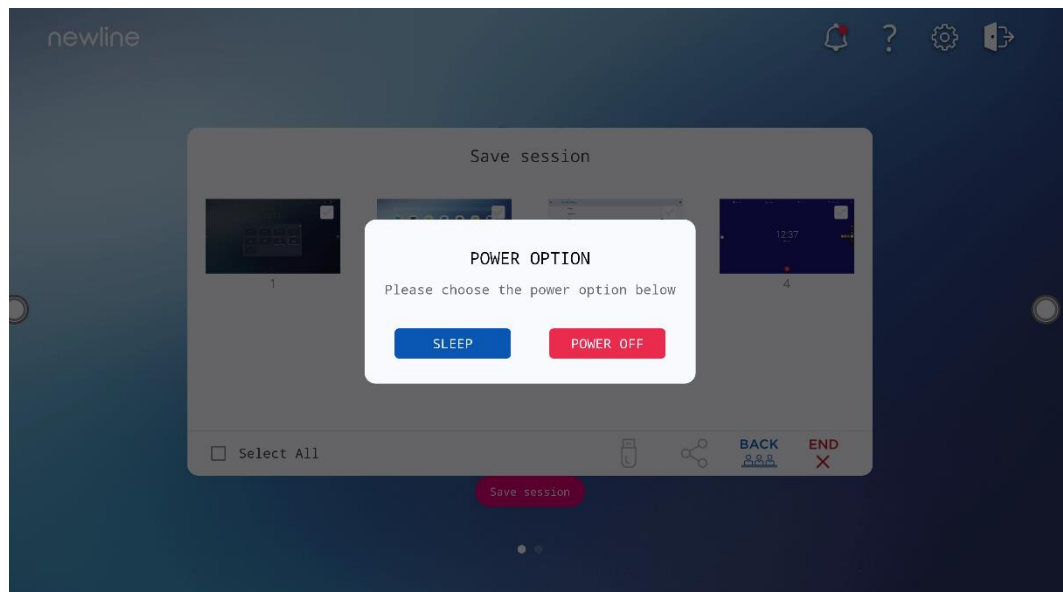

Anmerkungen:

Bitte speichern Sie Ihre Sitzungsdokumentation, bevor Sie den Touchscreen ausschalten. Andernfalls wird das System Ihre Sitzungsdokumentation nach dem Ausschalten löschen

Step 3 Wenn Sie das Gerät vollständig ausschalten möchten, schalten Sie den Kippschalter hinter dem Gerät (neben der Steckdose) aus und ziehen Sie den Netzstecker.



 **NOTE**

- Wenn der Bildschirm des Geräts in den Ruhezustand oder das Herunterfahren übergeht, erkennt das System zunächst, ob der OPS-Computer ausgeschaltet ist. Ist dies nicht der Fall, schaltet das System zuerst den Computer aus, bevor es in den Ruhemodus übergeht oder heruntergefahren wird.

- Das Gerät muss ordnungsgemäß ausgeschaltet werden, bevor die Stromzufuhr unterbrochen wird, da es sonst beschädigt werden kann. Ein versehentlicher Stromausfall kann zu Schäden am Gerät führen.
- Das Gerät darf nicht wiederholt innerhalb kurzer Zeit ein- und ausgeschaltet werden, da dies zu Fehlfunktionen führen kann.

4 Betrieb

Profil-Anmeldung

Wenn das Gerät eingeschaltet wird, zeigt es alle registrierten Konten an. Tippen Sie das Symbol  an, um den 6-stelligen Hauptschlüssel einzugeben, den Sie bei der ersten Inbetriebnahme des Bedienfelds festgelegt haben, tippen Sie das Symbol  an, um zur vorherigen Seite zurückzukehren, tippen Sie **Hauptschlüssel ändern** an, um Ihren Hauptschlüssel zu ändern, tippen Sie das Symbol  an, um das System in den Neustart-, Ruhe- oder Ausschaltzustand zu versetzen.

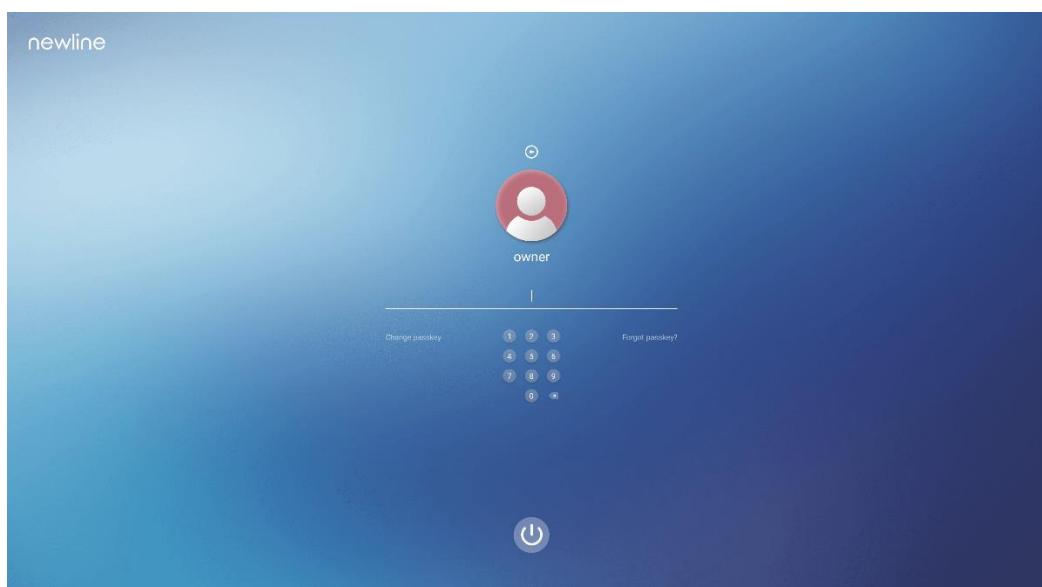

Anmerkungen:

Wenn Sie Ihren Hauptschlüssel vergessen haben, wenden Sie sich bitte an Ihren Administrator, um Ihren Hauptschlüssel zurückzusetzen.

5 Weitere Informationen

Newline-Assistent

Bitte besuchen Sie unsere Website (<https://newline-interactive.com>) und wählen Sie **Support** > **Downloads** > **Q+ Series**, um das Installationspaket des Newline Assistant herunterzuladen.

Für weitere Informationen

Bitte besuchen Sie unsere Website (<https://newline-interactive.com>) und wählen Sie **Support** > **Downloads** > **Q+ Series**, um das **Benutzerhandbuch** für eine ausführliche Gebrauchsanweisung herunterzuladen.

Kontaktieren Sie uns für Unterstützung

Bitte senden Sie uns eine E-Mail an support@newline-interactive.com.

Kundendienst: +1 888 233 0868

Das Unternehmen setzt sich für Produktaktualisierungen und technische Verbesserungen ein. Die technischen Parameter und Spezifikationen können ohne vorherige Ankündigung geändert werden. Die Bilder in diesem Handbuch dienen nur als Referenz.