

Elektrisch höhenverstellbares wandmontiertes
Pylonensystem mit Seitenflügeln
für 65-86" Monitore

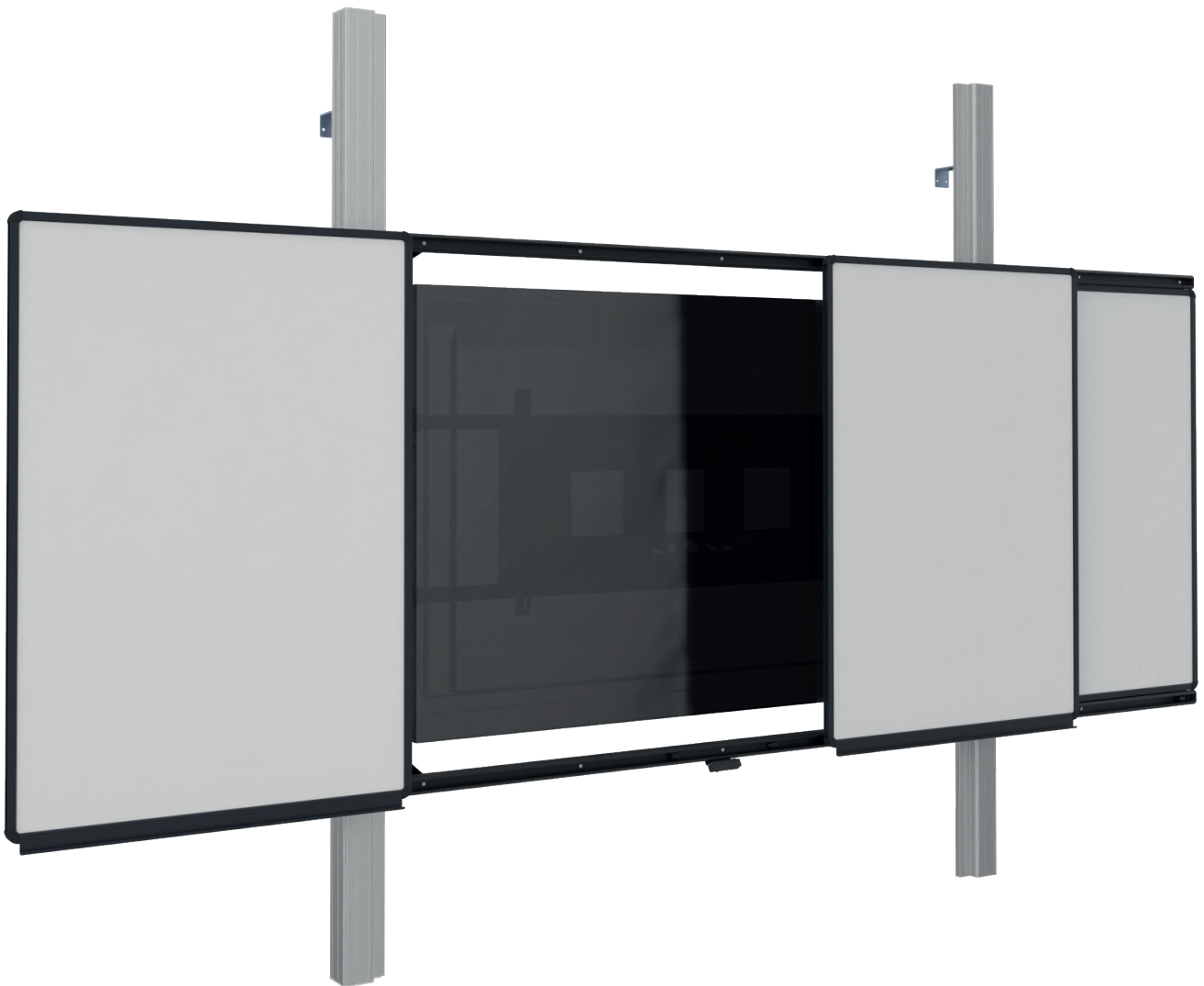

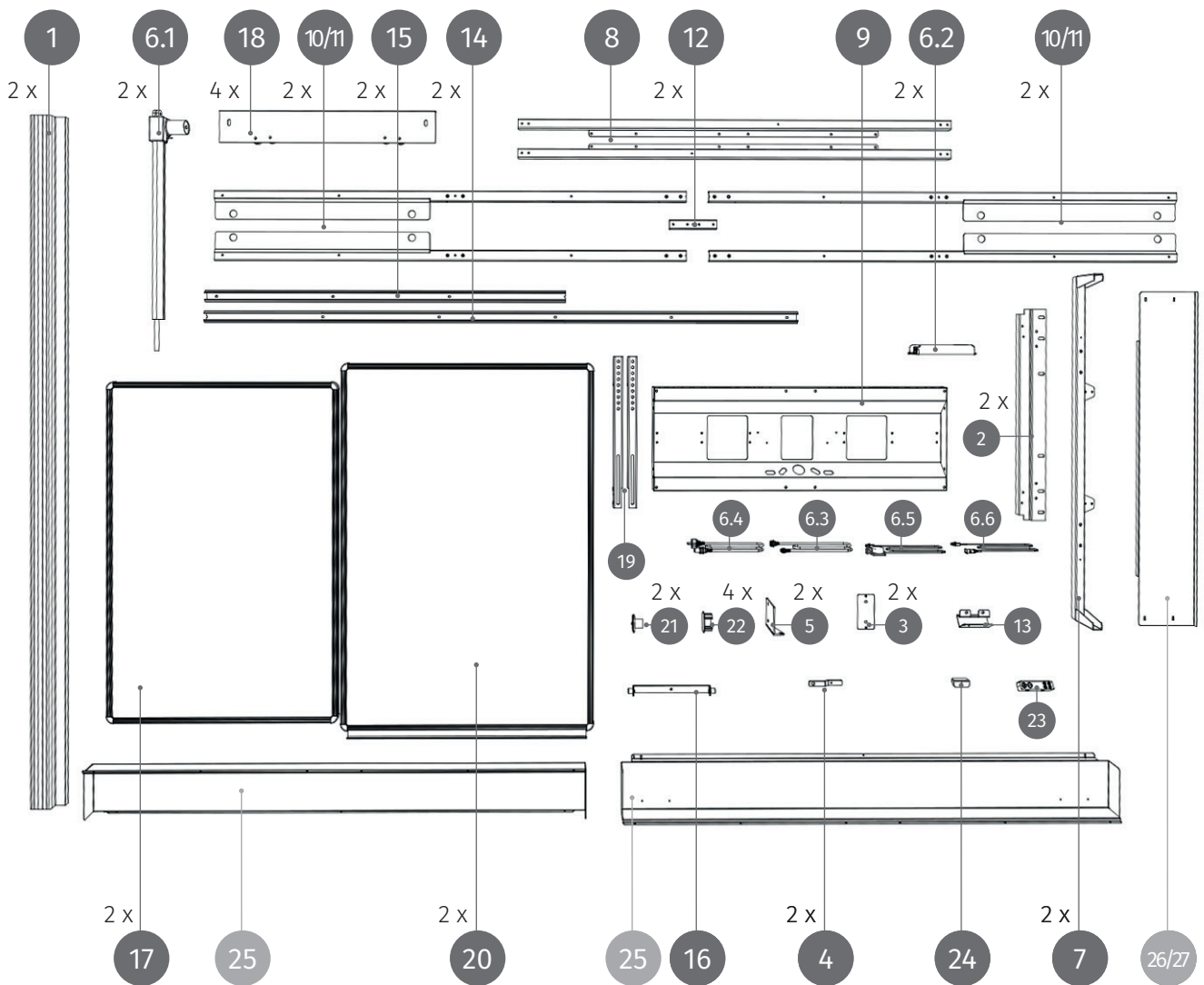











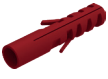











PACKUNGSGEHÄLT



- | | | | | | |
|-----|------------------------------------------------------|----|------------------------------|----|------------------------------------------------------|
| 1 | 2 x Pylonsäule | 8 | 2 x Querstreben | 19 | 1 x Satz Einhängeschienen |
| 2 | 2 x Pylonschlitten | 9 | 1 x Displayrahmen | 20 | 2 x Flügel fahrbar |
| 3 | 2 x Doppelnutstein | 10 | 1 x Ober-/Unterstange rechts | 21 | 2 x seitliche Stopper |
| 4 | 2 x Motorbefestigungslasche | 11 | 1 x Ober-/Unterstange links | 22 | 4 x Kappen |
| 5 | 2 x Motormontagewinkel
(1 x rechts und 1 x links) | 12 | 2 x Zwischenstück | 23 | 1 x Memory Schalter |
| 6.1 | 2 x Motor | 13 | 1 x Bedienteilhalter | 24 | 1 x Zweiknopfbedienteil |
| 6.2 | 1 x Steuergerät | 14 | 2 x C-Schiene lang | | |
| 6.3 | 2 x Kabel für Motor | 15 | 2 x C-Schiene kurz | | |
| 6.4 | 1 x Stromkabel | 16 | 1 x Mittelstopper | | |
| 6.5 | 1 x Anti-Kollisionssensor | 17 | 2 x Flügel feststehend | | |
| 6.6 | 1 x Verlängerungskabel | 18 | 4 x Rollwagen | | |
| 7 | 2 x Senkrechtstreben | | | 25 | 2 x Passepartout oben/unten |
| | | | | 26 | 1 x Passepartout seitlich |
| | | | | 27 | 1 x Passepartout seitlich mit
Revisionsausschnitt |

Bei Verwendung Passapartout

PACKUNGSINHALT

 A 1 x Montageplatte rechts	 B 1 x Montageplatte links	 C 4 x M5 x 55 mm Spaxschraube	 D 4 x 8 mm Dübel	 E 2 x 190 mm Z-Winkel	 F 2 x Nutstein	 G 22 x M8 Selbstsichernde Mutter	
 H 4 x M6 x 16 mm Zylinderkopfinbusschraube	 I 4 x M3,5 x 16 mm Selbstschneidende Schraube	 J 4 x M10 x 40 mm Zylinderkopfschraube	 K 4 x M10 Selbstsichernde Hutmutter	 L 8 x M10 x 25 mm Linsenkopfinbusschraube mit Flansch	 M 8 x M10 Selbstsichernde Mutter	 N 10 x M6 x 20 mm Linsenkopfinbusschraube mit Flansch, schwarz	
 O 42 x M6 Selbstsichernde Mutter	 P 4 x M8 x 80 mm Linsenkopfinbusschraube mit Flansch	 Q 8 x Unterlegscheibe	 R 2 x M6 x 20 mm Karosseriescheibe mit Flansch	 S 2 x 6,5 x 17 mm Kunststoffscheibe	 T 4 x Kabelbinder lang		
 U 2 x M6 x 20 mm Linsenkopfinbus mit Flansch mit Loctite	Abhängig vom Display  V 4 x M8 x 16 mm Linsenkopfinbusschraube mit Flansch		Bei Verwendung Passpartout  W 16 x M4 x 10 mm Linsenkopfinbusschraube mit Flansch, schwarz		 X 12 x 3,5 x 9,5 mm Blechschraube, schwarz	 Y 2 x M3 x 25 mm Zylinderkopfschraube	 Z 16 x M6 x 20 mm Flachkopfschraube

MONTAGEANLEITUNG

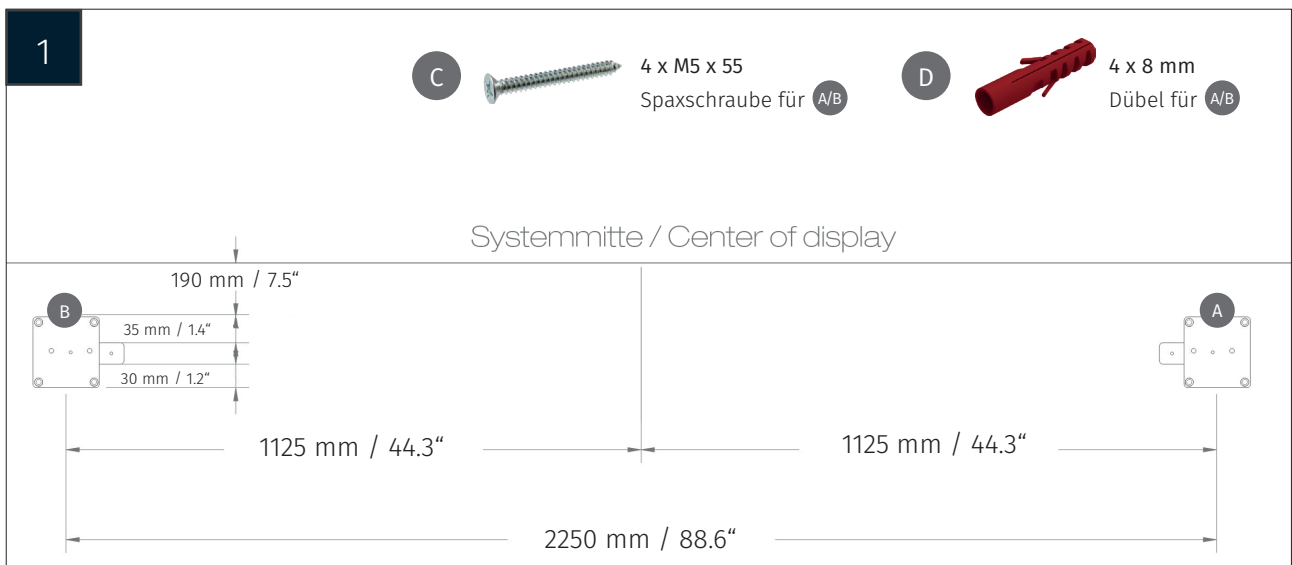

MONTAGEANLEITUNG

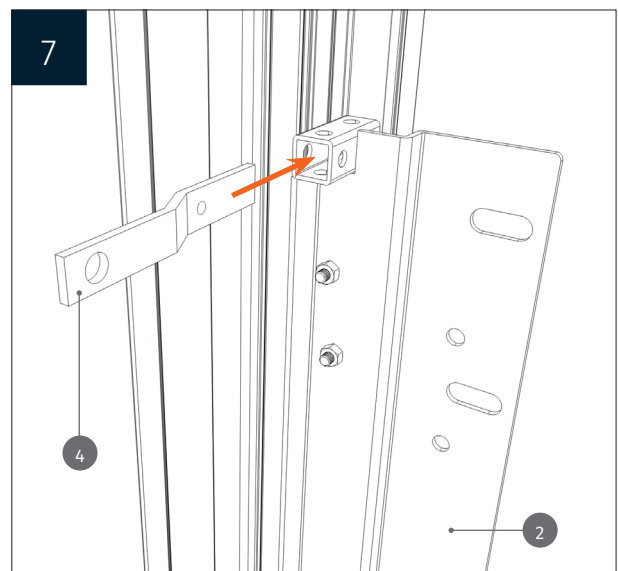
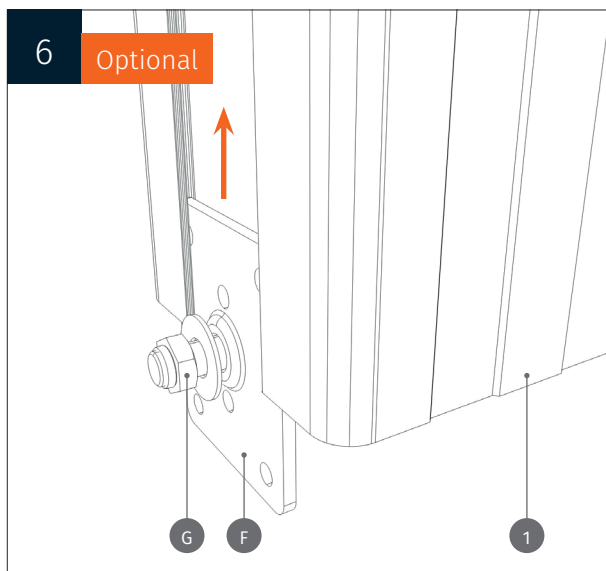
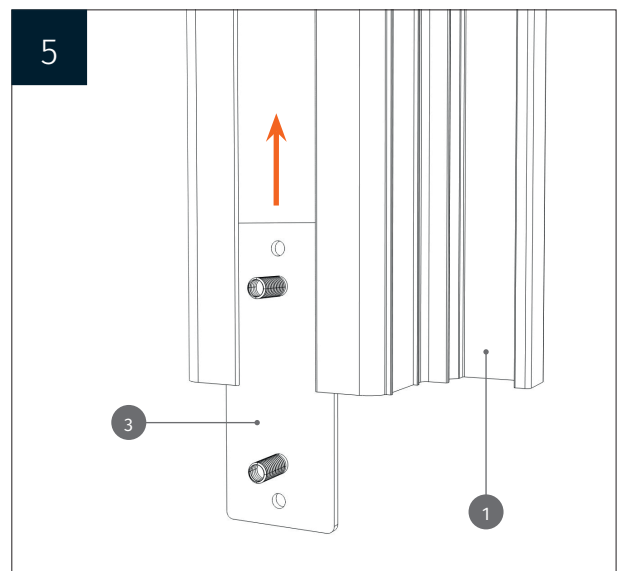
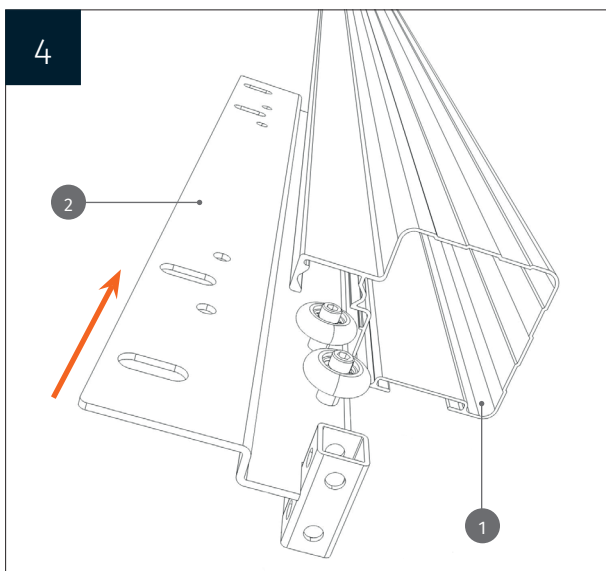
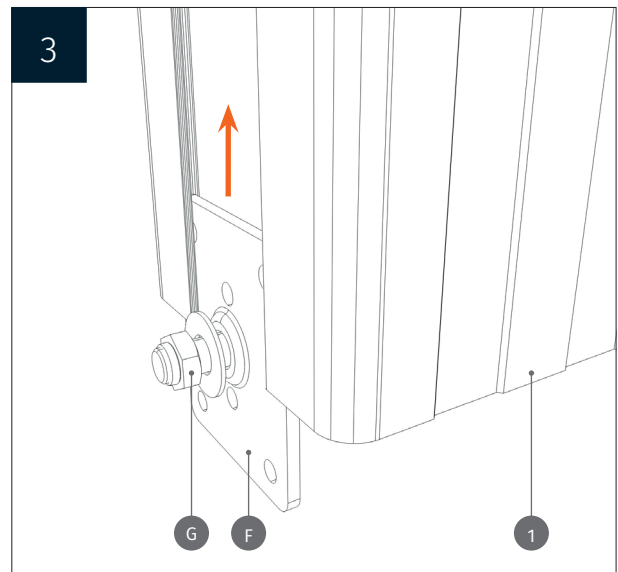
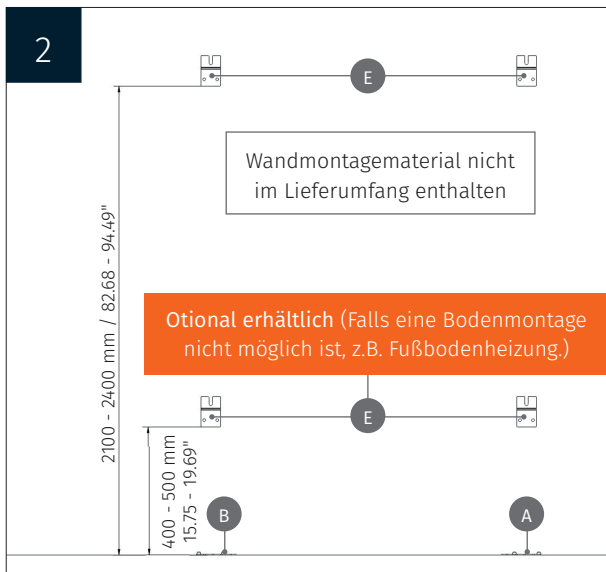

MONTAGEANLEITUNG

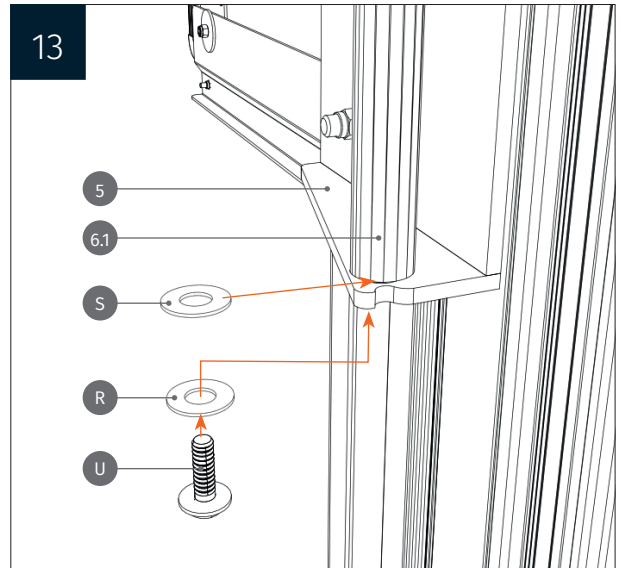
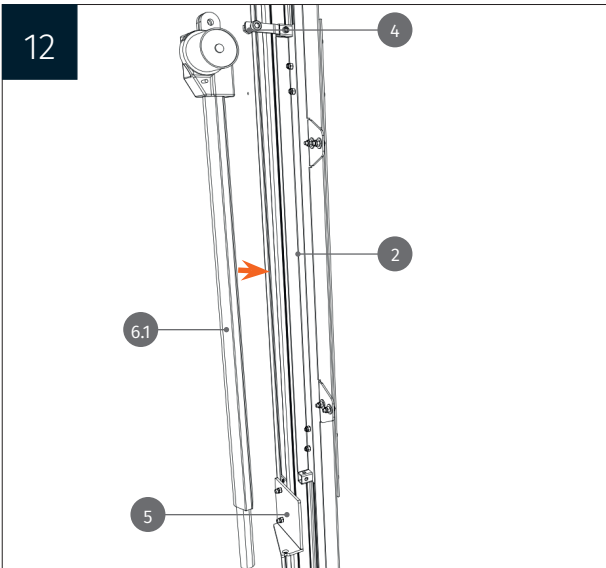
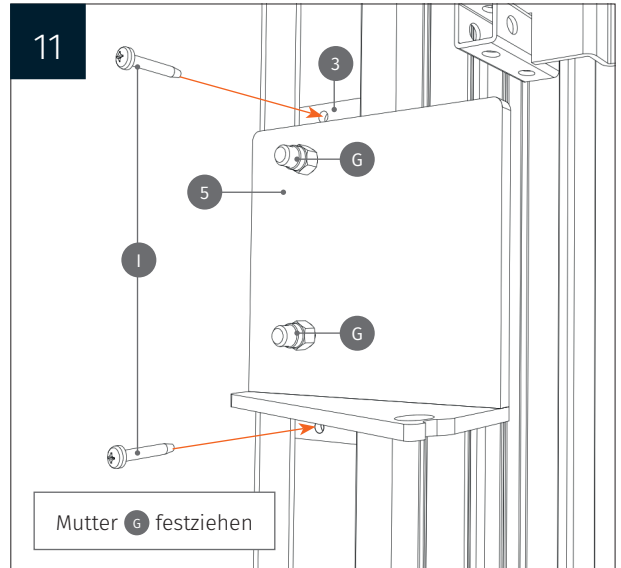
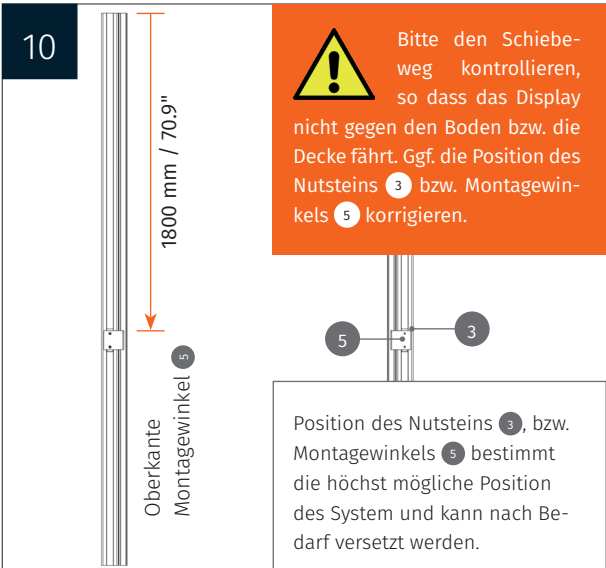
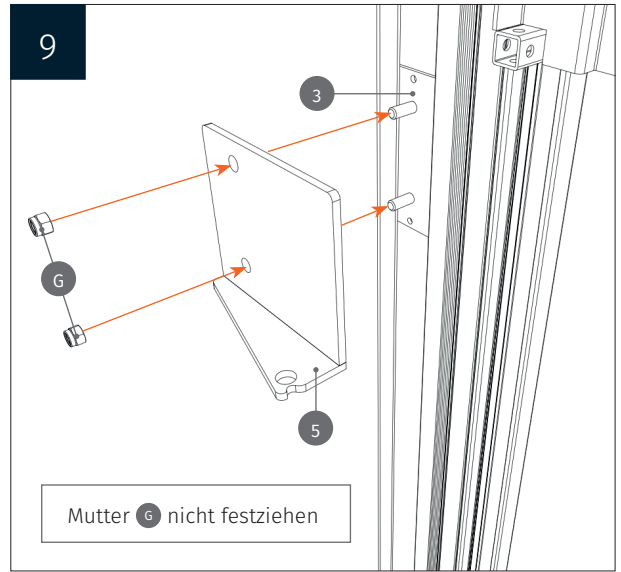
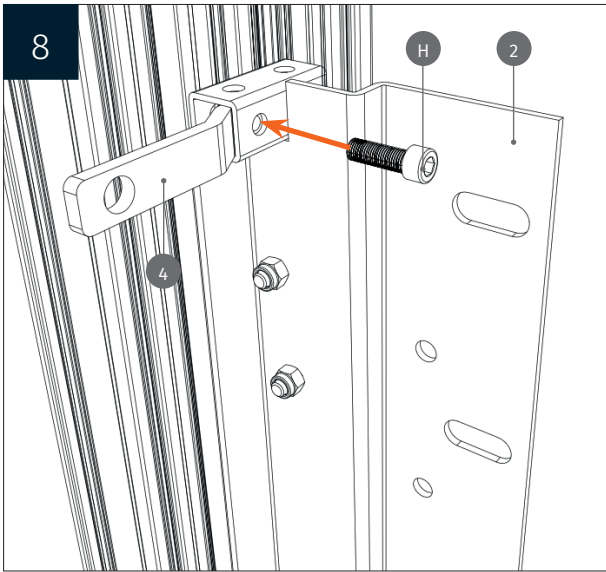

MONTAGEANLEITUNG

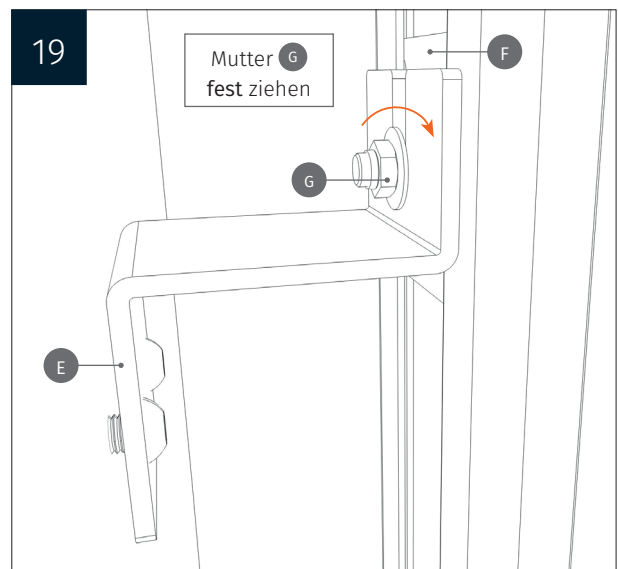
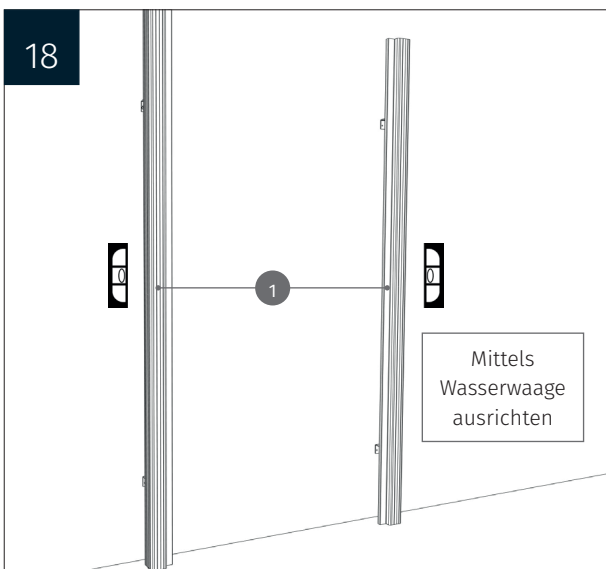
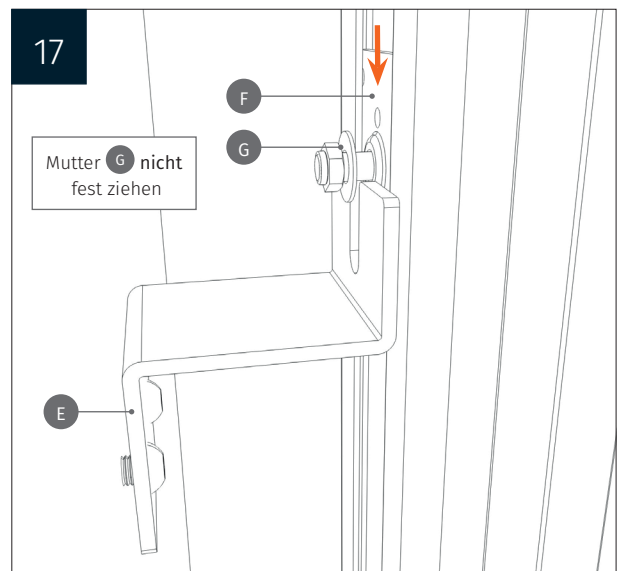
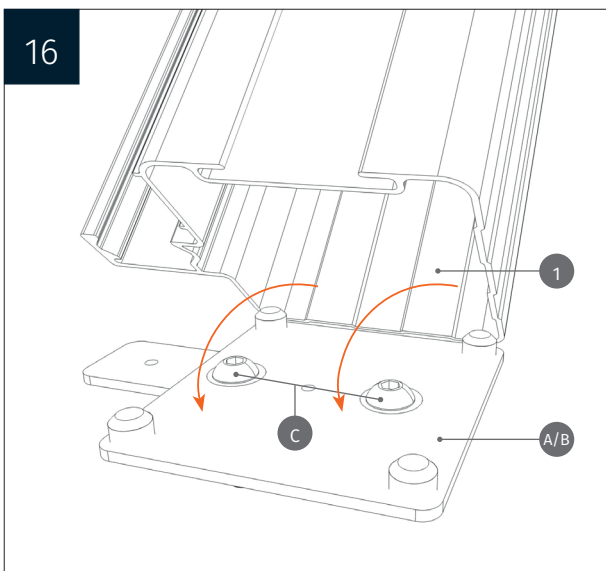
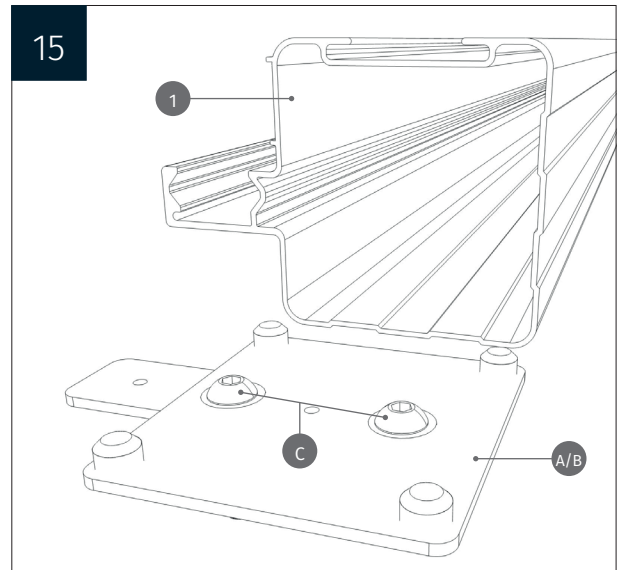
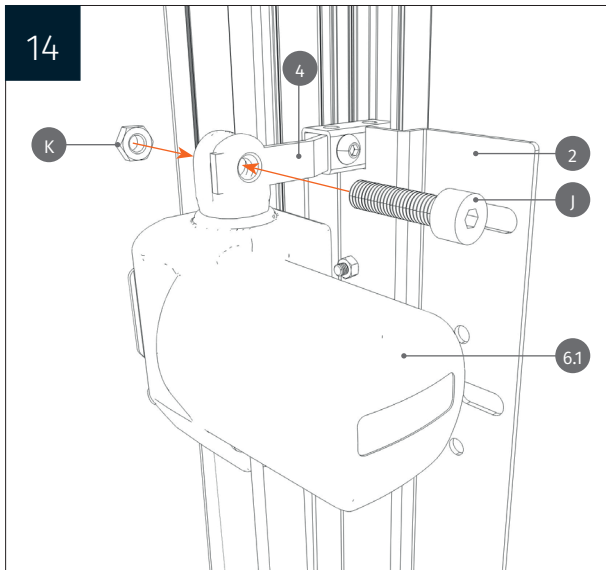

MONTAGEANLEITUNG

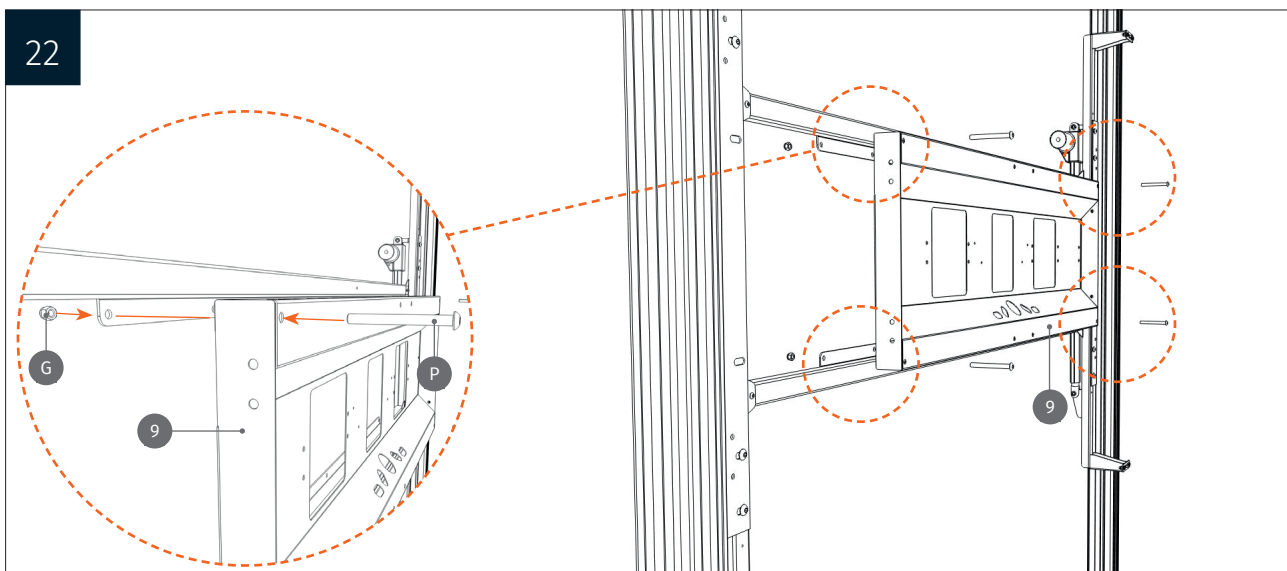
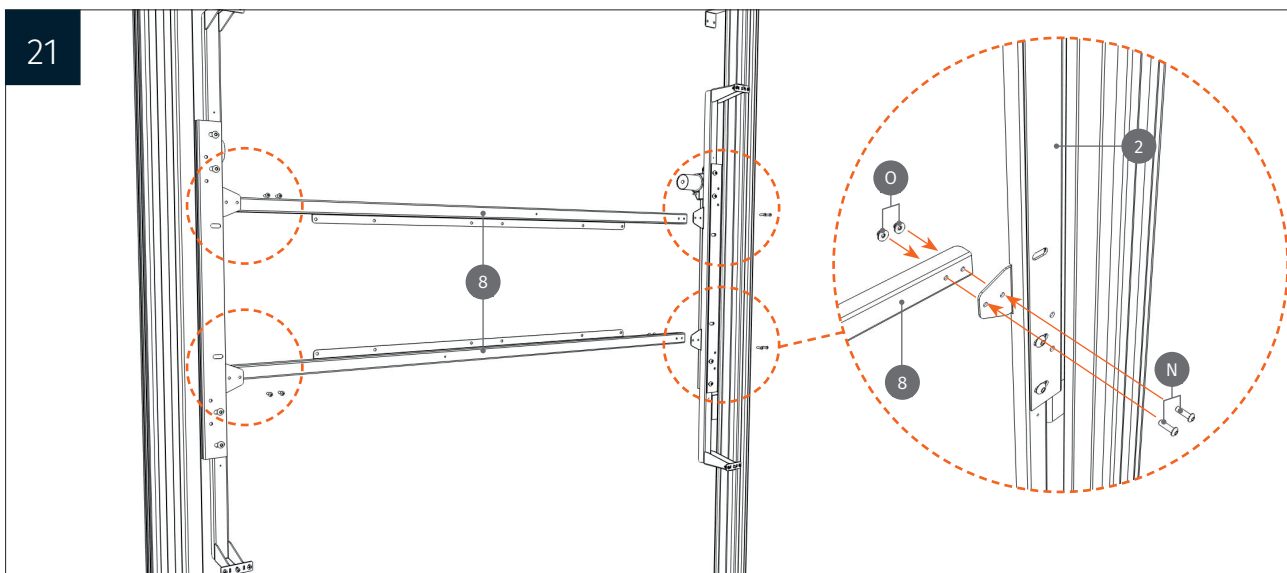
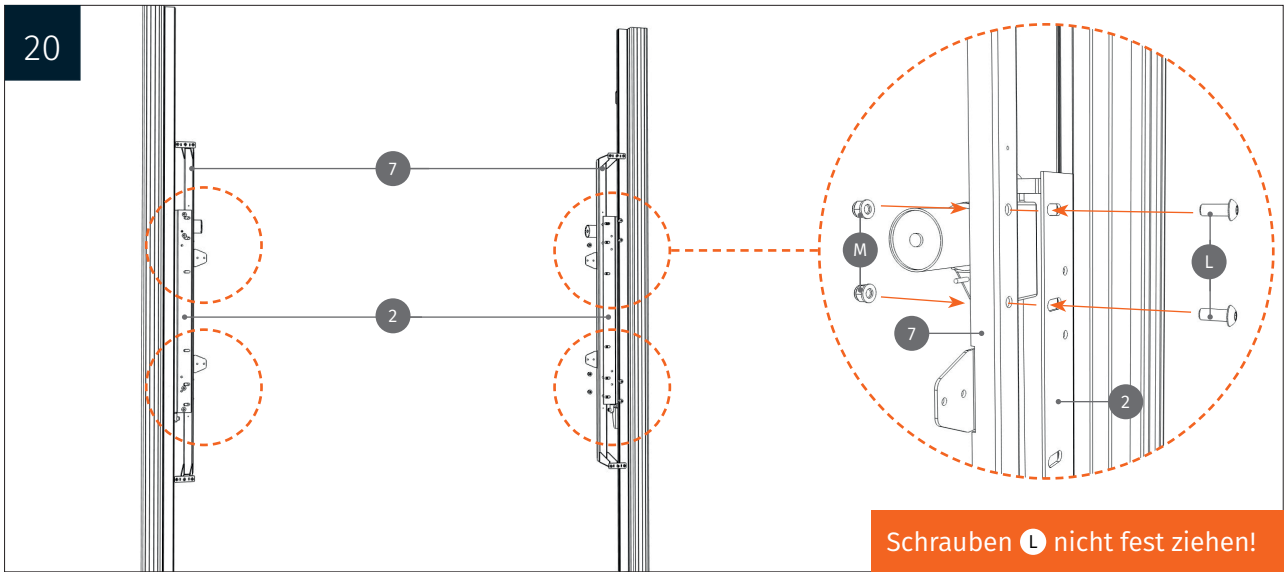

23

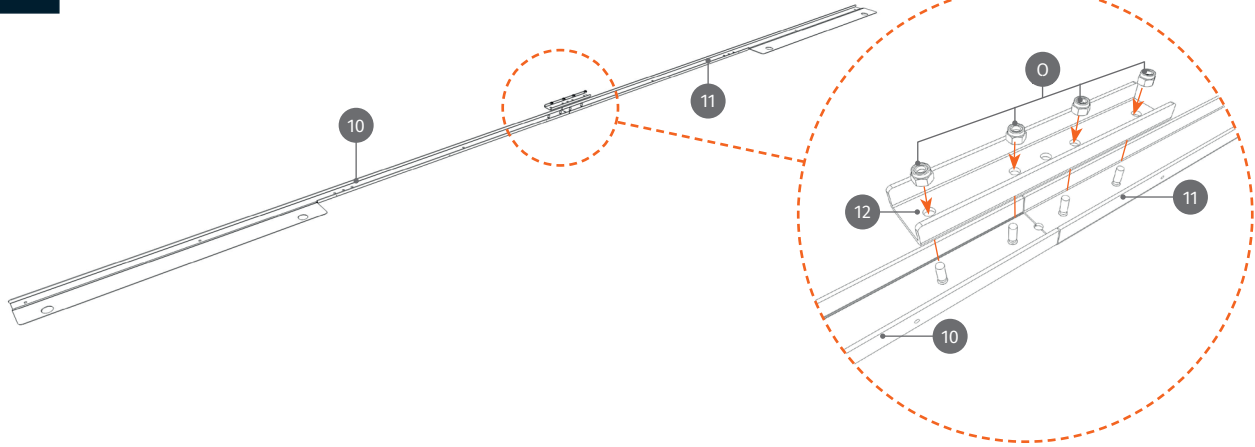

24

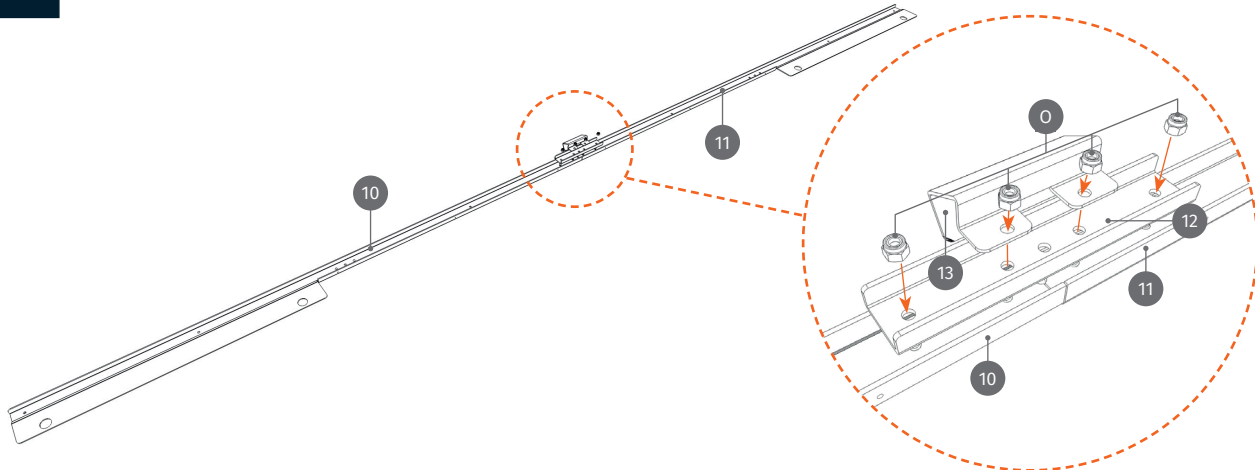

25

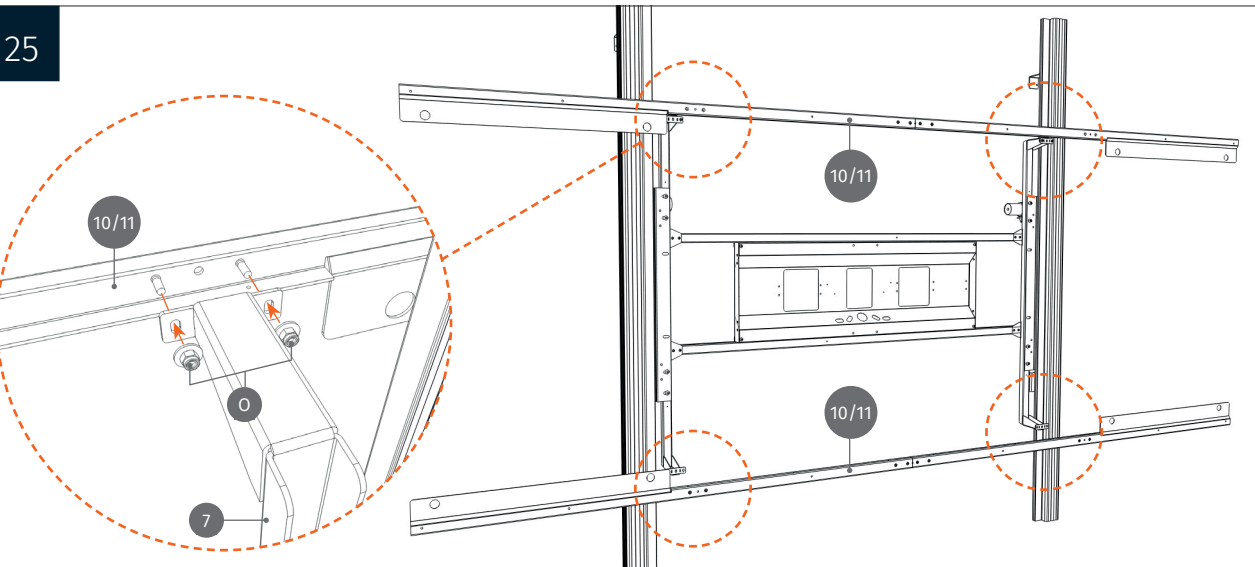

MONTAGEANLEITUNG

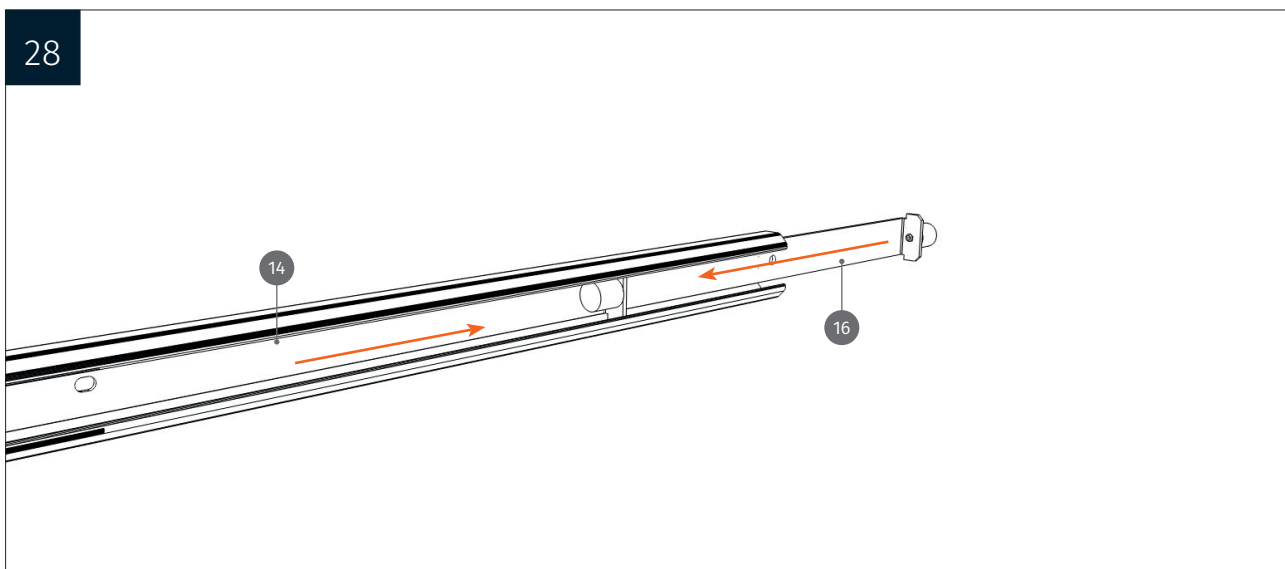
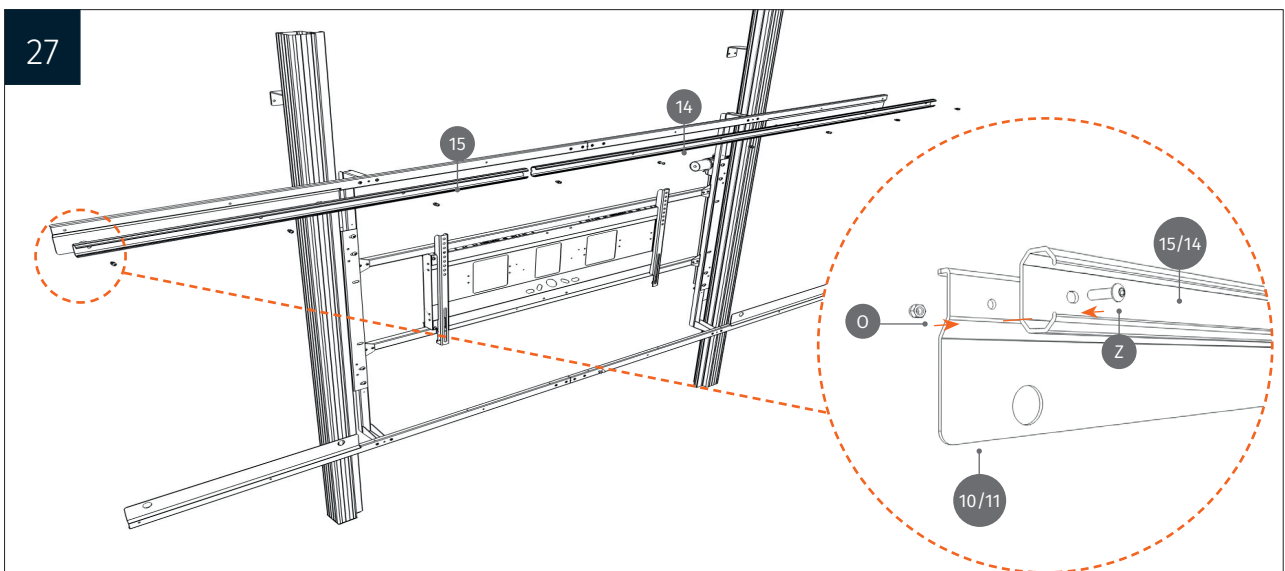
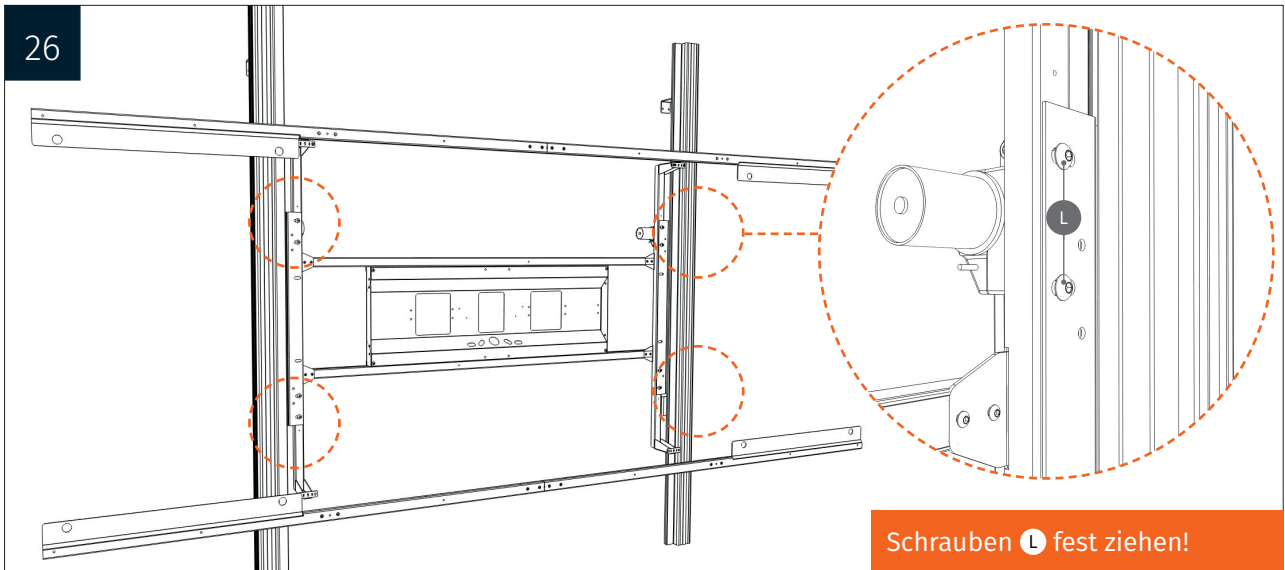

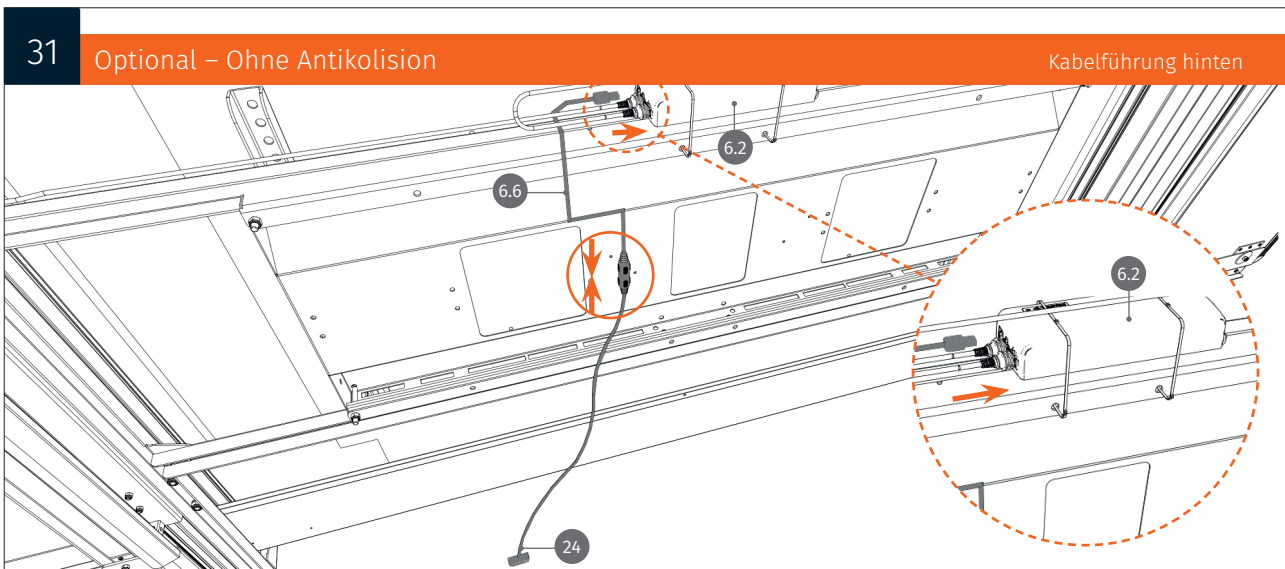
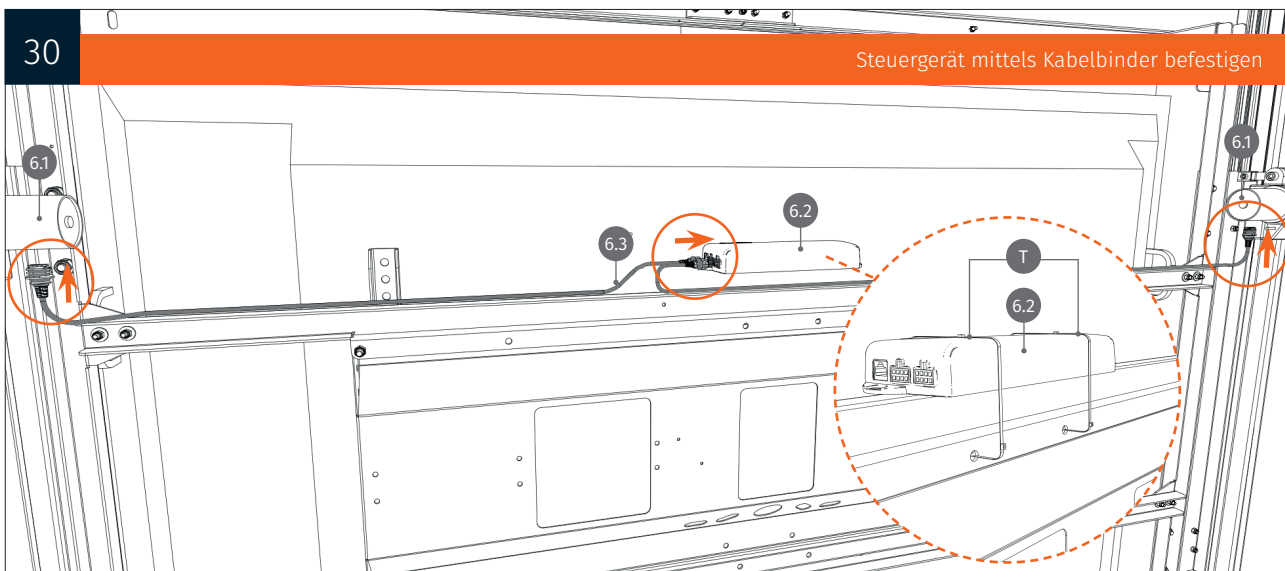
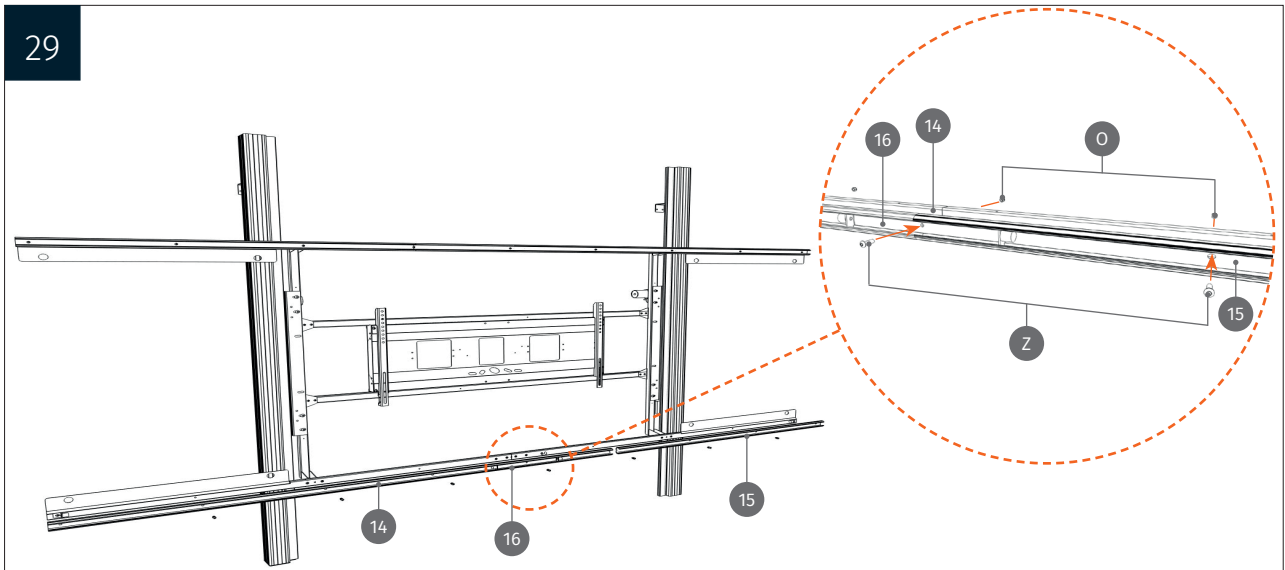

31

Optional – Mit Antikollision

Sensor und Kabelführung hinten

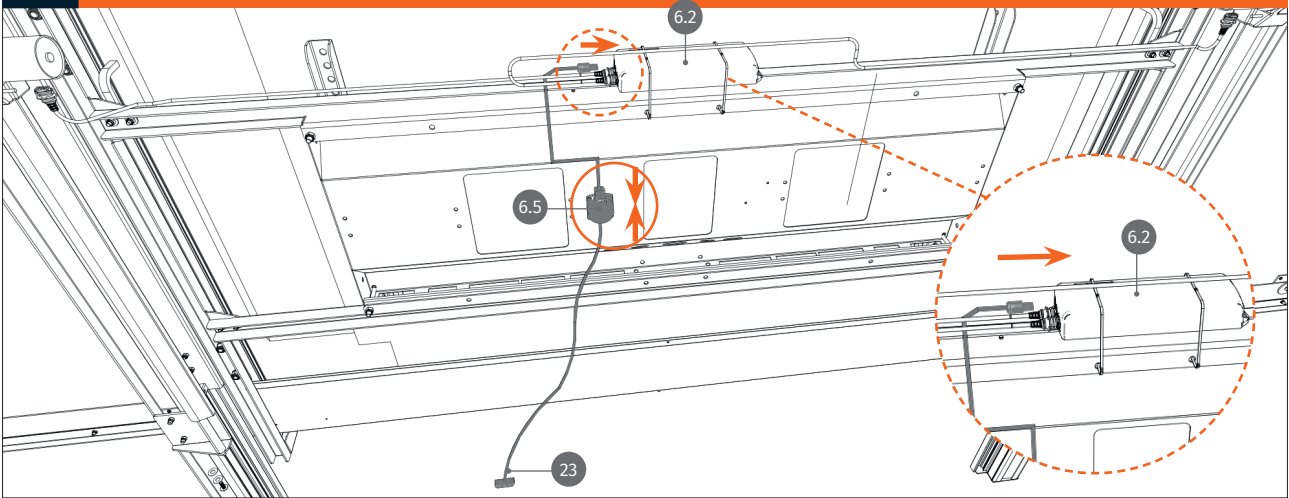

32

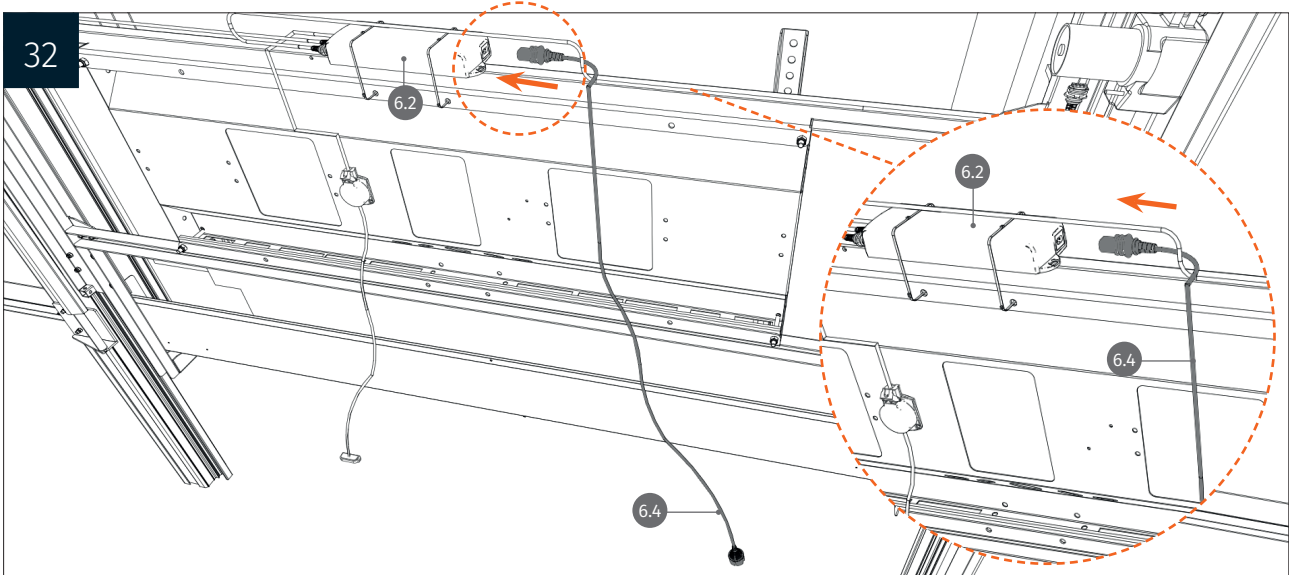

33

Optional Passepartout

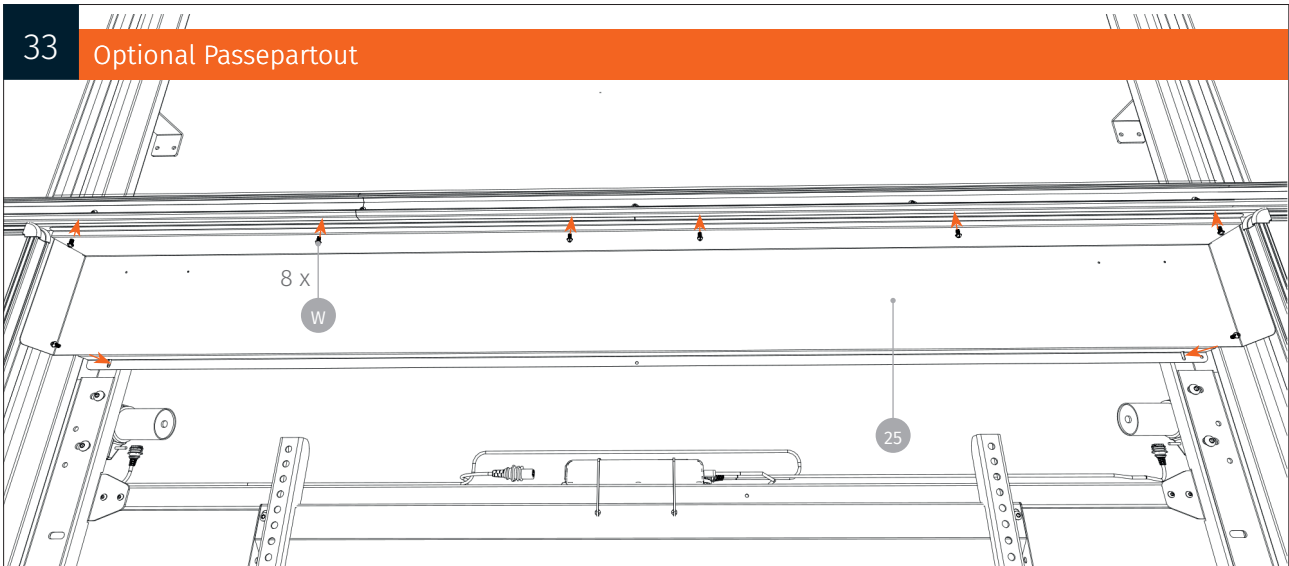

34 Optional Passepartout

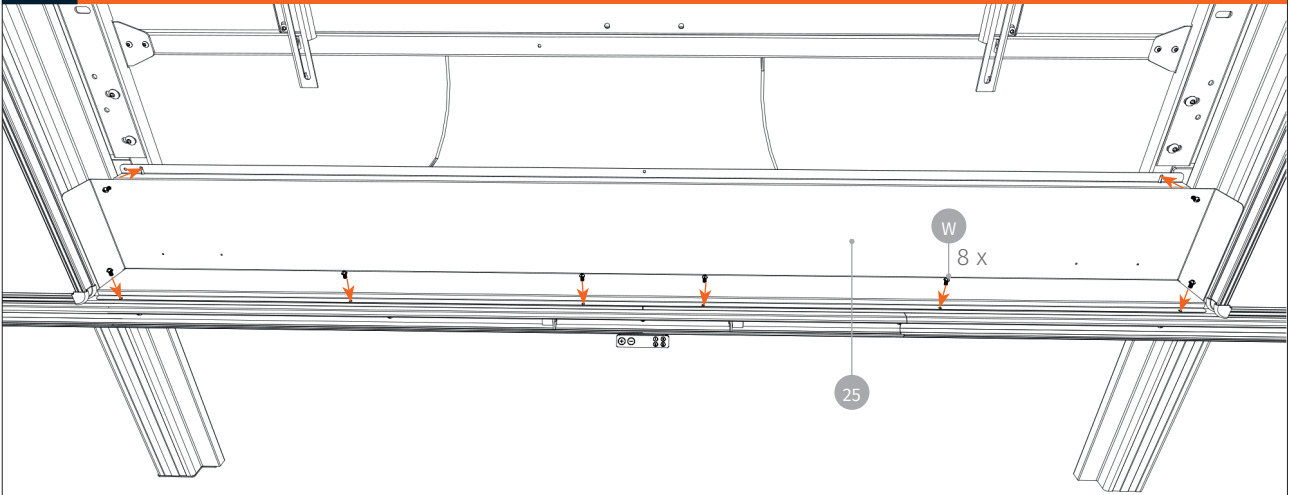

35 Optional Passepartout

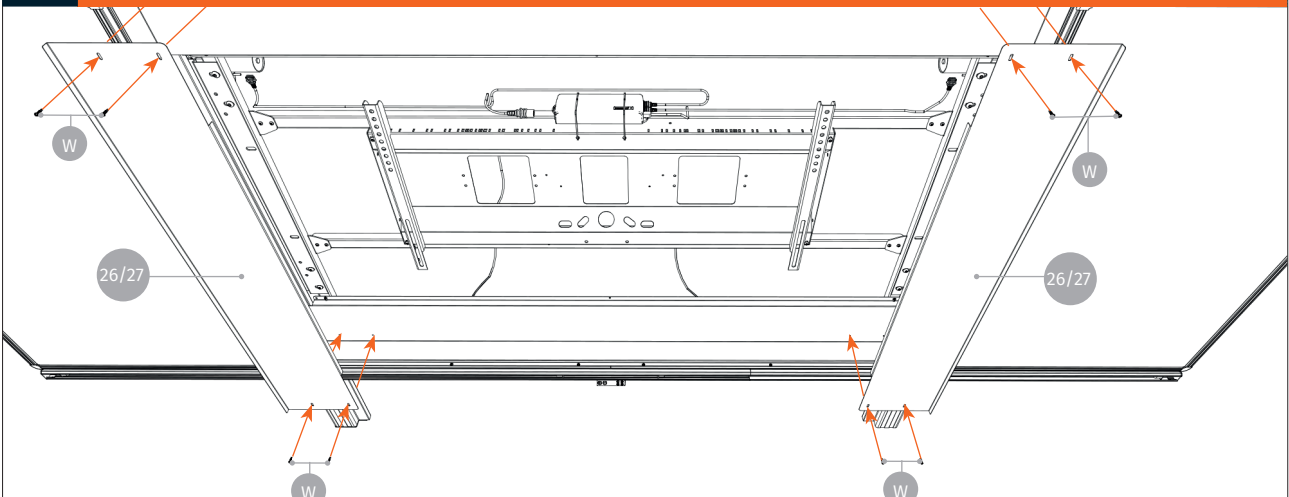

36

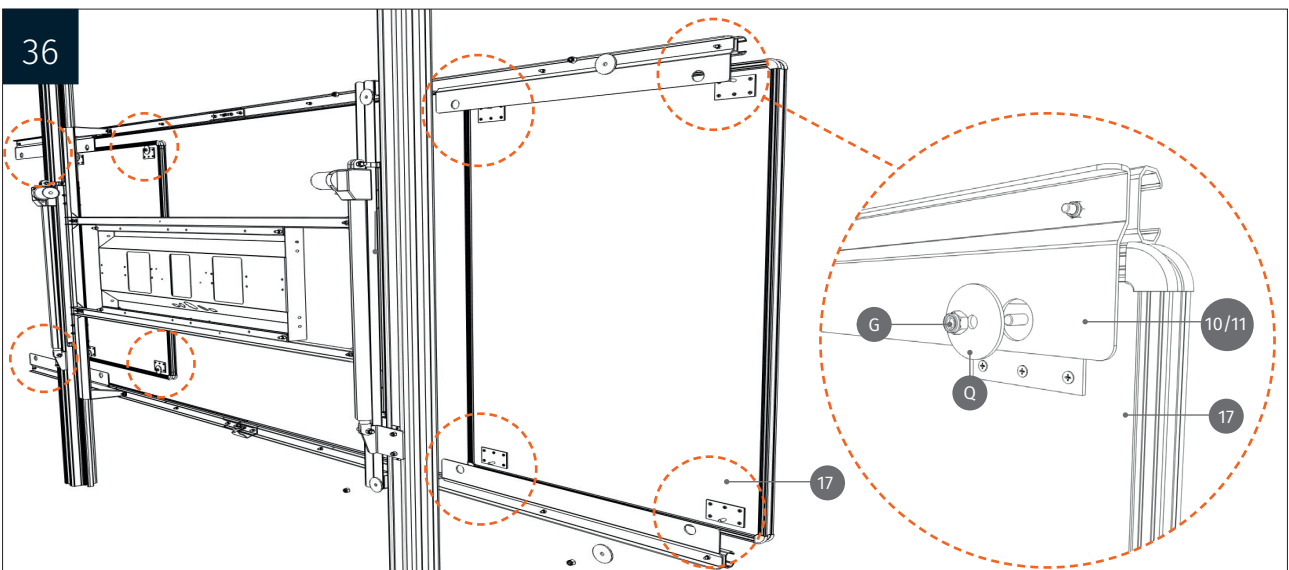

MONTAGEANLEITUNG

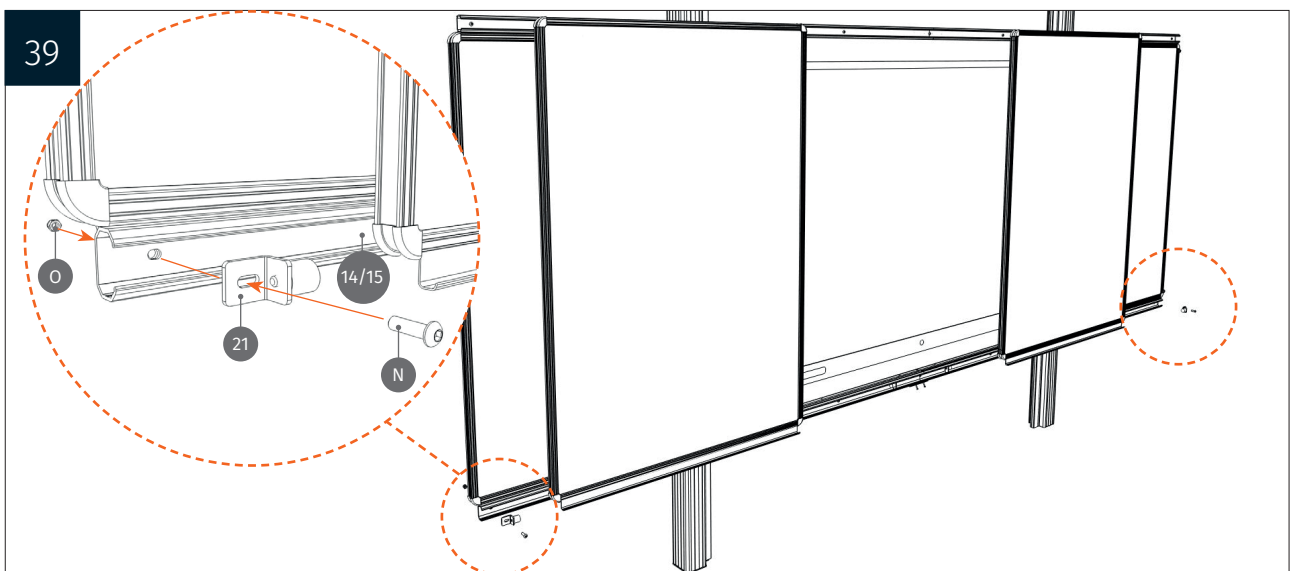
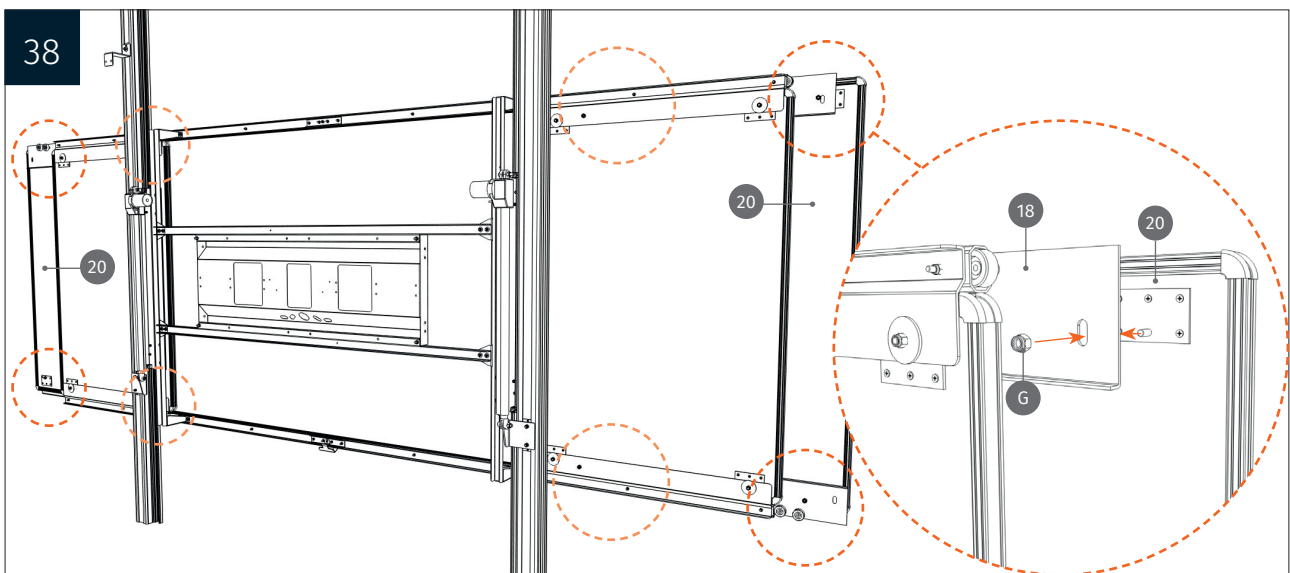
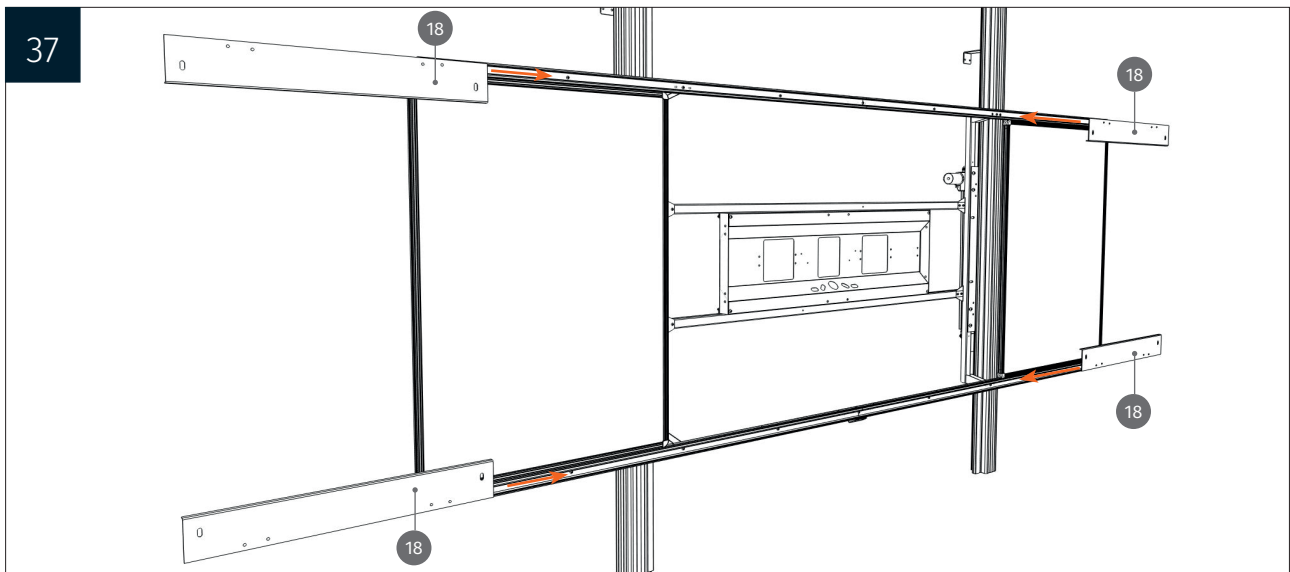

MONTAGEANLEITUNG

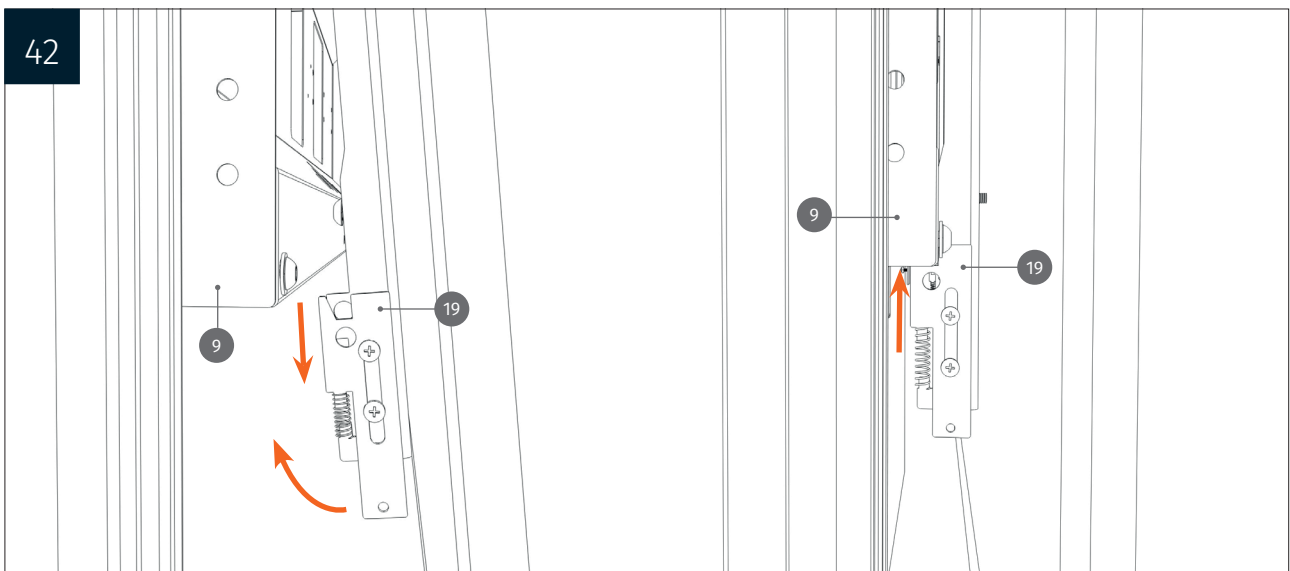
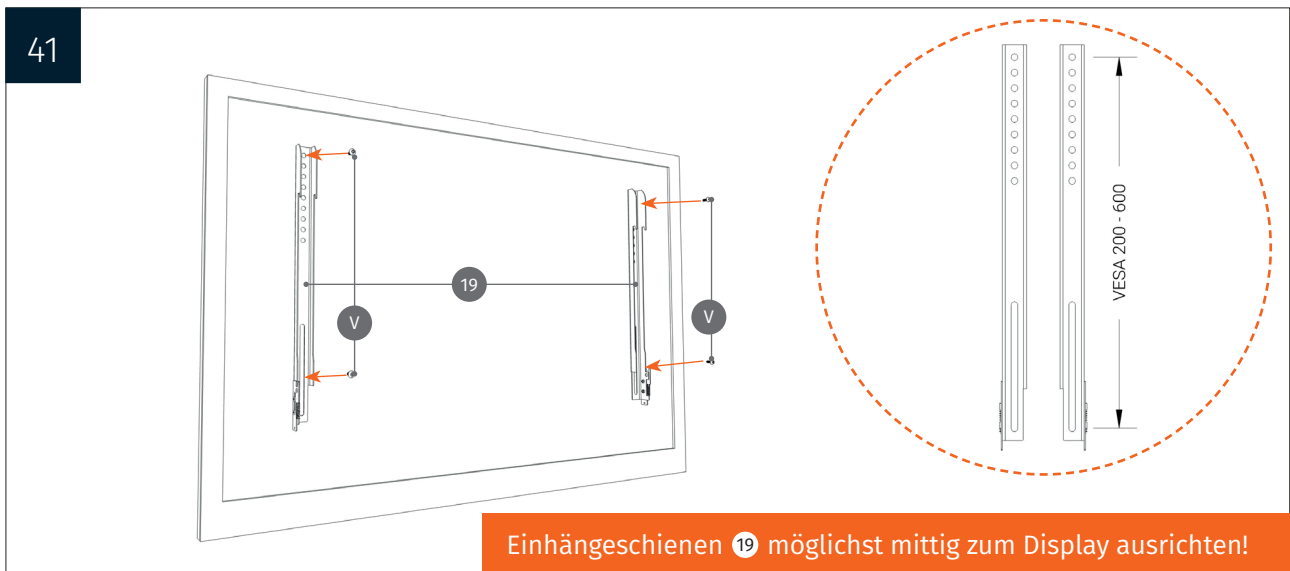
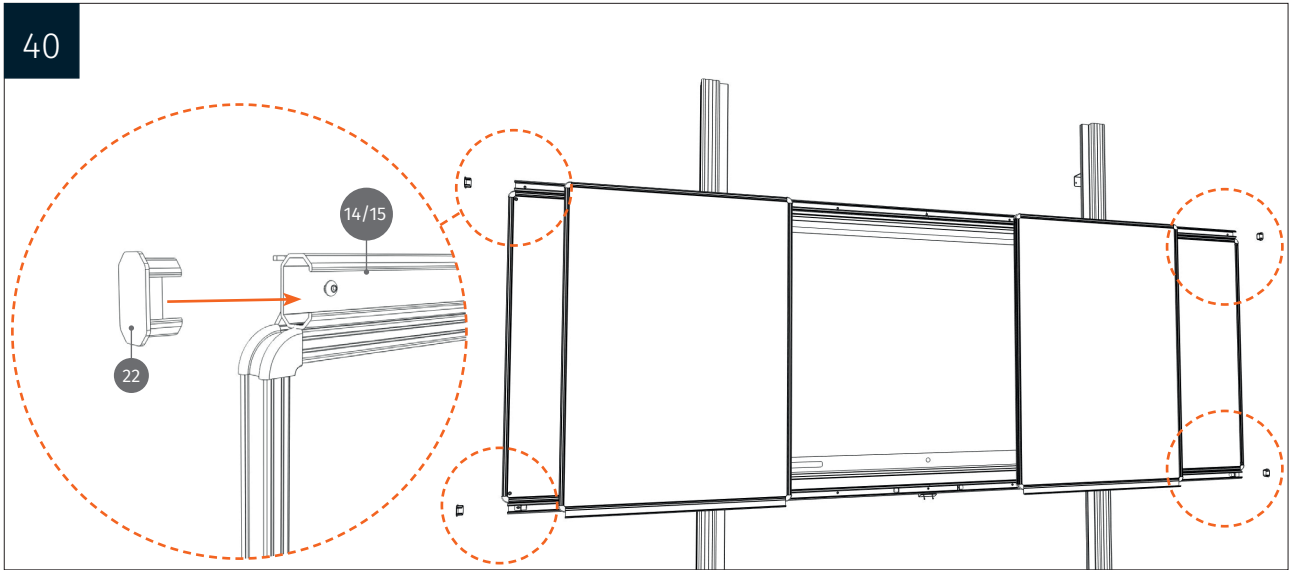

43

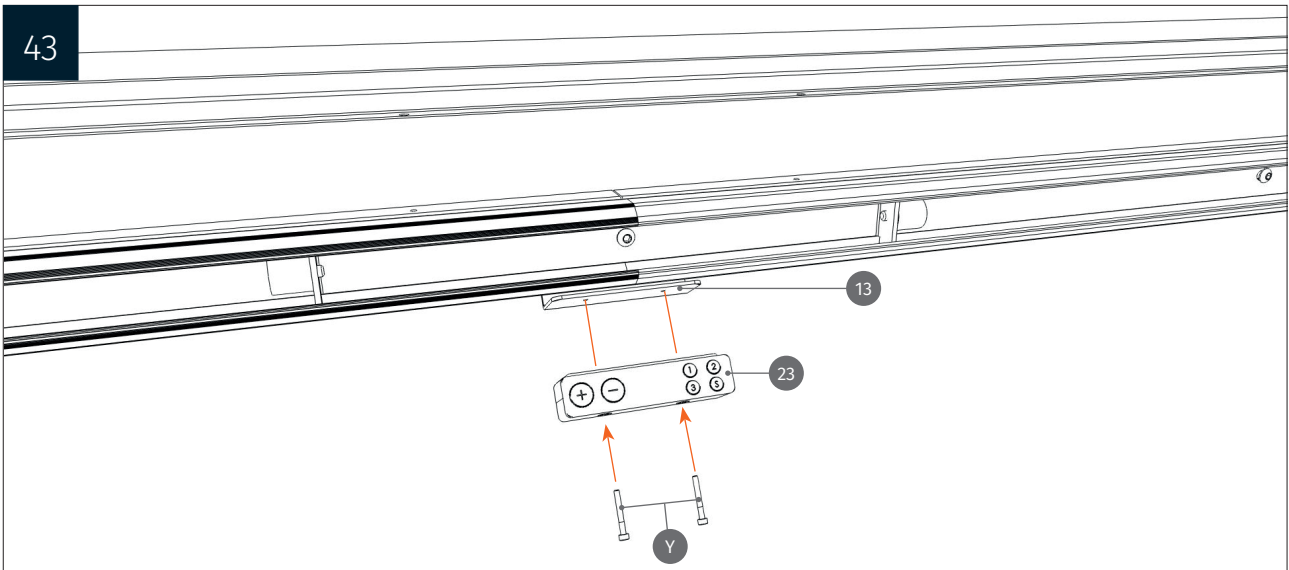

44

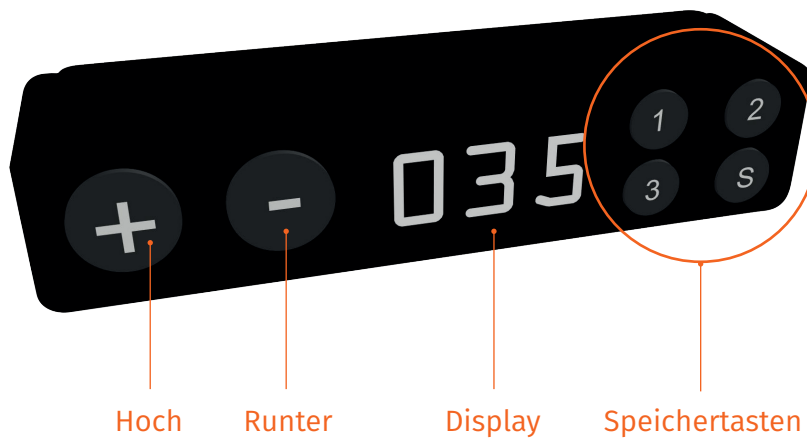

Speichertasten 1 – 3 belegen:

- 1 Die Säule in gewünschte Position fahren, dann Speichertaste S drücken, bis die Anzeige am Display blinkt.
- 2 Danach kurz Speichertaste 1, 2 oder 3 drücken. Auf dem Display erscheint der belegte Speicherplatz (z. B. P1) und der Speichervorgang ist abgeschlossen. Wenn innerhalb von 3 Sekunden keine Speichertaste gedrückt wird, wird der Speichervorgang abgebrochen.
- 3 Um weitere Speichertasten zu belegen, vorherige Schritte wiederholen.



Alle Systeme sind vorkalibriert. **BITTE NUR BEI FEHLERMELDUNGEN NEU KALIBRIEREN.**

1

SYSTEME OHNE ANTIKOLLISION

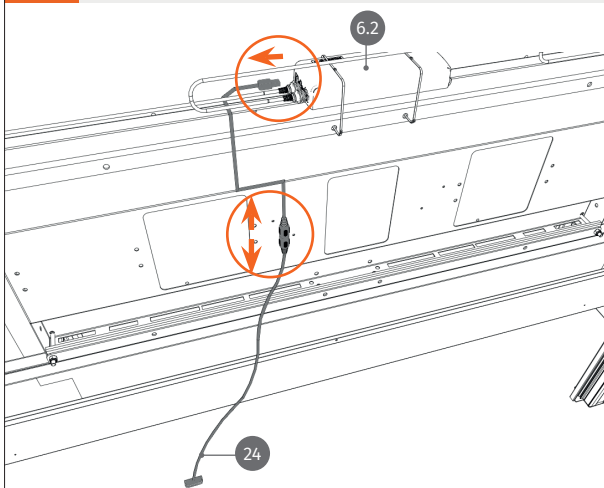

2

- 1 Drücken Sie gleichzeitig die Tasten **+** und **-** bis Sie 1 x den Signalton hören.
- 2 Drücken Sie die Taste **-** bis Sie 3 x den Signalton hören.
- 3 Drücken Sie die Taste **+** bis die Säule in die oberste Position gefahren ist und der Signalton 2 x zu hören ist.

WEITER MIT **31**

1

SYSTEME MIT ANTIKOLLISION

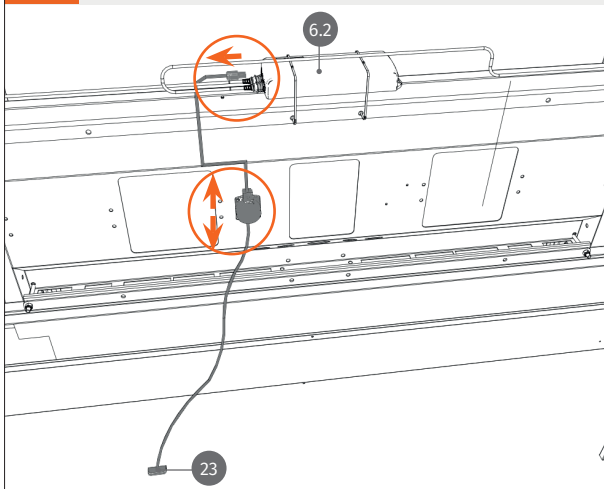

2

- 1 Drücken Sie gleichzeitig die Tasten **+** und **-** bis Sie 1 x den Signalton hören.
- 2 Drücken Sie die Taste **-** bis Sie 3 x den Signalton hören.
- 3 Drücken Sie die Taste **+** bis die Säule in die oberste Position gefahren ist und der Signalton 2 x zu hören ist.

WEITER MIT **31**

MONTAGEVORSCHRIFTEN

WICHTIGE GEFAHREN- UND SICHERHEITSHINWEISE

Bitte lesen Sie die folgenden Gefahren- und Sicherheitshinweise sorgfältig durch, bevor Sie die Höhenverstellung verwenden. Dies trägt dazu bei, dass die Einheit störungsfrei arbeitet und Unfälle vermieden werden.



ELEKTRISCHE SICHERHEIT

Schließen Sie das Gerät nur an eine frei zugängliche geerdete 110 - 230 V / 50 Hz-Steckdose an. Stellen Sie sicher, dass das Gerät sofort von der Steckdose getrennt werden kann. Verwenden Sie das Gerät nur in trockenen Räumen, schützen Sie das Gerät vor Wasser und anderen Flüssigkeiten. Gerät nur mit einem trockenen Tuch abwischen. Hubeinheit nicht öffnen. **GEFAHR EINES STROMSCHLAGS**. Es befinden sich keine zu wartenden Teile im Inneren. Im Falle einer Fehlfunktion ziehen Sie den Netzstecker aus der Steckdose und rufen Sie einen autorisierten technischen Kundendienst. Das Netzkabel darf nicht überfahren oder anderweitig beschädigt werden. Ersetzen Sie beschädigte Netzkabel sofort durch neue desselben Typs.



Die Steckdosenanschlüsse des Geräts und die Wandsteckdose müssen leicht zugänglich sein.



Das Gerät ist **nicht tropf- oder spritzwassergeschützt**. Stellen Sie keine mit Flüssigkeiten gefüllten Gegenstände auf das Gerät und besprühen Sie es nicht.



ALLGEMEINE HINWEISE ZUR MECHANISCHEN SICHERHEIT

Höhenverstellungseinheit nicht unsachgemäß belasten. Keine Teile außer den dafür bestimmten und geeigneten Teilen verwenden (Projektionsfläche, Tafelflügel, interaktives Board, Monitor, Projektor). Nicht an System hängen. **ACHTUNG – HOHES GEWICHT**. Durch Umfallen der Einheit besteht ernsthafte Verletzungsgefahr. Nur mitgeliefertes Original-Befestigungsmaterial und Originalteile verwenden. Die maximale Belastung der Hubeinheit von 150 kg nicht überschreiten. Aufbau und Anschluss des Systems nur durch den autorisierten Fachhandel. Beim Hoch- & Herunterfahren der Höhenverstellung mindestens einen Abstand von 20 cm zu allen am System anmontierten Teilen einhalten um Quetsch- & Scherstellen zu vermeiden. Stellen Sie die Einsehbarkeit des Arbeitsbereiches sicher. Im Gefahrenfall sofort die Bedieneinheit loslassen. Die Bewegung der Hubsäule stoppt sofort (Totmannschaltung).



BESONDERE HINWEISE FÜR MOBILE UND FREISTEHENDE SYSTEME

Gerät nur auf ebenen und stabilen Böden betreiben. Einheit nur auf ebenen Böden bewegen. Kippgefahr beim Überfahren von Bodenunebenheiten, Türschwellen und Ähnlichem. **ACHTUNG – HOHES GEWICHT**. Schwere Verletzungsgefahr beim Umstürzen des Geräts. Bremsen der Vorderräder beim Betrieb der Einheit fixieren.



BESONDERE HINWEISE FÜR WANDMONTIERTE GERÄTE

Verwenden Sie nur geeignetes Wandmontagematerial. Wählen Sie Dübel und Schrauben je nach Wandtyp und Material. Die Verwendung von ungeeignetem Montagematerial kann zum Kippen des Geräts und zu schwerer Verletzungsgefahr führen. Die Wandmontage darf nur von erfahrenem Personal durchgeführt werden.



HINWEISE ZUR ENTSORGUNG

Nicht im Hausmüll entsorgen.