

FOCUS

Glas V2.1

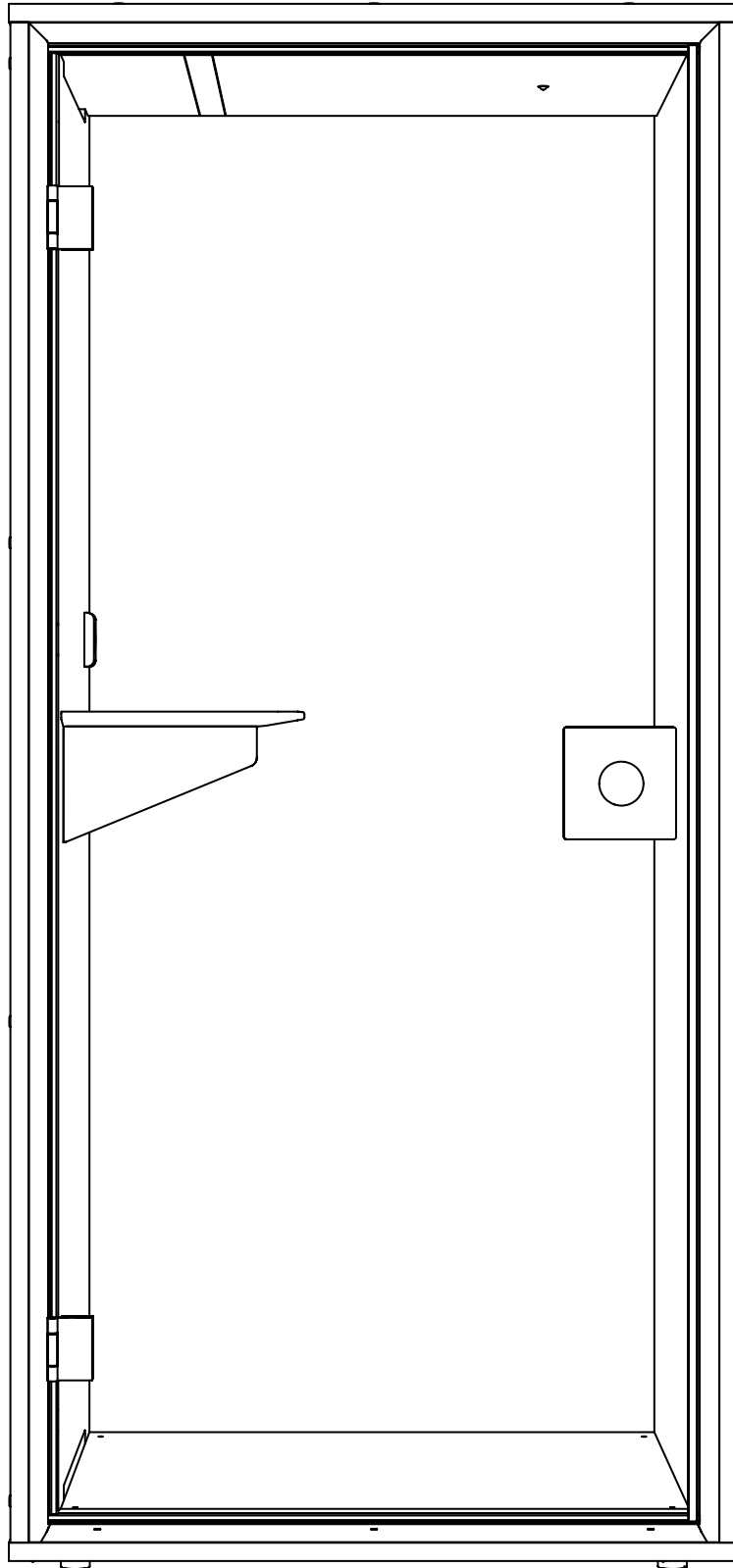

INDEX

<i>Seite 03</i>	<i>Warnhinweise</i>
Seite 09	Kontakt
Seite 10	Teile & Werkzeuge
Seite 12	Checkliste
Seite 13	Montage Boden
Seite 16	Montage Wände
Seite 23	Montage Dach
Seite 26	Montage Tür
<i>Seite 31</i>	<i>Fehlerbehebung Tür</i>
Seite 36	Montage Tisch
Seite 39	Inbetriebnahme

<i>Page 03</i>	<i>Warnings</i>
Page 09	Contact
Page 10	Parts & Tools
Page 12	Checklist
Page 13	Assembly Base
Page 16	Assembly Walls
Page 23	Assembly Roof
Page 26	Assembly Door
<i>Page 31</i>	<i>Troubleshooting Door</i>
Page 36	Assembly Table
Page 39	Activation

Warnings & Compliance

1. CE-Kennzeichnung und EG-Konformitätserklärung
2. Allgemeine Sicherheitshinweise
3. Bestimmungsgemäße Verwendung
4. Unzulässige Nutzung und Manipulation
5. Elektrische Sicherheit
6. Lüftung und Raumklima
7. Reinigung und Pflege
8. Verhalten im Notfall und Erste Hilfe
9. Warnung: Quetsch- und Klemmgefahr
10. Hinweise zur Entsorgung gemäß WEEE-Richtlinie (2012/19/EU)
11. Produkthaftung und Gewährleistung
12. Hebesicherheit (Lifting Safety)
13. Verhalten im Brandfall
14. Brandsicherheitshinweise
15. Sicherheitsangaben zur Belastbarkeit von Möbelkomponenten
16. Transport und Standortwechsel
17. Haftung und Gewährleistung
18. Kontakt

1. CE marking and EC declaration of conformity
2. General Safety Instructions
3. Intended Use
4. Improper Use and Modification
5. Electrical Safety
6. Ventilation and Air Quality
7. Cleaning and Maintenance
8. Behaviour in an emergency and first aid
9. Warning: Risk of crushing and pinching
10. Disposal instructions in accordance with the WEEE Directive (2012/19/EU)
11. Product liability and warranty
12. Lifting Safety
13. Behaviour in case of fire
14. Fire safety instructions
15. Safety information regarding the load capacity of furniture components
16. Transport and Relocation
17. Liability and Warranty
18. Contact

Legende der verwendeten Symbole

	Kennzeichnung für Konformität mit europäischen Richtlinien
	Allgemeiner Warnhinweis / Gefahr
	Gefahr durch Elektrizität
	Quetsch- oder Klemmgefahr
	Brand- oder Feuergefahr
	Vor Arbeiten oder im Notfall Netzstecker ziehen
	Erste-Hilfe-Einrichtungen
	Nicht über den Hausmüll entsorgen
	Offenes Feuer oder Rauchen verboten

Legend of symbols

	Marking for compliance with European directives
	General warning / hazard
	Electrical hazard
	Risk of crushing or trapping
	Fire hazard
	Disconnect power before work or in emergencies
	First aid facilities
	Do not dispose of in household waste
	No open flames or smoking

Einleitung

Diese Anleitung enthält wichtige Hinweise zur sicheren Montage, Nutzung und Wartung der FOCUS Box. Sie richtet sich an Fachpersonal, Endnutzer und Installateure. Bitte lesen Sie die Inhalte vollständig und sorgfältig durch, bevor Sie mit der Montage oder Nutzung beginnen.

Die Informationen die hier angegeben sind, beziehen sich auf das Produkt zum Zeitpunkt der Auslieferung. (Die Information gilt zum Zeitpunkt der Veröffentlichung)



1. CE-Kennzeichnung und EG-Konformitätserklärung

Dieses Produkt erfüllt alle relevanten europäischen Richtlinien (z.B. Maschinenrichtlinie 2006/42/EG, Niederspannungsrichtlinie 2014/35/EU) und trägt das CE Kennzeichen. Die EG-Konformitätserklärung ist beim Hersteller erhältlich



2. Allgemeine Sicherheitshinweise

Der Aufbau der FOCUS Box darf ausschließlich durch fachkundige Personen erfolgen. Für mehrere Montageschritte sind mindestens zwei Personen erforderlich.

Beim Aufbau ist geeignete persönliche Schutzausrüstung zu tragen (z. B. Arbeitshandschuhe, Sicherheitsschuhe).

Der Aufbau ist nur auf einem ebenen, tragfähigen und trockenen Untergrund in Innenräumen zulässig.

Während Aufbau, Wartung oder Demontage dürfen sich keine unbeteiligten oder ungeschulten Personen, insbesondere keine Kinder oder Tiere, im Montagebereich aufhalten.

Alle geltenden lokalen Sicherheitsvorschriften, Arbeits- und Brandschutzgesetze sind zu beachten.



3. Bestimmungsgemäße Verwendung

Die FOCUS Box ist ausschließlich für den Gebrauch in Innenräumen vorgesehen.

Introduction

This manual contains important information for the safe assembly, use, and maintenance of the FOCUS Box. It is intended for professionals, end users, and installers. Please read all instructions carefully and thoroughly before starting assembly or using the product.

The information provided here refers to the product at the time of delivery. (The information is valid at the time of publication)



1. CE marking and EC declaration of conformity

This product complies with all applicable European directives (e.g. Machinery Directive 2006/42/EC, Low Voltage Directive 2014/35/EU) and carries the CE mark. The EC Declaration of Conformity is available from the manufacturer.



2. General Safety Instructions

The FOCUS Box must be assembled only by qualified personnel. At least two people are required for certain assembly steps.

Appropriate personal protective equipment (e.g. work gloves, safety shoes) must be worn during assembly.

Assembly is only permitted on a level, load-bearing, and dry surface indoors.

During assembly, maintenance, or disassembly, no unauthorized or untrained individuals—especially children or animals—may be present in the work area.

All applicable local safety regulations and workplace and fire protection laws must be observed.



3. Intended Use

The FOCUS Box is designed exclusively for indoor use.

Sie ist zur Nutzung durch eine (1) Person gleichzeitig bestimmt – typischerweise für Telefonate oder konzentriertes Arbeiten im Sitzen oder Stehen.

Die Box darf nicht in Bereichen genutzt werden, in denen sich unbeaufsichtigte Kinder unter acht Jahren oder Personen mit eingeschränkter kognitiver Leistungsfähigkeit aufhalten.

It is intended for use by one (1) person at a time—typically for phone calls or focused work while seated or standing.

The box must not be used in areas where unsupervised children under the age of eight or individuals with cognitive impairments are present.



4. Unzulässige Nutzung und Manipulation



Die nachfolgenden Handlungen sind untersagt:

- Nutzung im Außenbereich oder unter Bedingungen außerhalb des zugelassenen Temperaturbereichs (10 °C bis 30 °C) oder bei relativer Luftfeuchte über 55 %.
- Eigenmächtige Veränderungen oder Modifikationen an Bauteilen der FOCUS Box (z. B. Bohren, Entfernen von Abdeckungen, Austausch von Komponenten).
- Nutzung bei sichtbaren Schäden an der Struktur oder Funktionselementen (z. B. elektrische Komponenten, Lüftung).
- Aufbringen von Lasten auf dem Dach oder das Besteigen des Produkts.
- Einführung von Gegenständen in Lüftungs-, Anschluss- oder andere Öffnungen.
- Rauchen, offenes Feuer, Hitzequellen oder das Verwenden von Aerosolen im Inneren oder in unmittelbarer Nähe der Box.
- Verdeckung der Glasflächen oder Einbauten, die die Sicht oder die Belüftung beeinträchtigen.



4. Improper Use and Modification



The following actions are strictly prohibited:

- Use outdoors or under conditions beyond the approved temperature range (15 °C to 30 °C) or with relative humidity above 50%.
- Unauthorized modifications or structural changes to any components of the FOCUS Box (e.g. drilling, removing covers, replacing parts).
- Use in the presence of visible damage to the structure or functional elements (e.g. electrical components, ventilation).
- Placing loads on the roof or climbing onto the product.
- Inserting objects into ventilation, connection, or other openings.
- Smoking, open flames, heat sources, or use of aerosols inside or near the box.
- Obstructing glass surfaces or installing objects that block visibility or airflow.



5. Elektrische Sicherheit



Die FOCUS Box ist mit einer LED-Innenbeleuchtung (gesteuert über Bewegungssensor) und einem elektrischen Lüftungssystem ausgestattet.

Der elektrische Anschluss erfolgt über einen Netzstecker an eine geerdete Steckdose: 230 V AC / 50 Hz /



5. Electrical Safety



The FOCUS Box is equipped with LED interior lighting (controlled via motion sensor) and an electric ventilation system.

Electrical connection must be made via a power plug to a grounded outlet: 230 V AC / 50 Hz / max.

max. 0,5 A.

Es dürfen keine Verlängerungskabel oder Mehrfachsteckdosen innerhalb oder an der Box verwendet werden.

Vor Reinigungs-, Wartungs- oder Demontearbeiten müssen alle elektrischen Verbindungen vom Stromnetz getrennt werden.

Bei Verdacht auf Defekte an der Elektrik (z. B. flackerndes Licht, Ausfall der Belüftung, Geruchsentwicklung) ist die Nutzung sofort zu unterbrechen und das Produkt vom Netz zu trennen.

Die Stromzufuhr dient als Notabschaltung und muss jederzeit zugänglich sein.



6. Lüftung und Raumklima

Die FOCUS Box nutzt die Umgebungsluft. Eine ausreichende Luftqualität im Raum muss gegeben sein.

Die Lüftungselemente dürfen nicht blockiert, verschlossen oder überdeckt werden.

Eine Nutzung der Box bei ausgeschalteter oder defekter Belüftung ist nicht zulässig.

Die Belüftung ist nicht für den Einsatz mit brennbaren oder explosionsgefährlichen Stoffen ausgelegt.



7. Reinigung und Pflege

Die Reinigung darf nur im stromlosen Zustand erfolgen.

Verwenden Sie ausschließlich ein weiches, leicht angefeuchtetes Tuch. Keine abrasiven, lösungsmittelhaltigen oder stark alkalischen Reinigungsmittel verwenden.

Es dürfen keine Flüssigkeiten in Öffnungen oder elektrische Bauteile gelangen.

0.5 A.

Do not use extension cords or power strips inside or around the box.

All electrical connections must be disconnected from the power supply before cleaning, maintenance, or disassembly.

If electrical malfunction is suspected (e.g. flickering light, ventilation failure, burning smell), discontinue use immediately and unplug the product.

The power connection serves as an emergency disconnect and must remain easily accessible at all times.



6. Ventilation and Air Quality

The FOCUS Box uses surrounding ambient air. Adequate air quality in the room must be ensured.

Ventilation components must not be blocked, covered, or sealed.

The product must not be used if the ventilation system is switched off or malfunctioning.

The ventilation system is not designed for use with flammable or explosive substances.



7. Cleaning and Maintenance

Cleaning may only be performed when the unit is disconnected from the power supply.

Use only a soft, slightly damp cloth. Do not use abrasive, solvent-based, or highly alkaline cleaning agents.

No liquids may enter openings or electrical components.

Electrical components may only be

Elektronische Komponenten dürfen nur durch qualifiziertes Personal gereinigt oder gewartet werden.

cleaned or maintained by qualified personnel.



8. Verhalten im Notfall und Erste Hilfe

Im Notfall sofort die Stromversorgung unterbrechen. Bei elektrischen Unfällen umgehend medizinische Hilfe anfordern und Erste-Hilfe-Maßnahmen einleiten.



8. Behaviour in an emergency and first aid

In case of an emergency, immediately disconnect the power supply. In the event of electrical accidents, immediately seek medical assistance and initiate first aid measures.



9. Warnung: Quetsch- und Klemmgefahr

Warnung: Quetschgefahr! Halten Sie Finger, Hände und andere Körperteile von beweglichen Bauteilen fern.



9. Warning: Risk of crushing and pinching

Warning: Risk of crushing! Keep fingers, hands, and other body parts away from moving parts.



10. Hinweise zur Entsorgung gemäß WEEE-Richtlinie (2012/19/EU)

Im Deckenelement dieses Produktes und ggf. im höhenverstellbaren Tisch sind elektronische Komponenten verbaut, die nicht über den Restmüll entsorgt werden dürfen. Beachten Sie die geltenden örtlichen Vorschriften zur Entsorgung von elektrischen und elektronischen Geräten oder kontaktieren Sie Ihren Händler.



10. Disposal instructions in accordance with the WEEE Directive (2012/19/EU)

The ceiling element of this product and, if applicable, the height-adjustable table contain electronic components that must not be disposed of with residual waste. Observe the applicable local regulations for the disposal of electrical and electronic devices or contact your dealer.

11. Produkthaftung und Gewährleistung

Der Hersteller haftet ausschließlich im Rahmen der geltenden EU-Richtlinien und nationalen Gesetze für Schäden, die nachweislich aus Produktmängeln resultieren. Veränderungen am Produkt ohne ausdrückliche Zustimmung des Herstellers führen zum Verlust aller Gewährleistungsansprüche.

11. Product liability and warranty

The manufacturer's liability is limited strictly to damages demonstrably resulting from product defects, in accordance with applicable EU directives and national laws. Any modification of the product without explicit approval from the manufacturer voids all warranty claims.



12. Hebesicherheit (Lifting Safety)

Hebesicherheit:

- Um das Verletzungsrisiko und Schäden am Produkt zu vermeiden, beachten Sie Folgendes:



12. Lifting Safety

Lifting safety:

- To reduce the risk of injury and property damage, adhere to the following:

- Befolgen Sie alle lokalen Vorschriften zu Hebesicherheit und Ergonomie.
- Planen Sie alle Hebevorgänge sorgfältig im Voraus.
- Halten Sie die Arbeitsfläche sauber und frei von Hindernissen.

- Follow all local regulations concerning lifting safety and ergonomics.
- Carefully plan all lifting operations beforehand.
- Keep the work site clean and free from debris.



13. Verhalten im Brandfall

Im Brandfall sofort den Strom trennen und geeignete Löschmaßnahmen ergreifen. Alarmieren Sie unverzüglich die Feuerwehr.



13. Behaviour in case of fire

In case of fire, immediately disconnect power and initiate appropriate firefighting measures. Alert emergency services immediately.



14. Brandsicherheitshinweise

Um Brandgefahr, elektrische Schläge oder Verletzungen zu vermeiden, beachten Sie Folgendes:

Falls sicher möglich, ziehen Sie im Brandfall sofort den Netzstecker aus der Steckdose.

Die Stromzufuhr dient als Abschalt-einrichtung und muss jederzeit leicht zugänglich sein.

Die Notwendigkeit von zusätzlichen Brandschutzmaßnahmen wie Rauchmeldern oder Sprinkleranlagen ist stets mit den zuständigen lokalen Behörden zu klären.



14. Fire safety instructions

To reduce the risk of fire, electric shock, or injury, observe the following:

If safely possible, disconnect the power cord from the outlet immediately in case of fire.

The power cord serves as a disconnect device and must be easily accessible at all times.

The need for additional fire protection measures, such as smoke detectors or sprinkler systems, must always be coordinated with local authorities.



15. Sicherheitsangaben zur Belastbarkeit von Möbelkomponenten

Maximale Belastbarkeit:

- Maximale Belastbarkeit des Tisches: 25 kg
- Maximale Belastbarkeit der Kabine: 150 kg



15. Safety information regarding the load capacity of furniture components

Maximum Load Capacity:

- Maximum load capacity of the table: 25 kg
- Maximum load capacity of the cabin: 150 kg



16. Transport und Standortwechsel

Nach dem Aufbau darf die FOCUS Box nicht mehr verschoben werden. Ein Ortswechsel erfordert vollständige Demontage und erneuten Aufbau.

Die Box darf ausschließlich auf



16. Transport and Relocation

After assembly, the FOCUS Box must not be moved. Relocation requires complete disassembly and reassembly.

The box must be placed on a level

ebenem Untergrund stehen. Bei abweichenden Anforderungen (z. B. seismische Sicherung) sind lokale Bauvorschriften zu beachten.

surface at all times. For special requirements (e.g. seismic anchoring), local building regulations must be followed.

17. Haftung und Gewährleistung

Jegliche Haftung für Personen- oder Sachschäden, die aus unsachgemäßer Montage, Nutzung, Reinigung, Veränderung oder Vernachlässigung dieser Sicherheitshinweise entstehen, ist ausgeschlossen.

Gewährleistungsansprüche bestehen ausschließlich bei nachweislich sachgemäßem Aufbau, fachgerechter Nutzung und vollständiger Einhaltung dieser Hinweise.

18. Kontakt

Berlin Acoustics
Torstraße 164, 10115 Berlin
info@berlin-acoustics.com

17.Liability and Warranty

The manufacturer accepts no liability for personal injury or property damage resulting from improper assembly, use, cleaning, modification, or failure to follow these safety instructions.

Warranty claims are valid only if proper assembly, correct usage, and full compliance with these instructions can be demonstrated.

18.Contact

Berlin Acoustics
Torstraße 164, 10115 Berlin
info@berlin-acoustics.com

PARTS & TOOLS

8x
D01

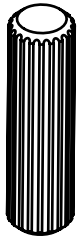

4x
F02

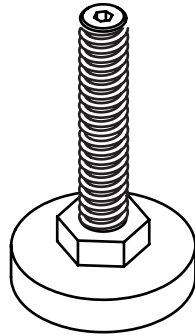

4x
S03

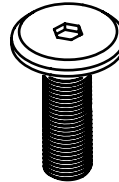

22x
S04

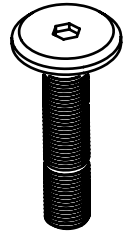

4x
S05

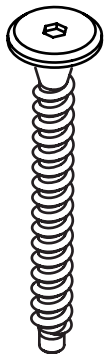

3x
S06



4x
S11



6x
S12

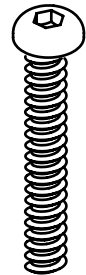

2x
P07

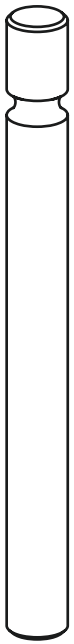

2x
S08

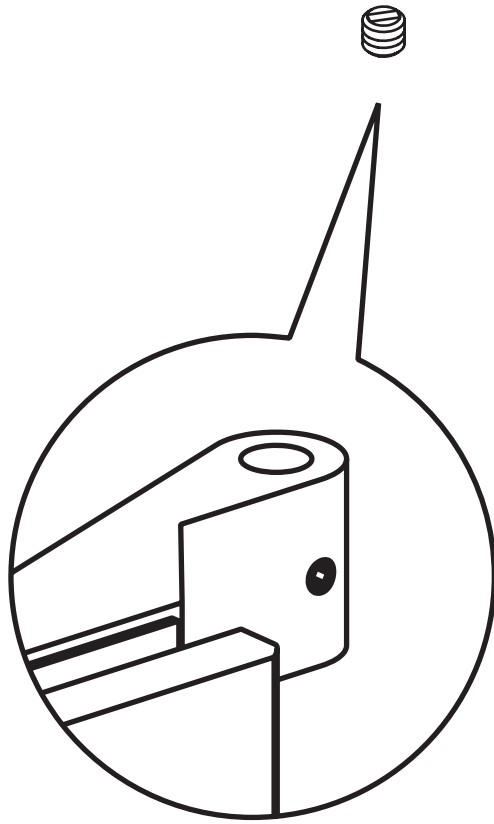

2x
C09

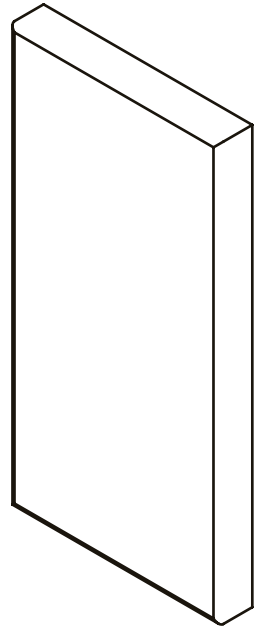

1x
H13

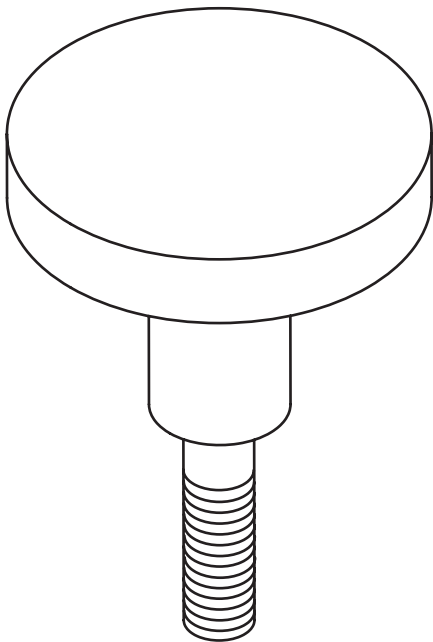

1x
H14

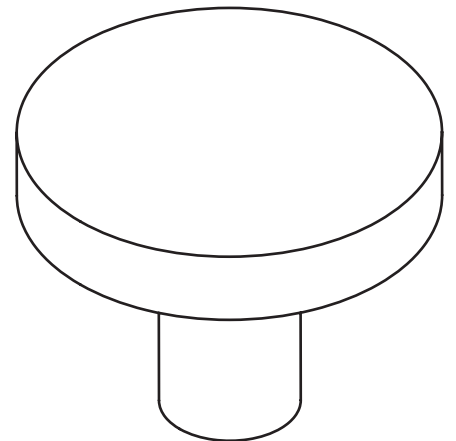

CHECKLIST

Beim Aufbau

- Das Ausrichten der Bodenplatte am späteren Standort ist entscheidend für wenig Einstellarbeiten am Ende.
- Beim Aufbau mehrerer Kabinen nebeneinander, bitte gleichmäßige Endhöhe beachten.

Nach dem Aufbau

- Wenn die Tür schief hängt oder am Boden schleift, dies über die Füße der Bodenplatte ausgleichen. Nur wenn das nicht erfolgreich ist, Punkt 19A&B durchführen.

While installation

- **Aligning the base plate at the later desired location is crucial for little adjustment work at the end.**
- **When setting up several cabins next to each other, please ensure equal final height.**

After Installation

- **If the door is a little tilted or scratches the floor, adjust via the feet. Only if that does not succeed use step 19A&B.**

1

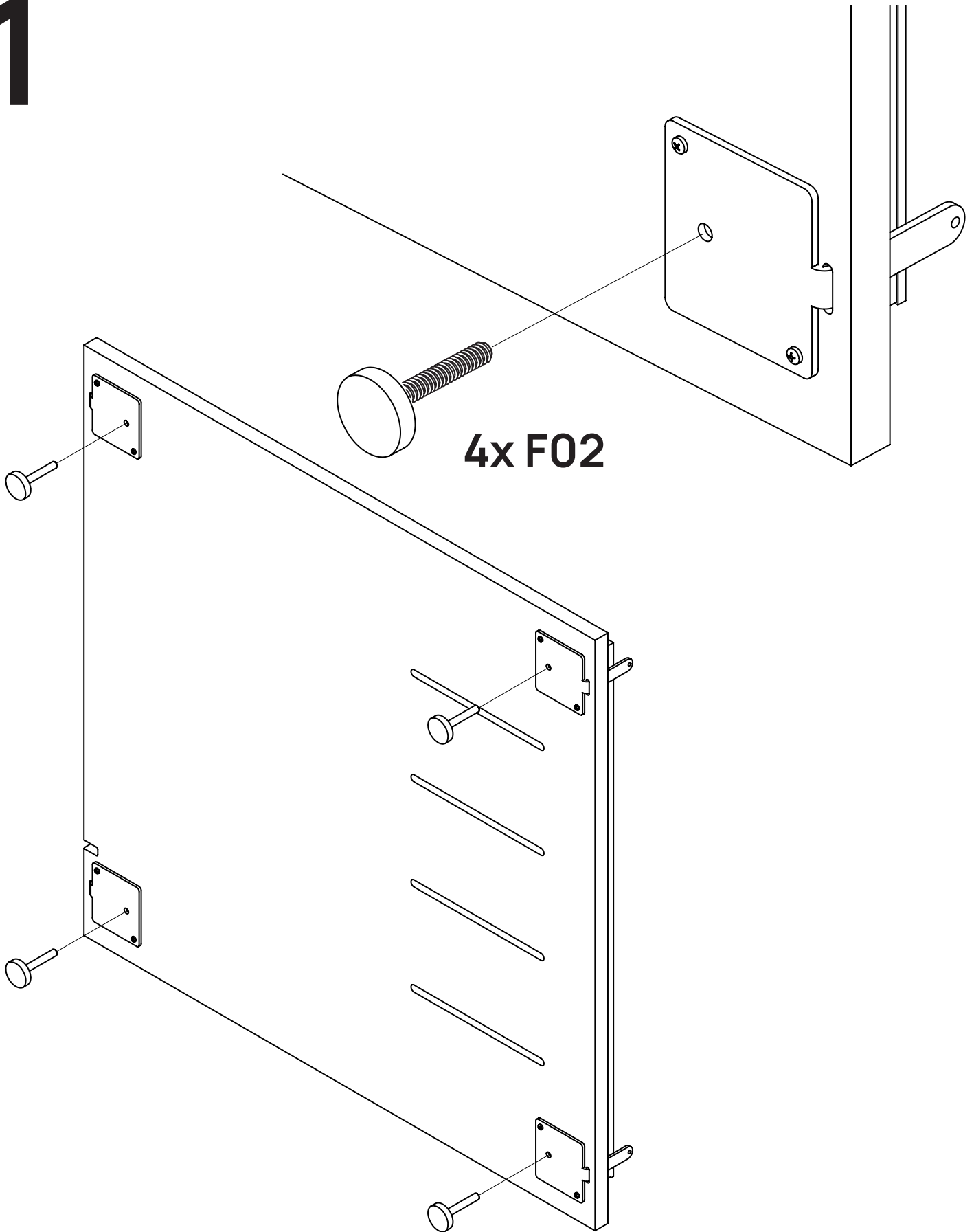

In the first step, the four levelling feet F02 must be fitted. To do this, the levelling feet must be screwed in as far as they will go.

Im ersten Schritt müssen die vier Stellfüße F02 montiert werden. Hierfür müssen die Stellfüße bis zum Anschlag eingedreht werden.

2

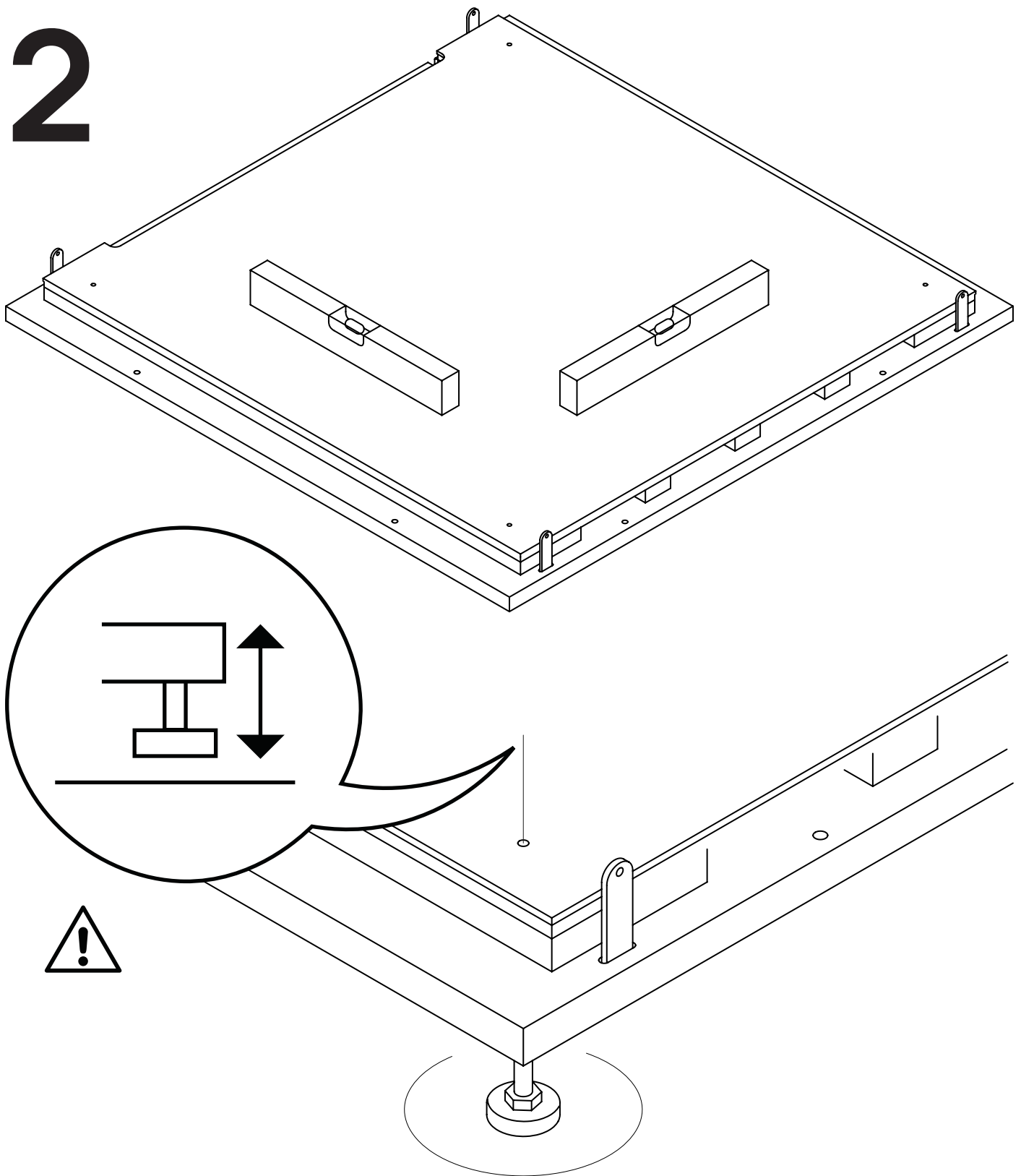

In the second step use a levelling scale, to make sure the floor element is levelled and resting on all four feet. To adjust the height and ensure the booth stands firmly on the ground, adjust the individual feet by turning them (4mm Allen key), until the floor element is levelled and the weight is distributed equally to all four feet (stand on the floor element to test!). The bubble in the levelling scale must be in the middle for the booth to be levelled.

Im zweiten Schritt nutze eine Wasserwaage, um sicherzustellen, dass das Bodenelement eben und fest auf allen 4 Füßen steht. Um das Bodenelement auszurichten und einen sicheren Stand der Kabine zu gewährleisten, drehe so lange an den einzelnen Drehfüßen (Inbus 4mm / Innensechskant), bis das Bodenelement gleichmäßig fest auf allen 4 Füßen steht (Draufstellen zum Testen!) und das Bläschen in der Wasserwaage in der Mitte ist.

3

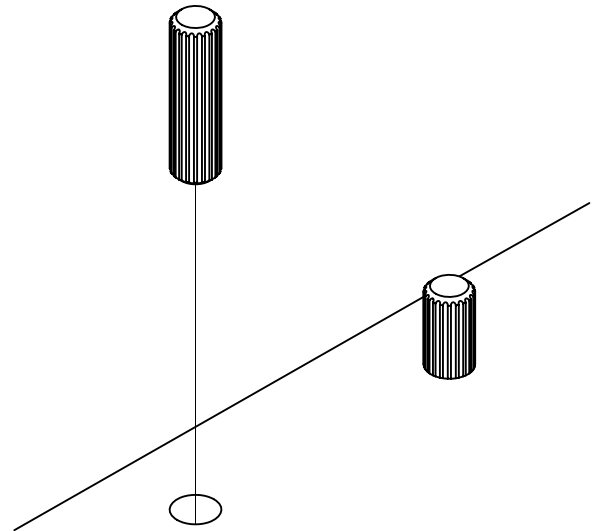

4x D01

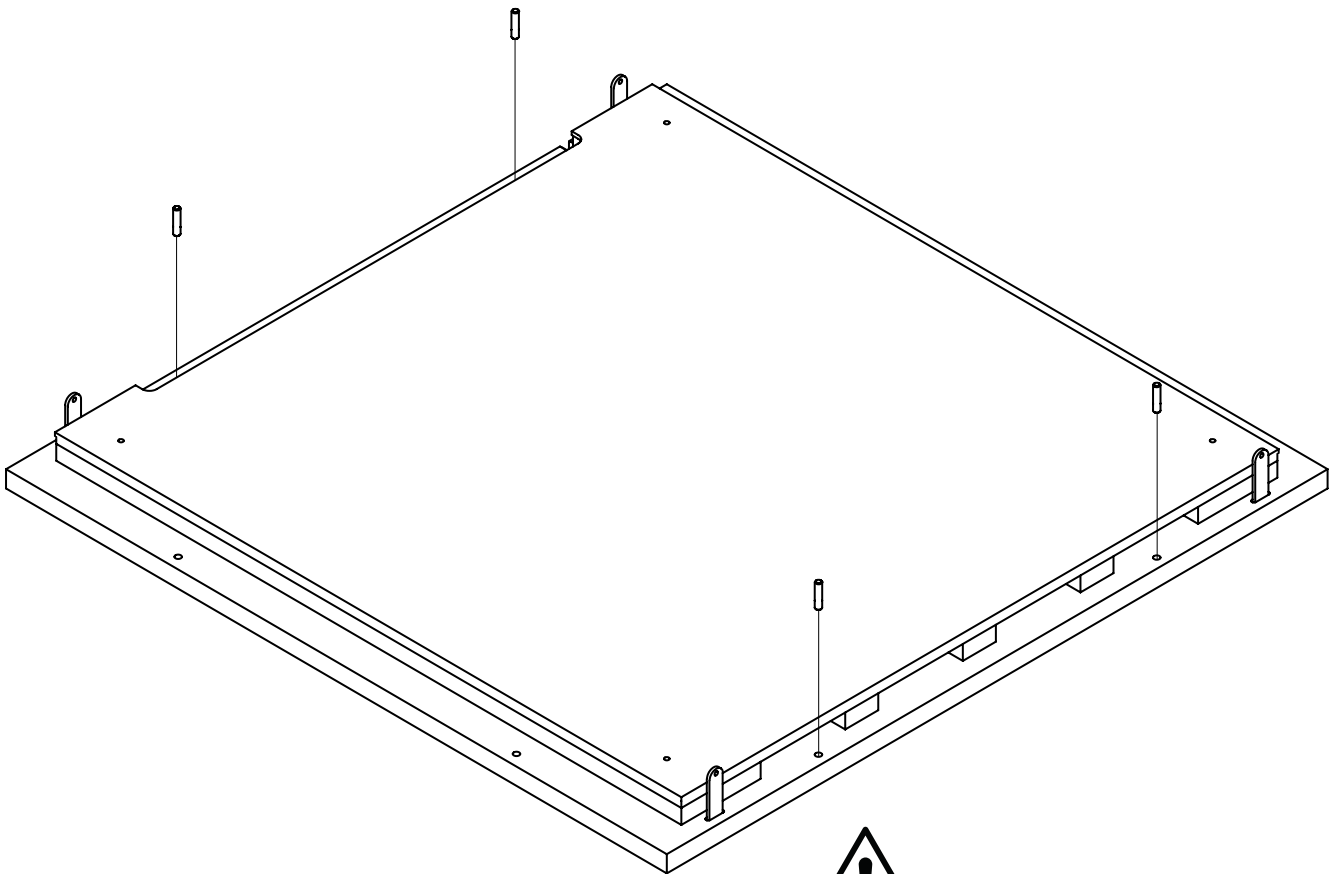

In the third step, insert the 4 wooden dowels D01 into the provided holes in the floor element. Caution! Do not hammer the dowels through the decor.

Im dritten Schritt stecken Sie die 4 Holzdübel D01 in die vorgesehenen Löcher im Bodenelement. Achtung! Die Dübel nicht durch das Dekor schlagen.

15 / 42

4

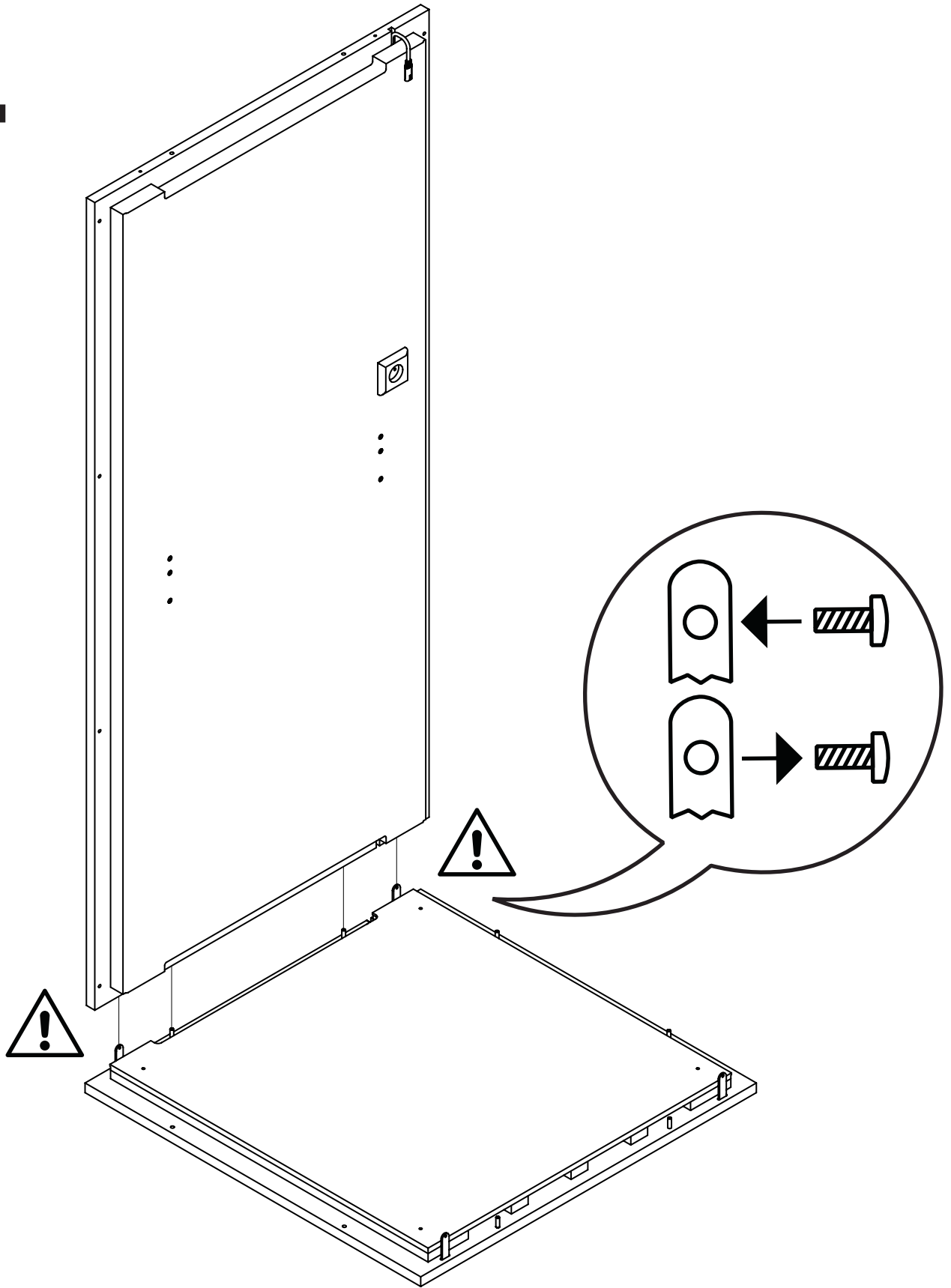

To remove potential paint residues: screw and unscrew screw S03. Then lift the left side wall (2 people!) onto the pins and the wooden dowels sticking out of the floor element. The left side of the floor element is where you see the ventilation holes.

Zur Entfernung potentieller Lackreste: Bitte einmal Schraube S03 rein- und wieder rausdrehen. Dann stecke die linke Seitenwand (2 Personen!) von oben auf die herausstehenden Stifte der Stellfüße und die Holzdübel. Die linke Seite des Bodenelements ist da, wo die Lüftungsschlitze sind.

5

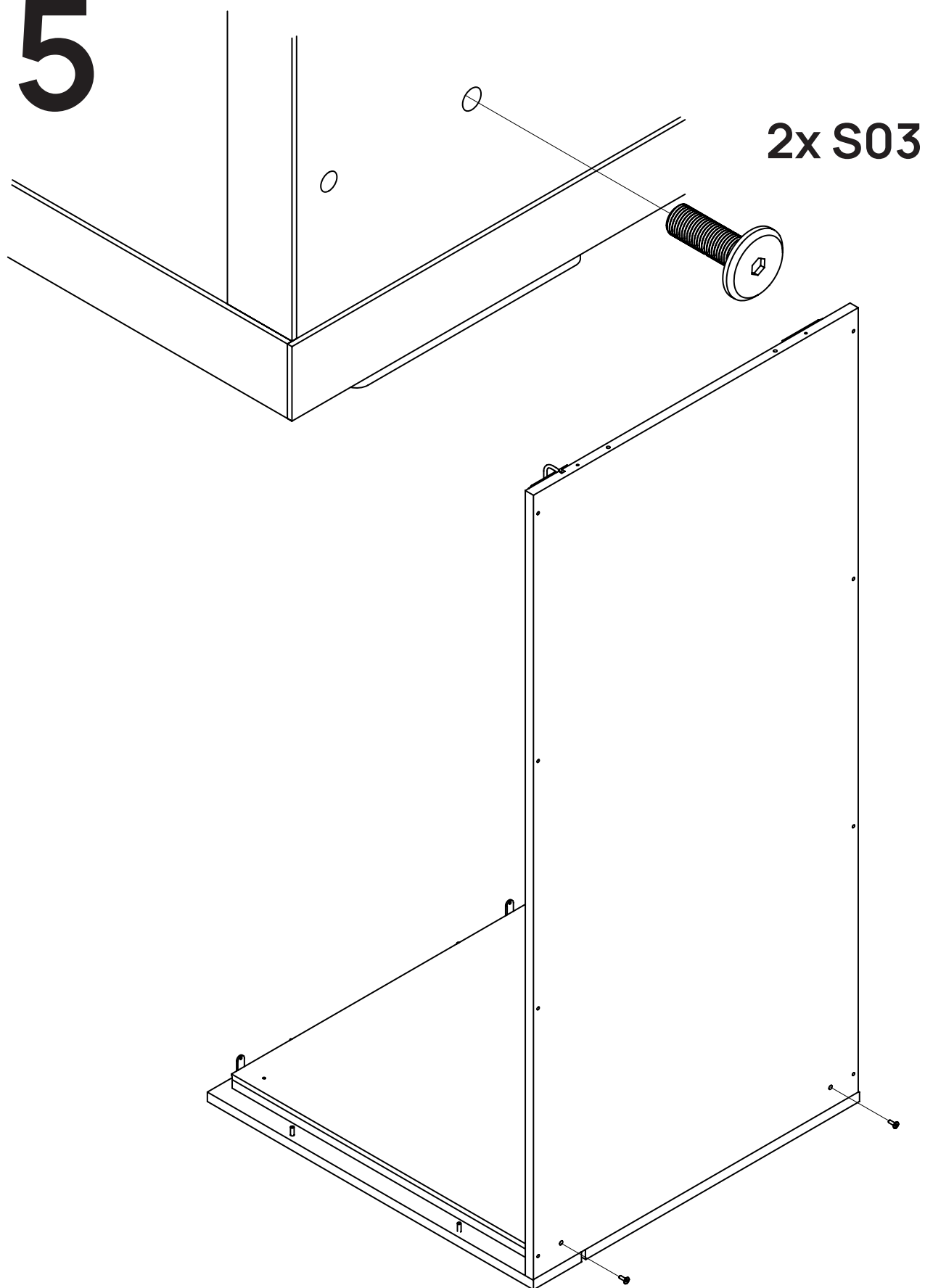

Fix the side wall with 2 screws S03 to the metal pins of the levelling feet.

Verschraube die Seitenwand mit 2 Schrauben S03 mit den Metallstiften der Drehfüße.

6

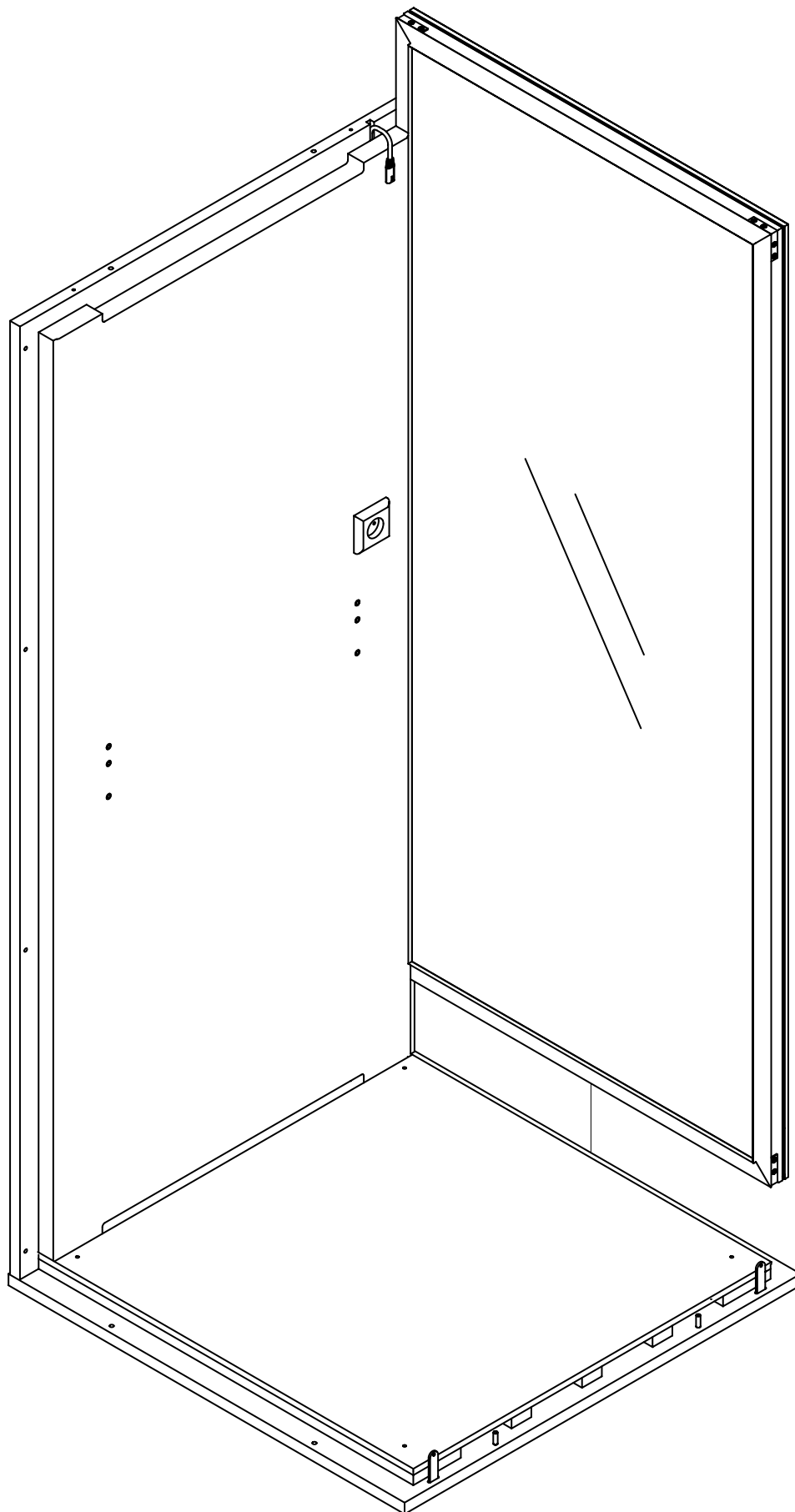

Place the glass back wall (2 people!) from above onto the floor element and the left side wall.

Setzen Sie die Glasrückwand (2 Personen!) von oben auf das Bodenelement und die linke Seitenwand.

7

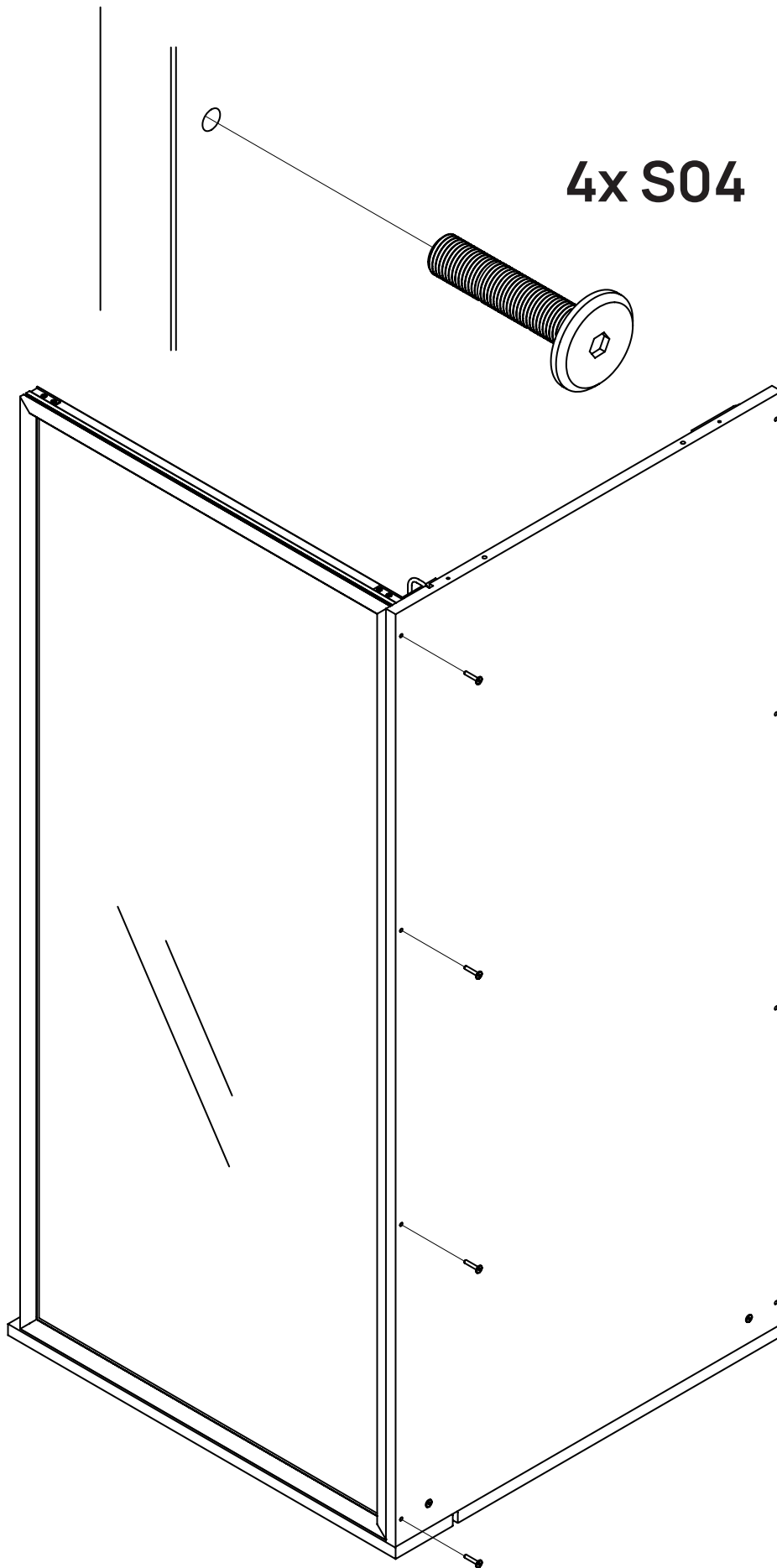

Attach the left side wall to the glass back wall using 4 screws S04.

Befestige die linke Seitenwand mit 4 Schrauben S04 an der Glasrückwand.

8

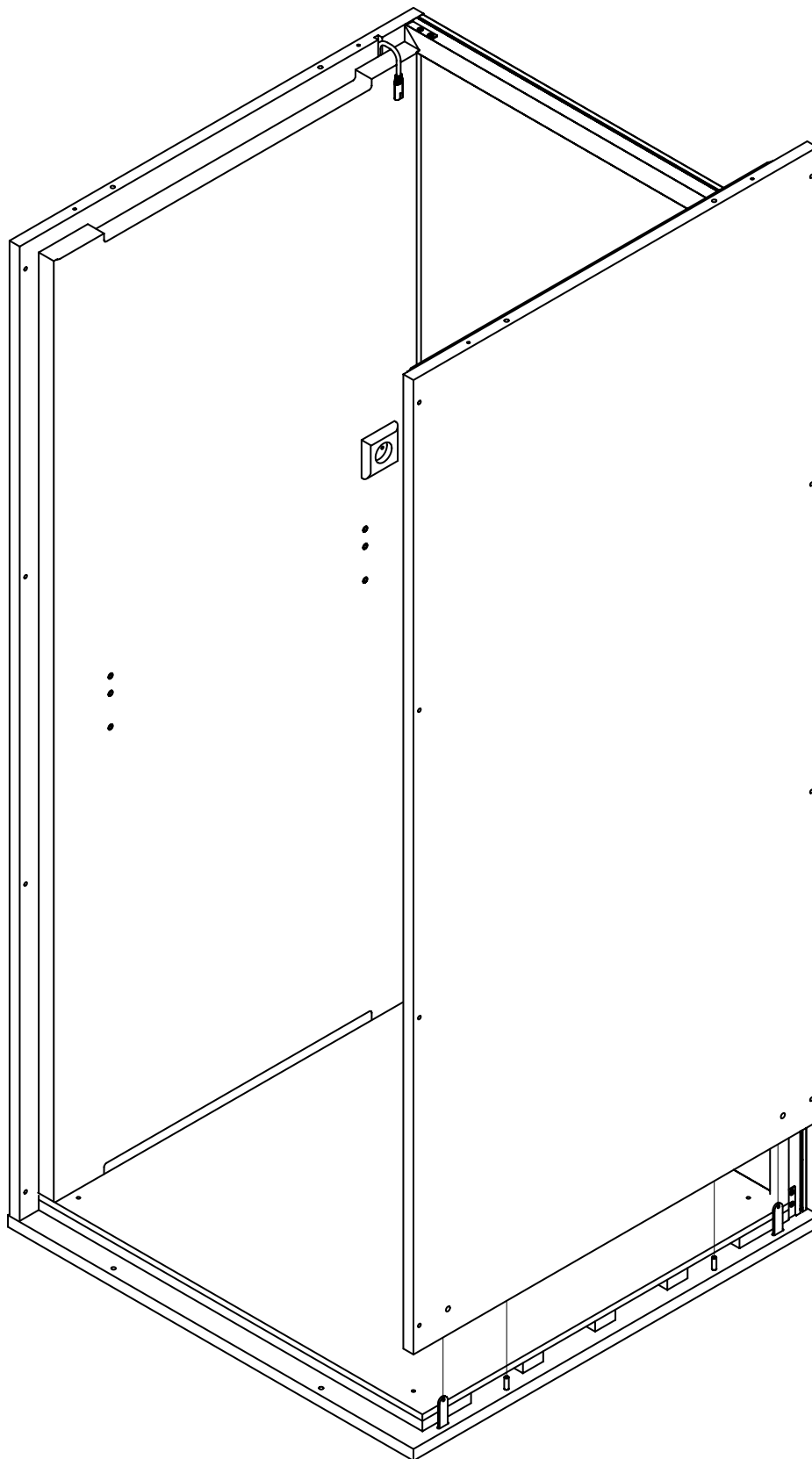

Lift the right side wall (2 people!) onto the metal pins sticking out of the floor element and the wooden dowels .

Stecke die rechte Seitenwand (2 Personen!) von oben auf die herausstehenden Metallstifte der Stellfüße und die Holzdübel.

9

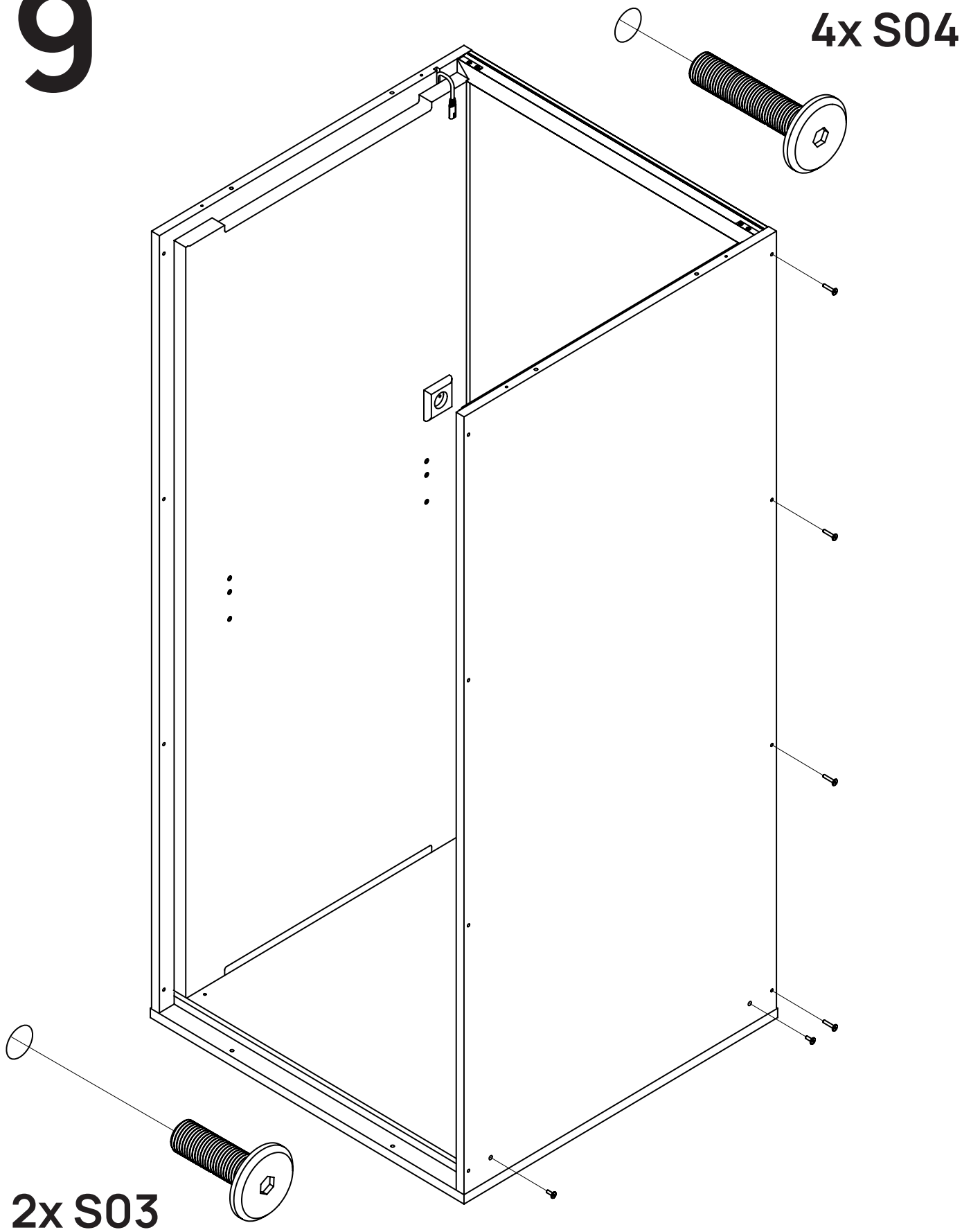

Attach the right side wall to the rear wall using 4 screws S04. Fix the side wall with 2 screws S03 to the metal pins of the levelling feet.

Befestige die rechte Seitenwand mit 4 Schrauben S04 an der Rückwand. Verschraube die Seitenwand mit 2 Schrauben S03 mit den Metallstiften der Drehfüße.

10

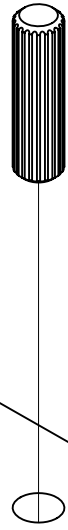
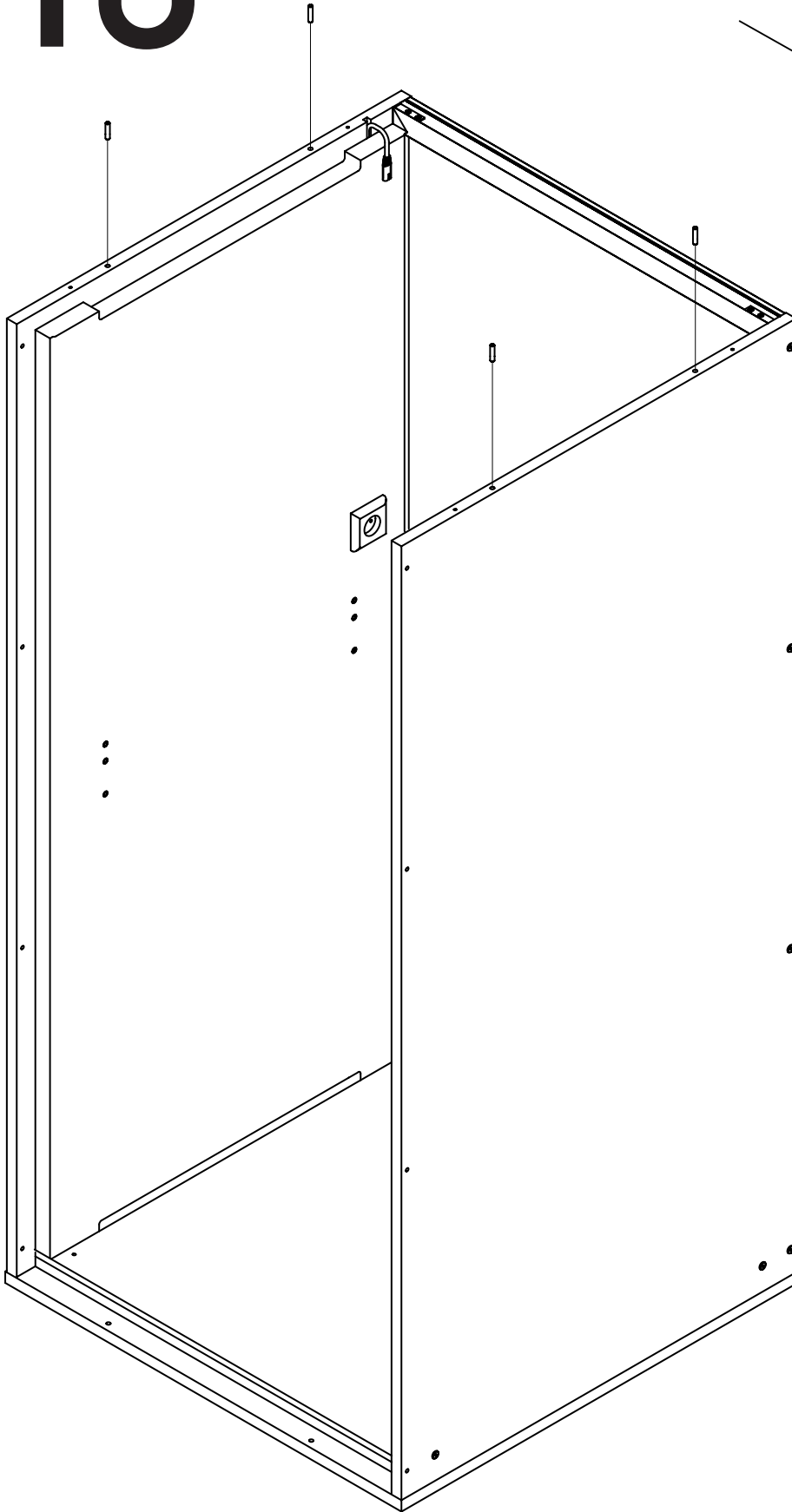

4x D01

Insert 4 wooden dowels D01 into the holes provided above on the back wall and the side walls

Stecken Sie 4 Holzdübel D01 in die oben vorgesehenen Löcher in der Rückwand und den Seitenwänden.

22 / 42

11

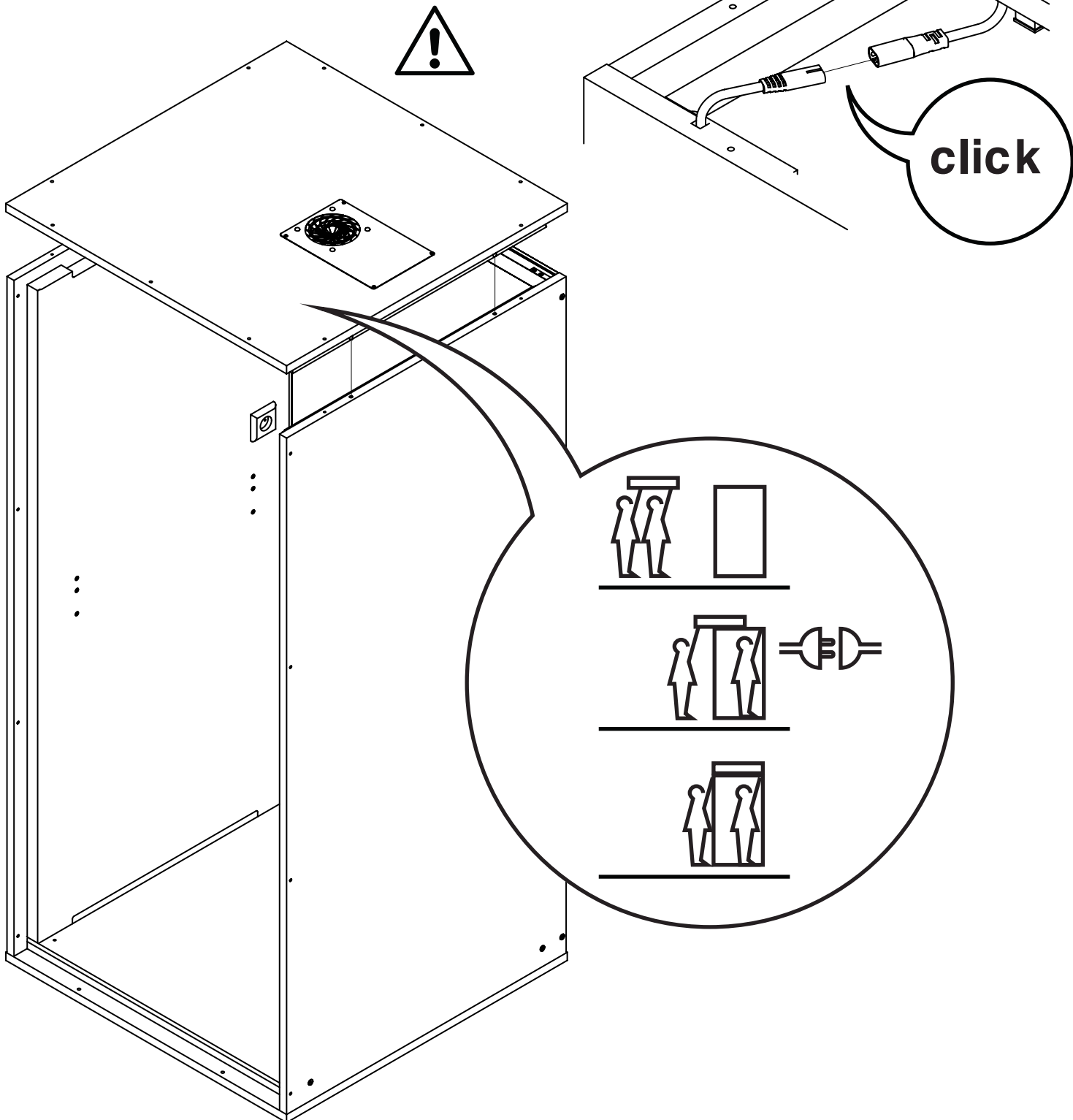

Lift the roof element (2 people!) onto the booth, rest it there briefly and connect the cables of rear wall and roof element using the connectors. Once the cables are connected lift the roof element to its final place making sure that the wooden dowels disappear in the holes.

Hebe das Deckenelement (2 Personen!) auf die Kabine, setze es kurz ab und verbinde die Stromkabel von Deckenelement und Rückwand. Wenn die Steckverbindung hergestellt ist, hebe das Deckenelement an seinen finalen Platz, sodass die Holzdübel in den Löchern verschwinden.

12

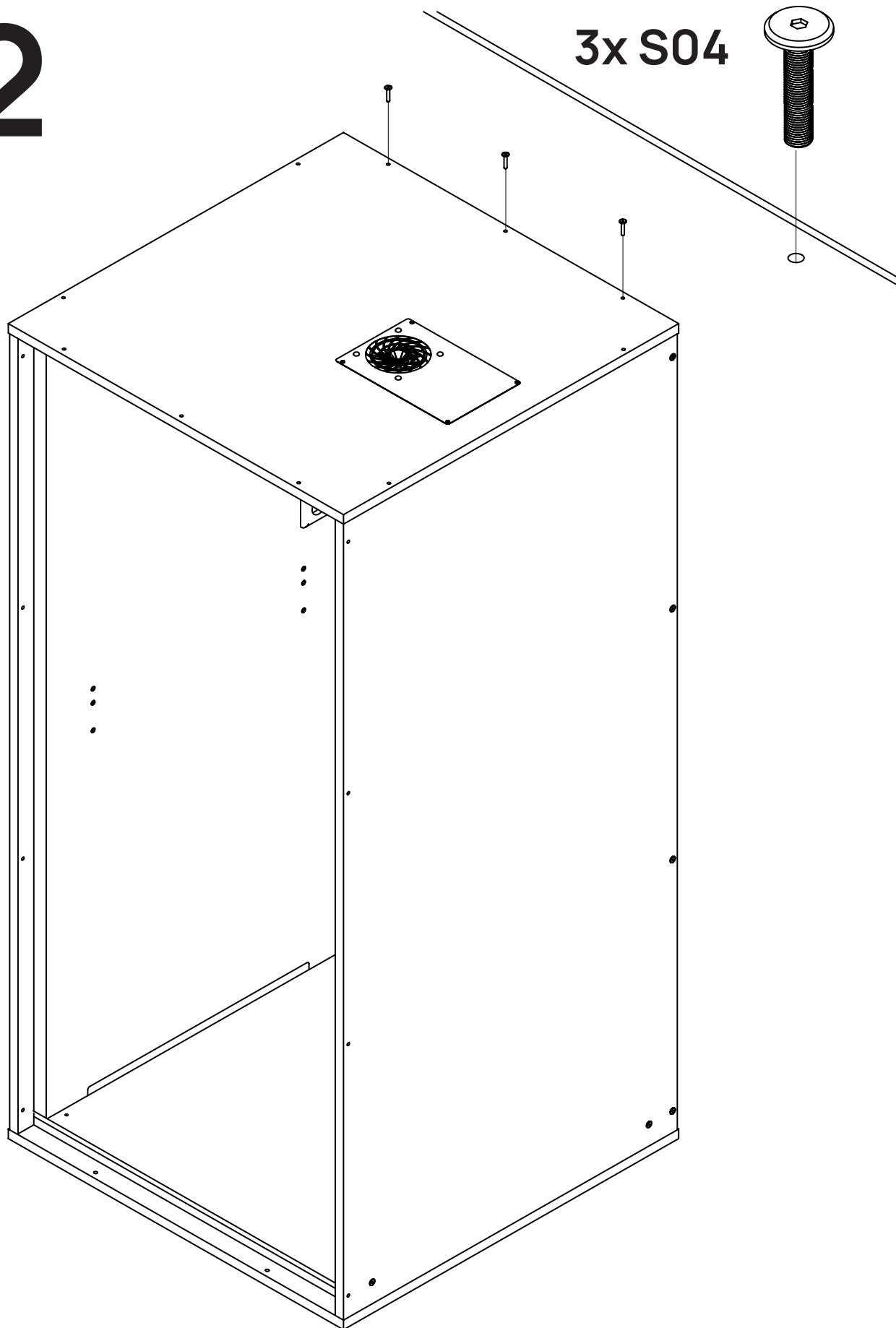

Attach the rear part of the ceiling element from above with 3 screws S04. Use a ladder to help you do this.

Befestige den hinteren Teil des Deckenelement von oben mit 3 Schrauben S04. Nimm dafür eine Leiter zu Hilfe.

24 / 42

13

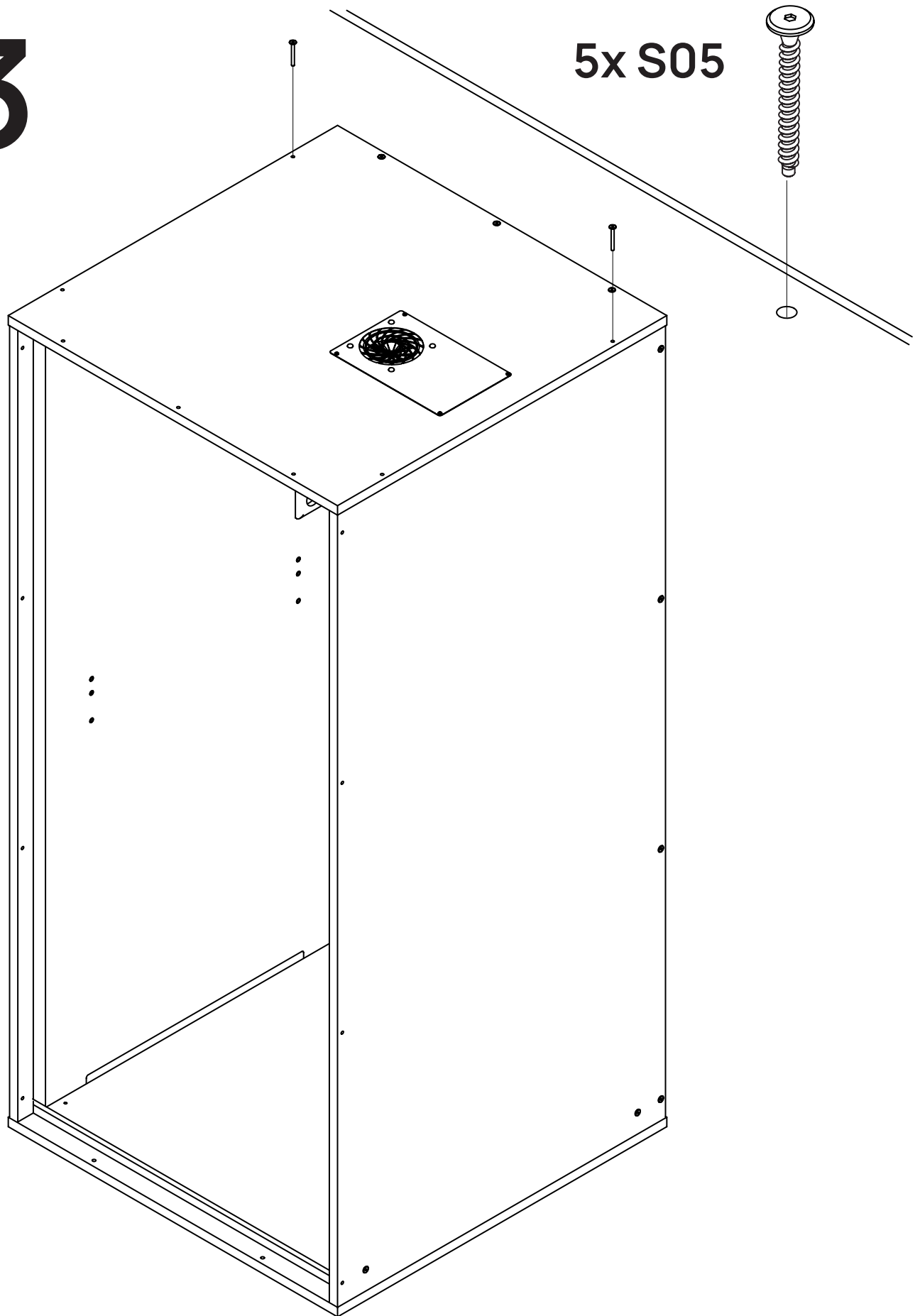

5x S05

Attach the rear part of the ceiling element to the right and left side panels from above with 2 screws S05. Use a ladder to help you do this.

Befestigen Sie den hinteren Teil des Deckenelements von oben mit 2 Schrauben S05 an der rechten und linken Seitenwand. Nehmen Sie hierfür eine Leiter zur Hilfe.

25 / 42

14

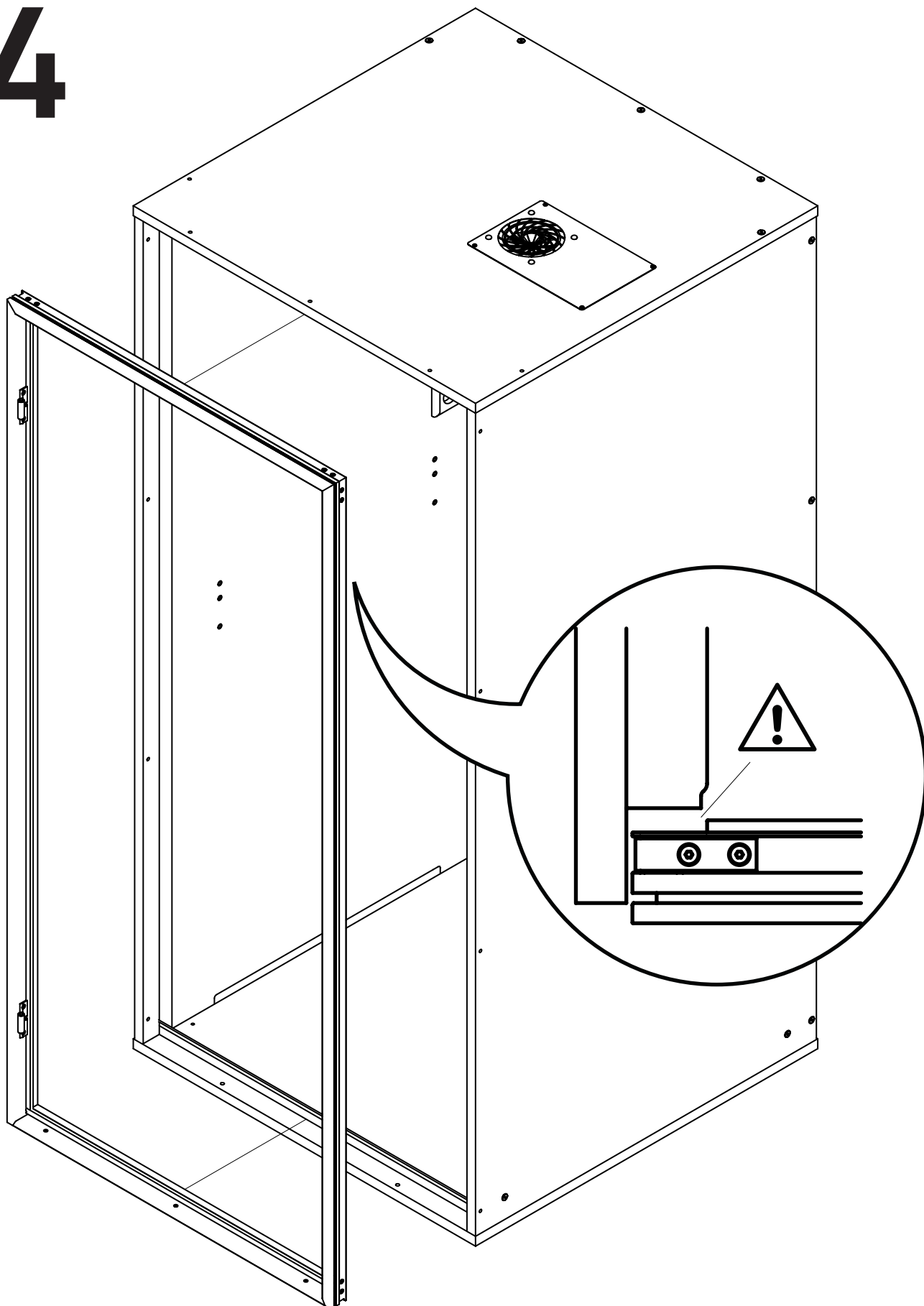

With two people, lift the door frame and lower it into the front of the cabin. Attention! Press the acoustic material behind the panel.

Heben Sie mit zwei Personen den Türrahmen an und lassen Sie ihn in die Vorderseite der Kabine ein. Achtung! Das Akkustikmaterial hinter die Blende drücken.

26 / 42

15

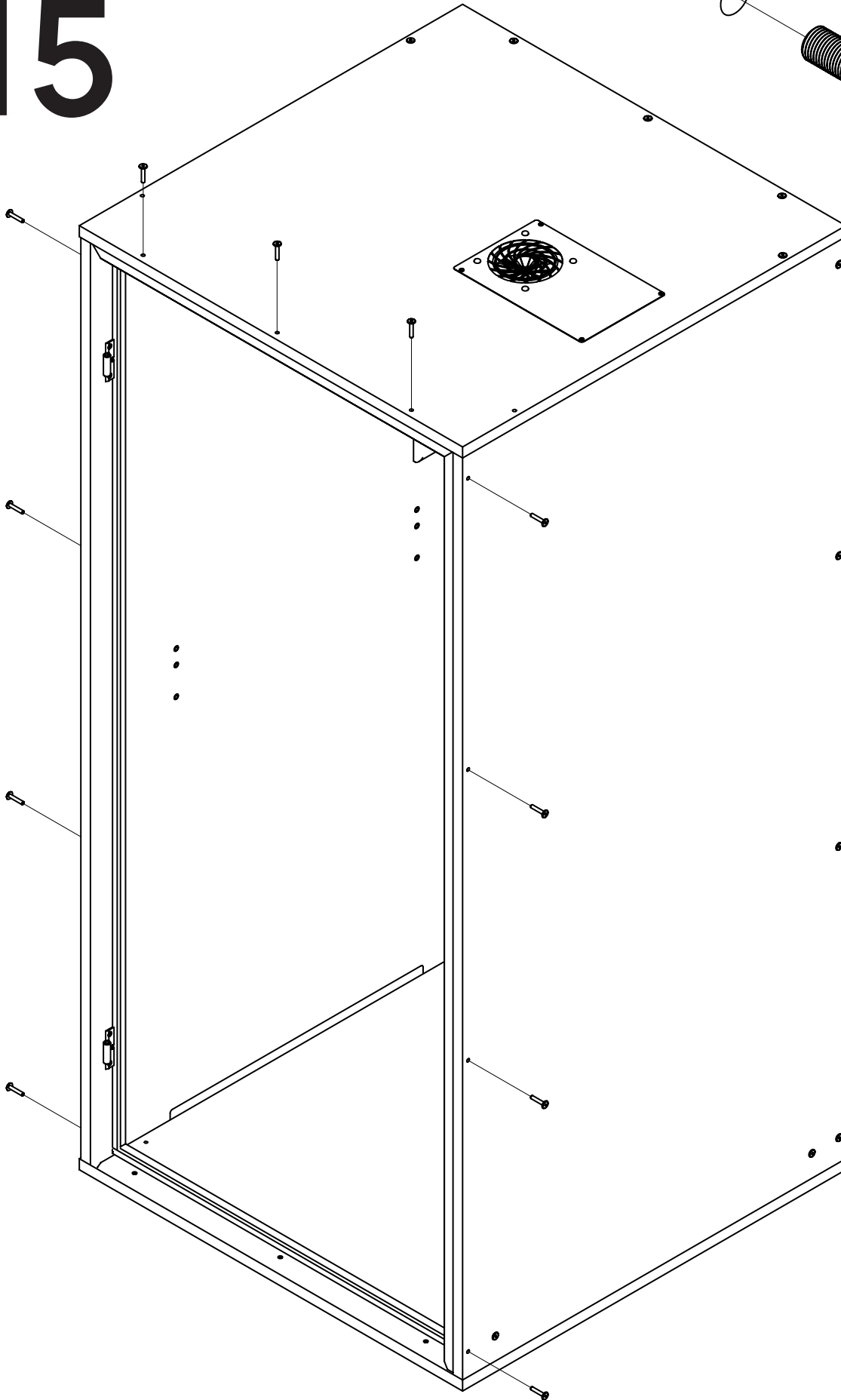
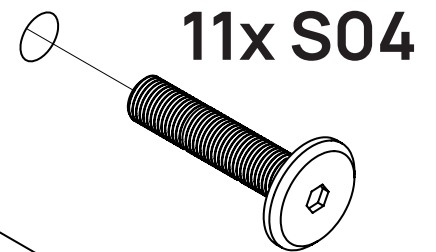

Screw the door frame to the cabin using 11 screws S04.

Verschrauben Sie den Türrahmen mit 11 Schrauben S04 an die Kabine.

27 / 42

16

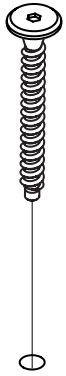

2x S05

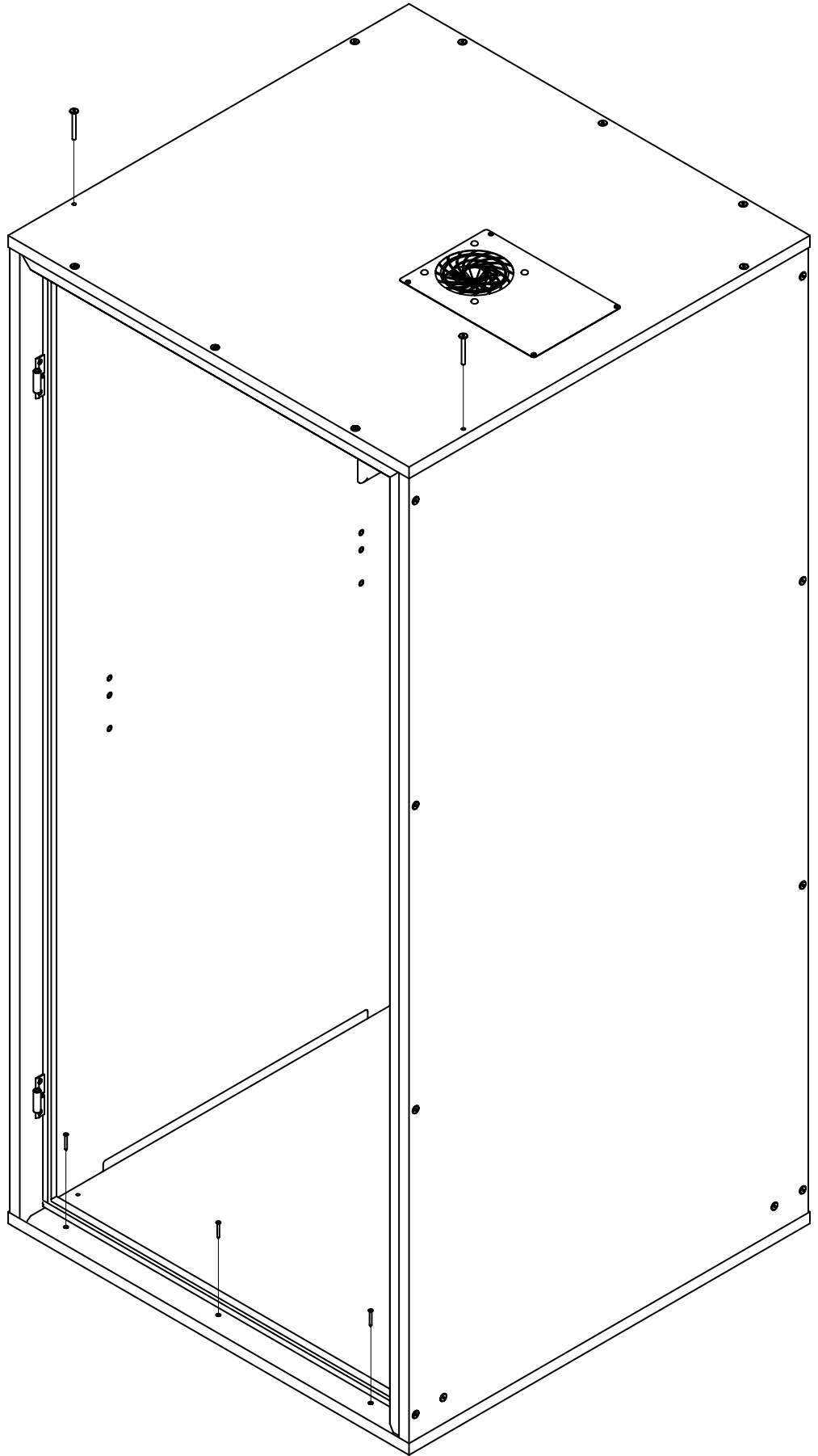

3x S06

To finally secure the lid, use 2 screws S05. To secure the frame to the base, use 3 screws S06.

Um den Deckel endgültig zu befestigen, verwenden Sie 2 Schrauben S05. Um den Rahmen an der Basis zu befestigen, verwenden Sie 3 Schrauben S06.

17

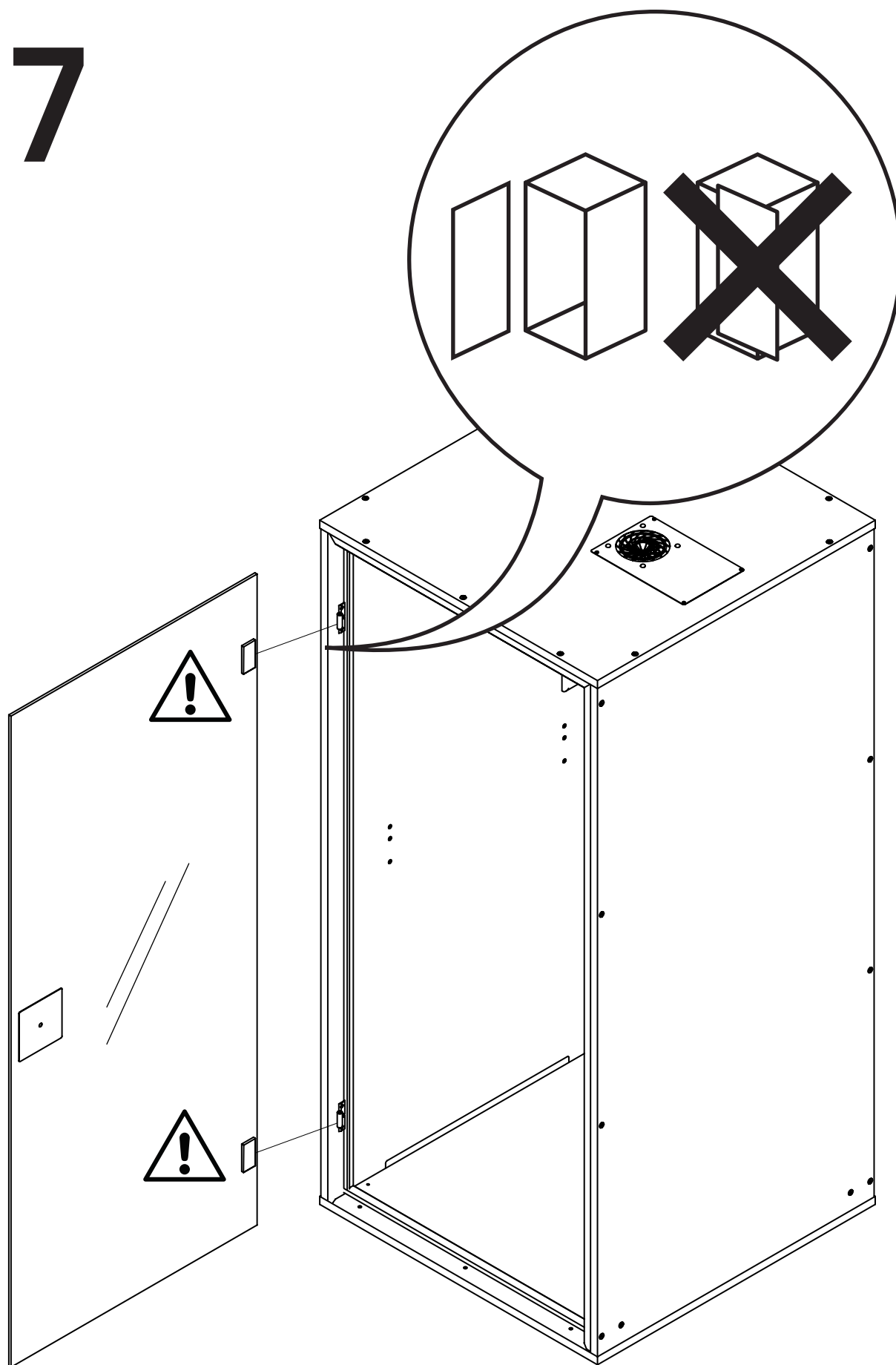

Lift the door (2 people!) into the hinges. Make sure the door is wide open, when you do this. That makes it easier.

Hebe die Tür (2 Personen!) in die Scharniere. Achte darauf, dass die Tür beim Einhängen weit geöffnet ist. Das macht es leichter.

18

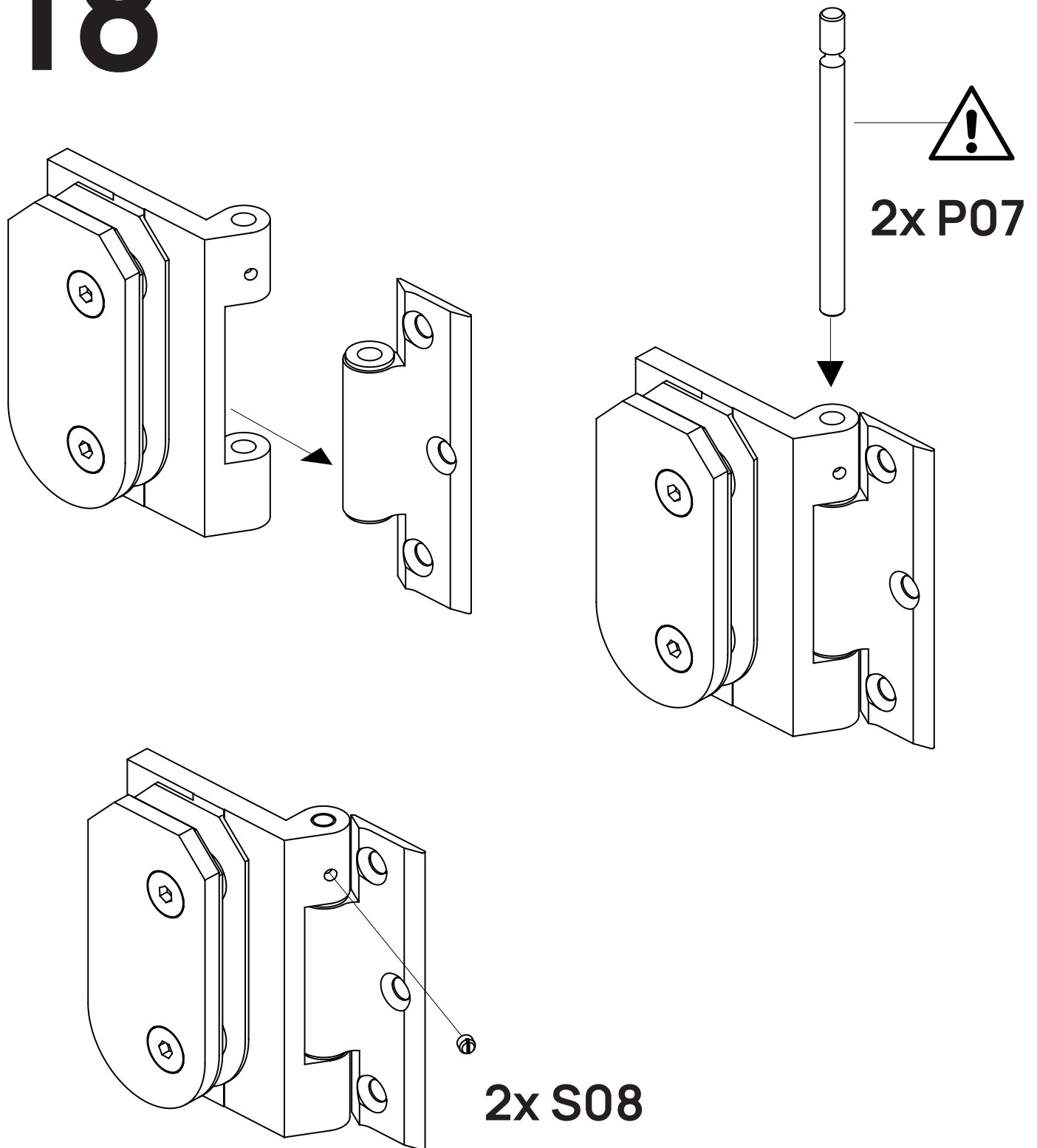

The hinges are inserted into the top and bottom hinges and secured with pin P07. **WARNING:** The groove of the pin must be facing upwards. Make sure the pins are fully seated in the hinge and do not protrude. If the pin does not go in, it may be because the set screw S08 is screwed in too far. **WARNING:** After installing the pin, make sure the set screw S08 is fully screwed in.

Die Bänder werden oben und unten in die Scharniere eingesetzt und jeweils mit dem Pin P07 fixiert. **ACHTUNG:** Die Nut des Pins muss oben liegen. Achte darauf, dass die Pins jeweils vollständig im Scharnier sitzen, d.h nicht herausragen. Geht der Pin nicht rein, kann es daran liegen das die Madenschrauben S08 zu weit eingedreht ist. **ACHTUNG:** Achte darauf das nach installation des Pins die Madenschrauben S08 vollständig eingedreht sind.

19

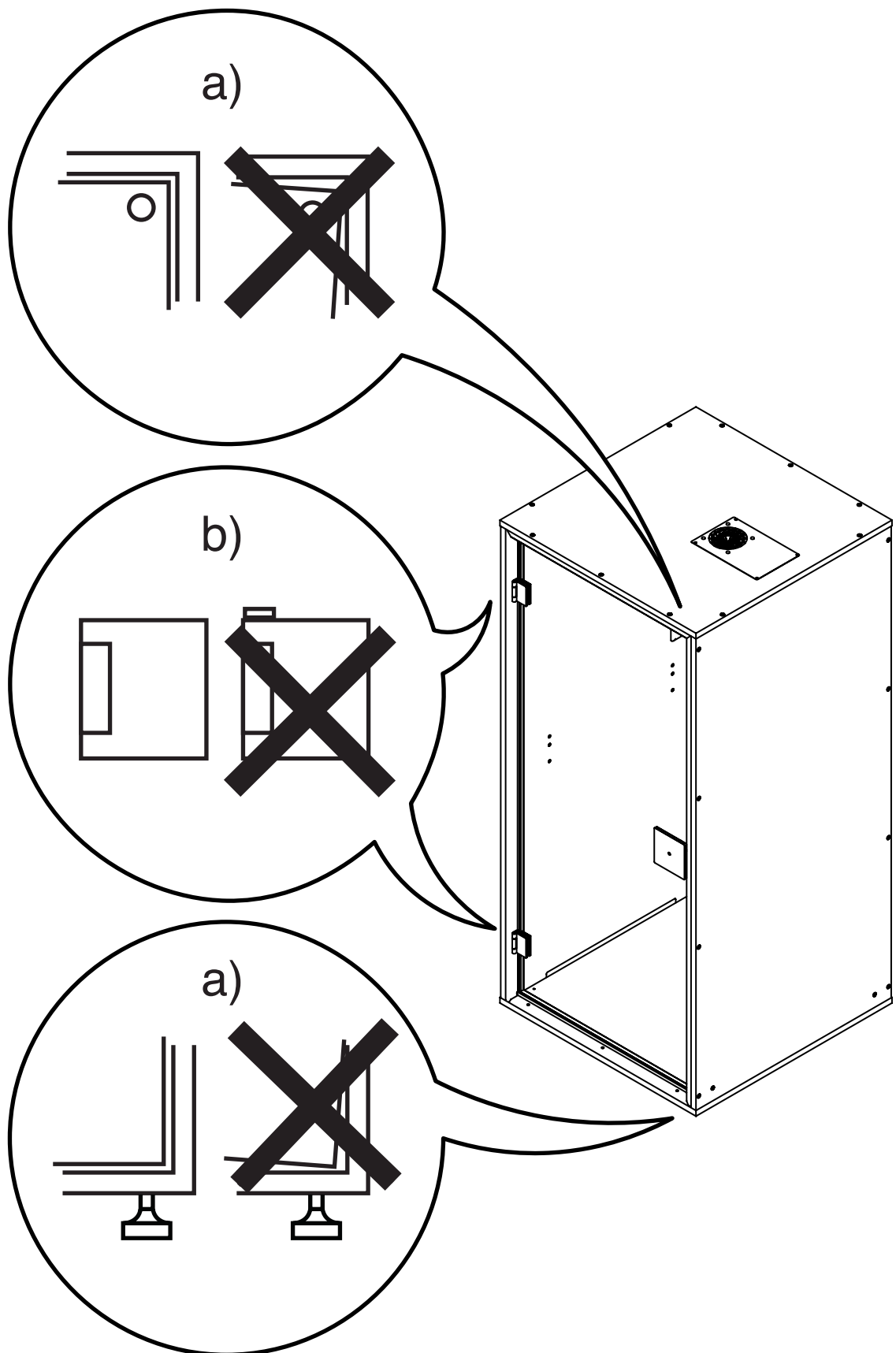

Check, whether a) the door is sitting straight in its frame (door edge should be parallel to door frame) and b) both door hinges sit tight on the frame hinge. If a) and b) are fine, jump to step 20, if not, continue with 19A&B adjust.

Teste ob a) die Tür gerade im Rahmen sitzt (Türkanten sollten parallel zum Türrahmen sein) und ob b) beide Türscharniere fest auf den Rahmenscharnieren aufliegen. Falls a) und b) zutreffen, springe zu Schritt 20, falls nicht, fahre fort mit 19A&B.

19A Optinal

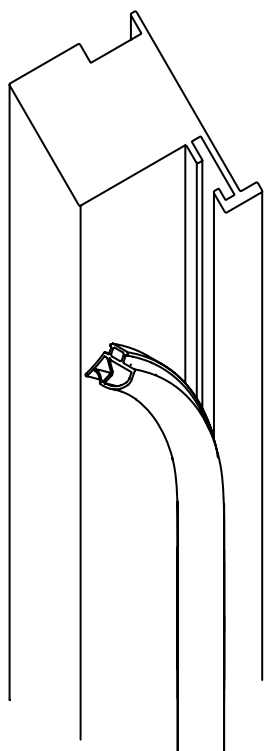

If the door does not close completely and the U-profile around the glass pane does not fully rest against the magnetic strip, this usually indicates a problem with the compression hardness of the seals. In this case, there are two possible ways to counteract it:

1. Adjust the seals by removing a strip. Step 1: Remove all seals from the frame. Step 2: At the chamber towards the side wall, pull out a small strip from the seal. This works similarly to “pulling threads” – small tears must be made at the breaking points at the beginning to pull out the strip.

2. Shorten the seals. Step 1: Check whether the seals may have been manufactured too long. Step 2: If so, they can be shortened by a few millimeters so that no excess material compresses the seal.

The seals can easily be pressed back into the frame. Make sure they are pressed in evenly and over the entire surface.

Wenn die Tür nicht vollständig schließt und das U-Profil um die Glasscheibe nicht auf der gesamten Fläche am Magnetband anliegt, weist das meist auf ein Problem mit der Stauchhärte der Dichtungen hin. In diesem Fall gibt es zwei Möglichkeiten, um dem entgegenzuwirken:

1. Dichtungen anpassen durch Entfernen eines Streifens. Schritt 1: Alle Dichtungen aus dem Rahmen lösen. Schritt 2: An der Kammer zur Seitenwand einen kleinen Streifen aus der Dichtung herausziehen, das funktioniert ähnlich wie „Fäden ziehen“ – es müssen nur zu Beginn an den Bruchstellen kleine Einrisse eingebracht werden, um den Streifen herauszuziehen.

2. Dichtungen kürzen. Schritt 1.: Prüfen, ob die Dichtungen eventuell zu lang konfektioniert sind. Schritt 2.: Falls ja, können sie um wenige Millimeter gekürzt werden, damit kein überschüssiges Material die Dichtung staucht.

Die Dichtungen lassen sich einfach wieder in den Rahmen eindrücken. Achte darauf, dass sie vollflächig und gleichmäßig eingedrückt sind.

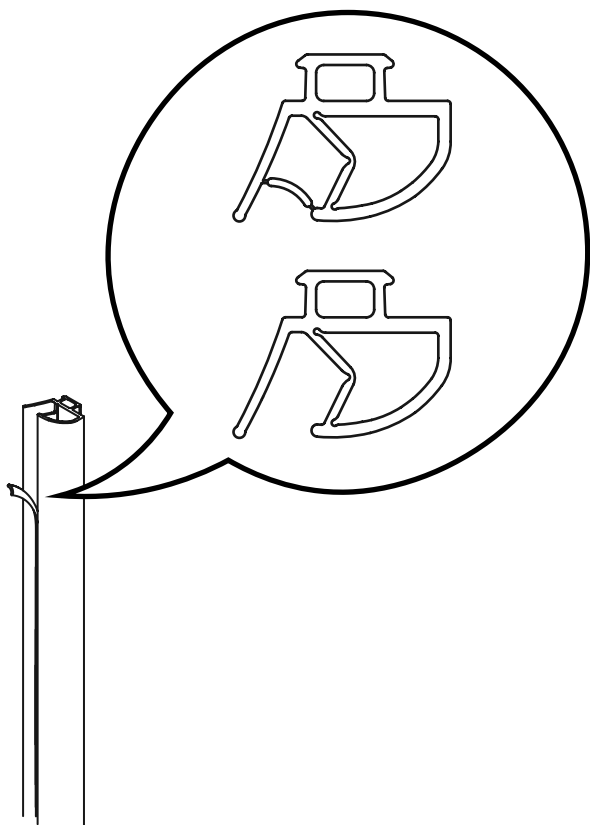

19B Optinal

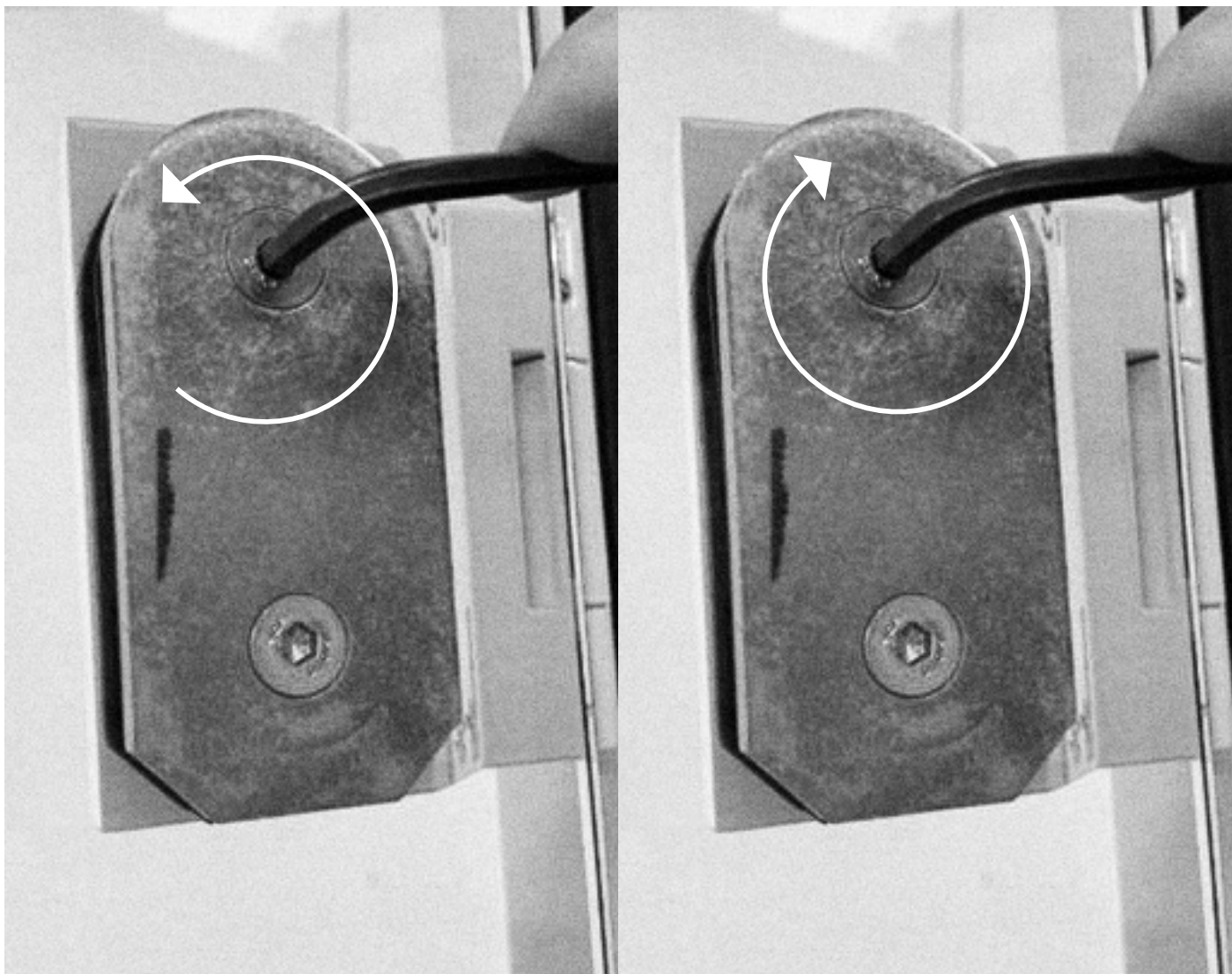

open / öffnen

close / schließen

If the problem cannot be solved via the seals, the hinges may not be correctly positioned:

1. Open the door, place 10 mm spacers on the threshold, close the door (lift slightly if needed). One person stands inside the cabin.
2. Loosen all hinge screws with a 4 mm Allen key.
3. From outside, align the door straight, press hinges down firmly until seated on the black sleeve.
4. Inside, tighten all screws, remove spacers.

Wenn sich das Problem nicht über die Dichtungen beheben lässt, sitzen die Scharniere evtl. nicht korrekt:

1. Tür öffnen, 10 mm Unterlegklötze auf die Schwelle legen, Tür schließen (ggf. leicht anheben). Eine Person steht in der Kabine.
2. Alle Scharnierschrauben mit 4 mm Inbus lösen.
3. Person Von außen prüfen: Tür gerade ausrichten, Scharniere fest nach unten drücken, bis sie auf der schwarzen Hülse sitzen.
4. Innen alle Schrauben festziehen, Unterlegklötze entfernen.

20

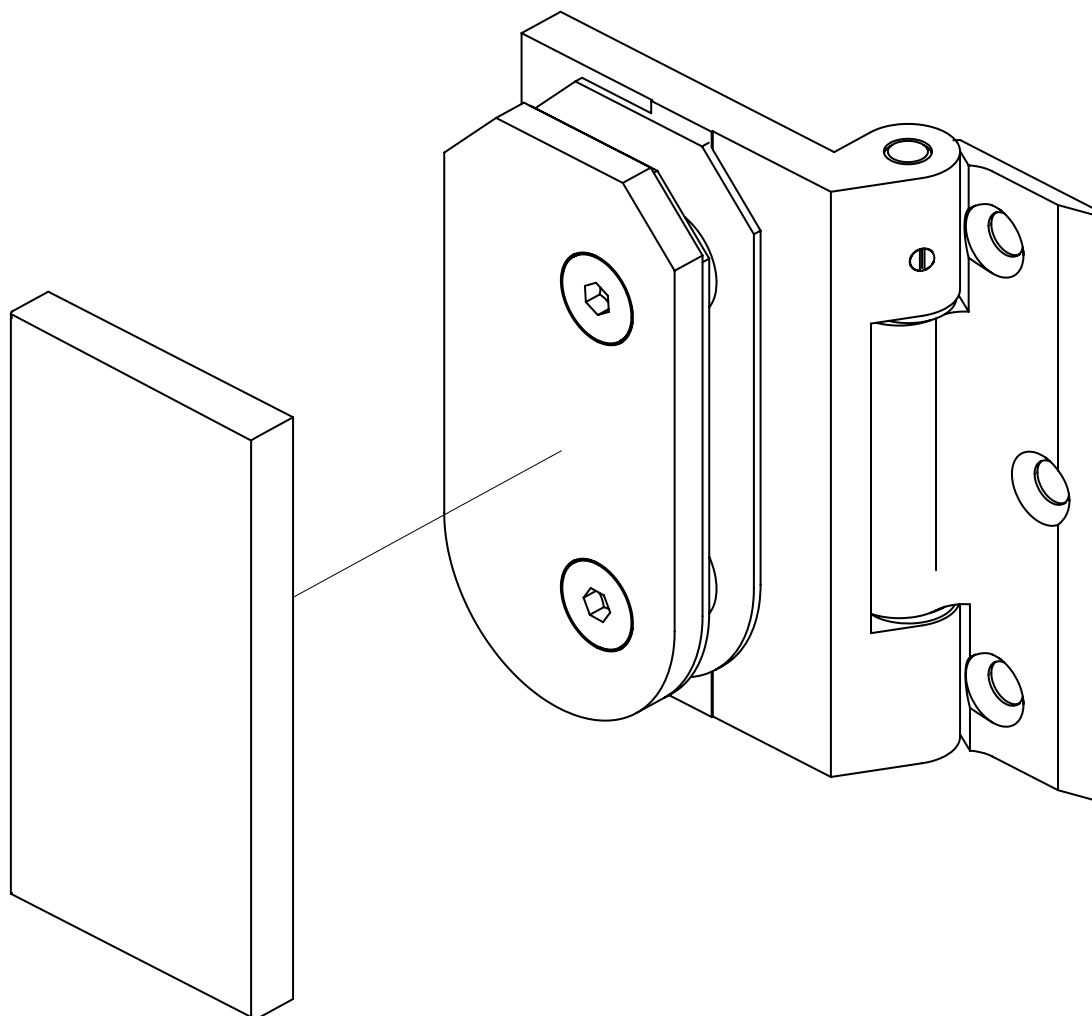

2x C09

Place the two covers on the door hinges (inside) with the adhesive tape.

Befestige die Abdeckkappen mit Hilfe der Klebestreifen auf die innere Seite der Türbänder.

21

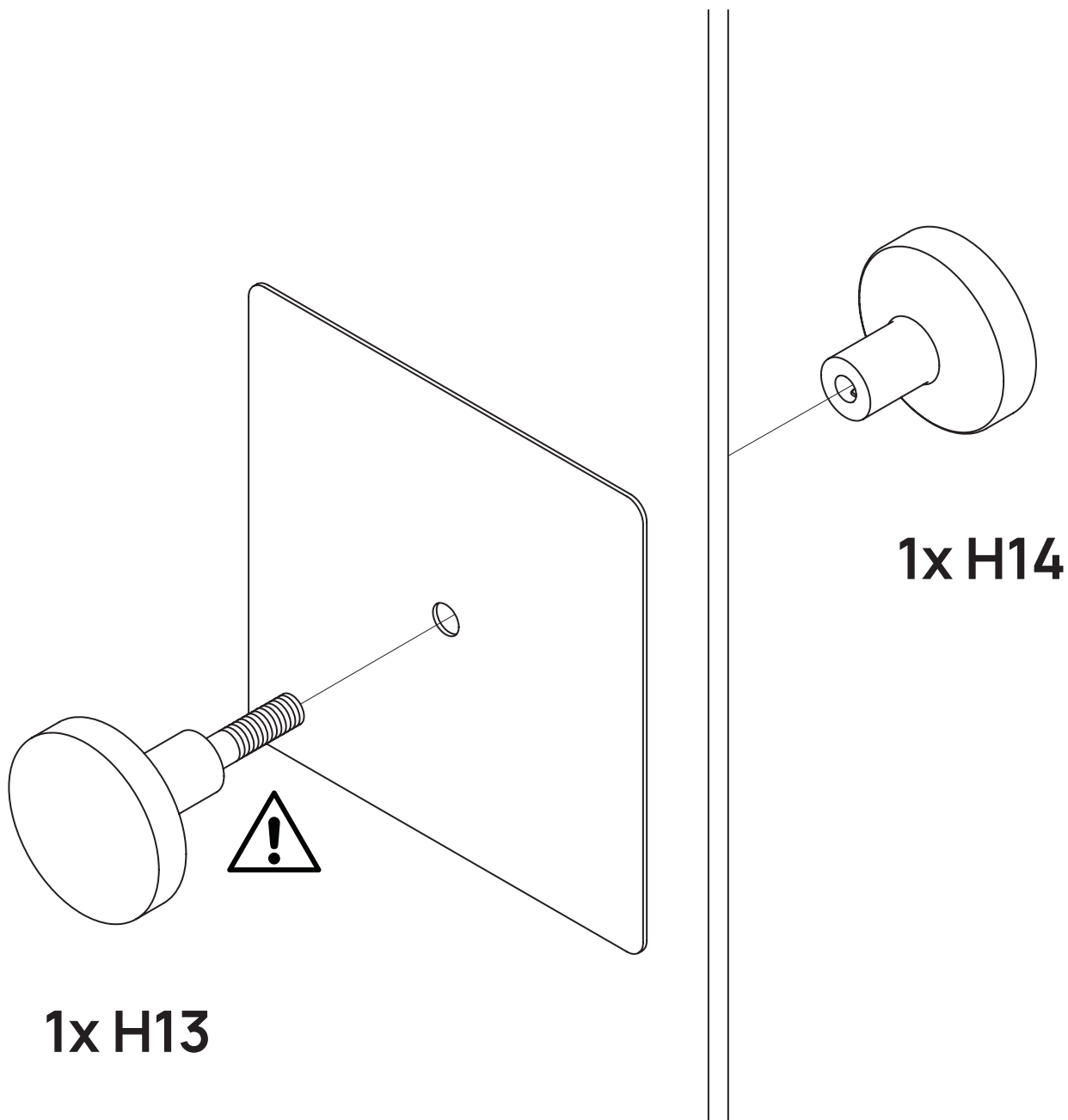

Attach the door handle. Which consists of H13 and H14. Caution! The thread is coated with a fixing lacquer, so a little more force is required to screw it in.

Verschrauben Sie den Türgriff. Dieser besteht aus H13 und H14. Achtung! Das Gewinde ist mit einem Fixierungslack versehen, das Eindrehen benötigt dadurch etwas mehr Kraft.

22

4x S11

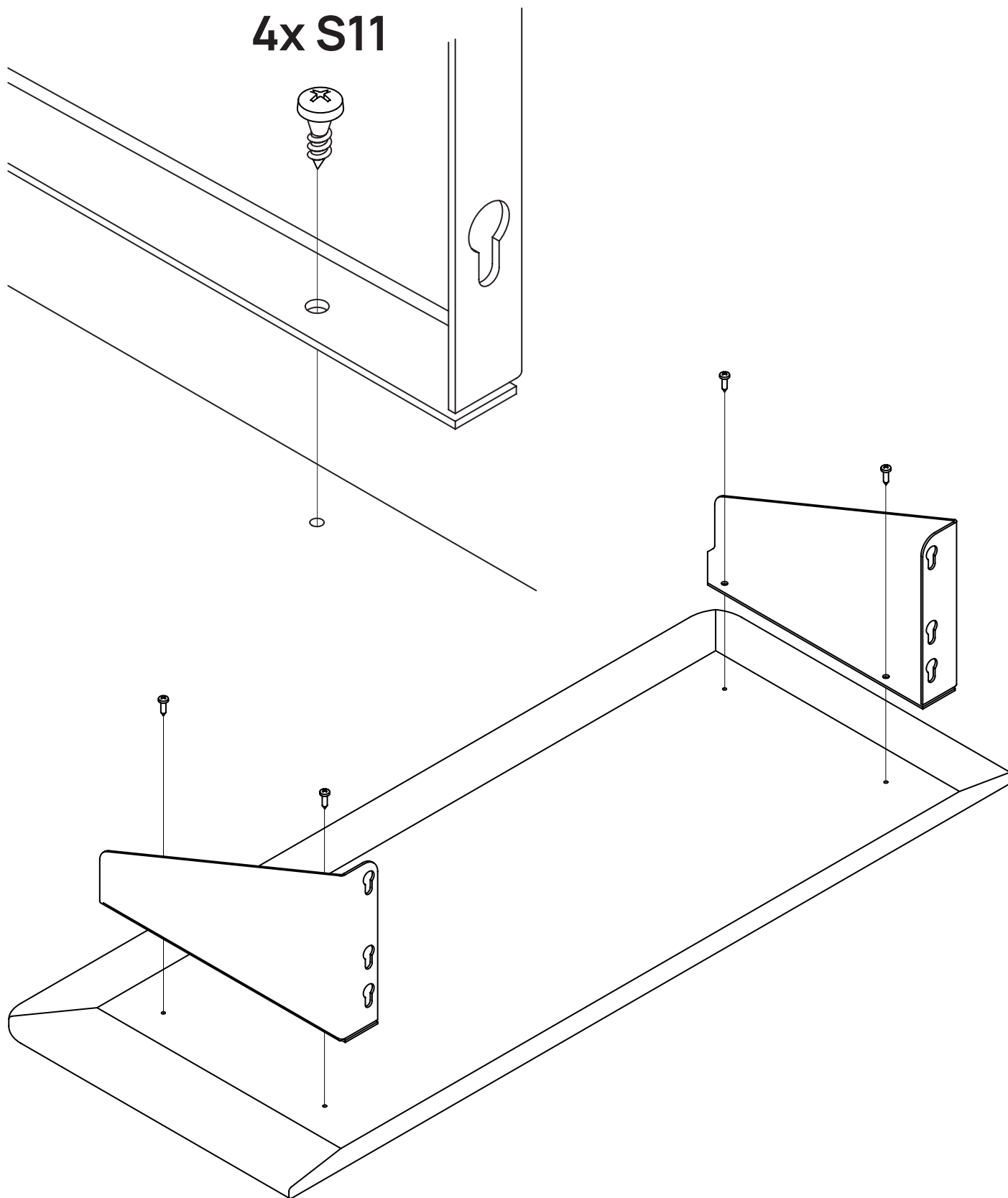

Attach both metal triangles to the table surface using 2 screws S11 for each side.

Befestige die beiden metallischen Dreieckswinkel mit je 2 Schrauben S11 an der Tischplatte.

23

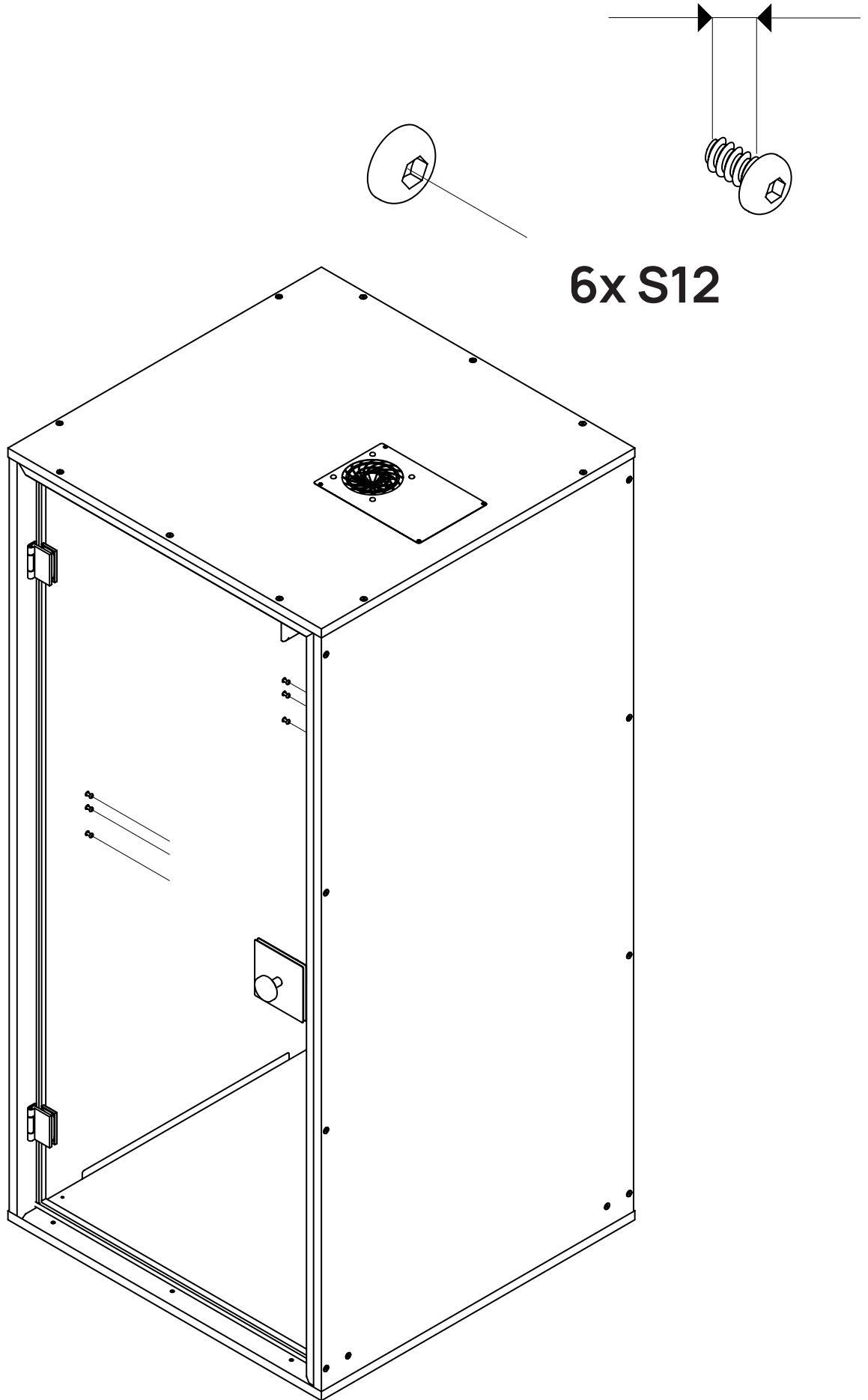

Loosen the screws in the felt of the left side wall slightly.

Lockere die vorbefestigten Schrauben im Filz der linken Seitenwand leicht.

37 / 42

24

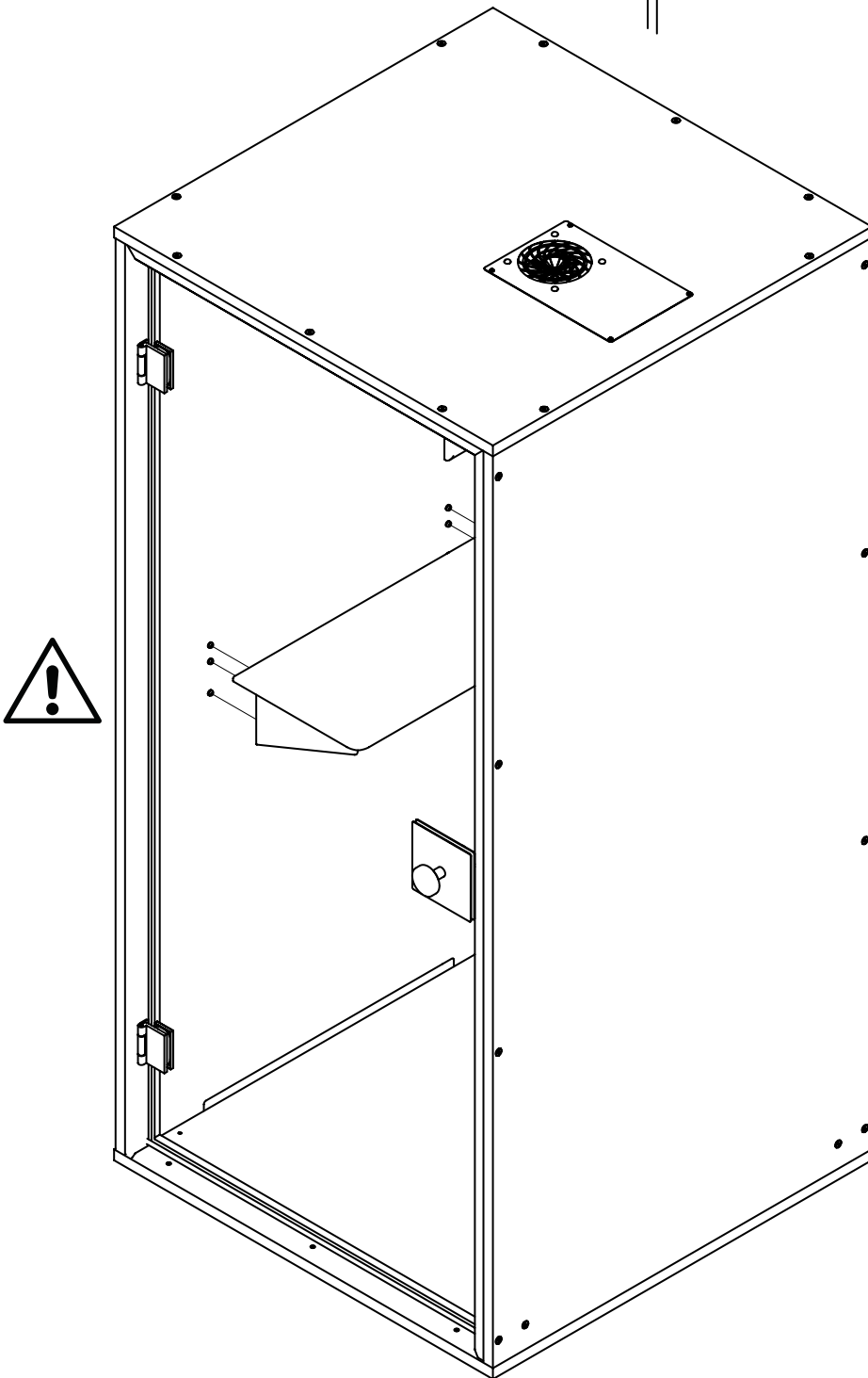
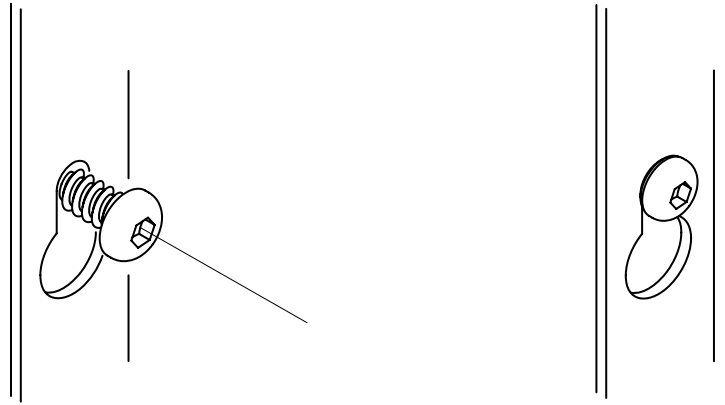

Mount the desk by tightening the screws. **ATTENTION:** please do so with caution to not destroy the thread. Hand-tight only, lowest setting.

Hänge den Tisch ein und ziehe die Schrauben fest. **ACHTUNG:** bitte mit Vorsicht festschrauben, um das Gewinde nicht zu zerstören. Nur Handfest, Geringste Stufe.

25

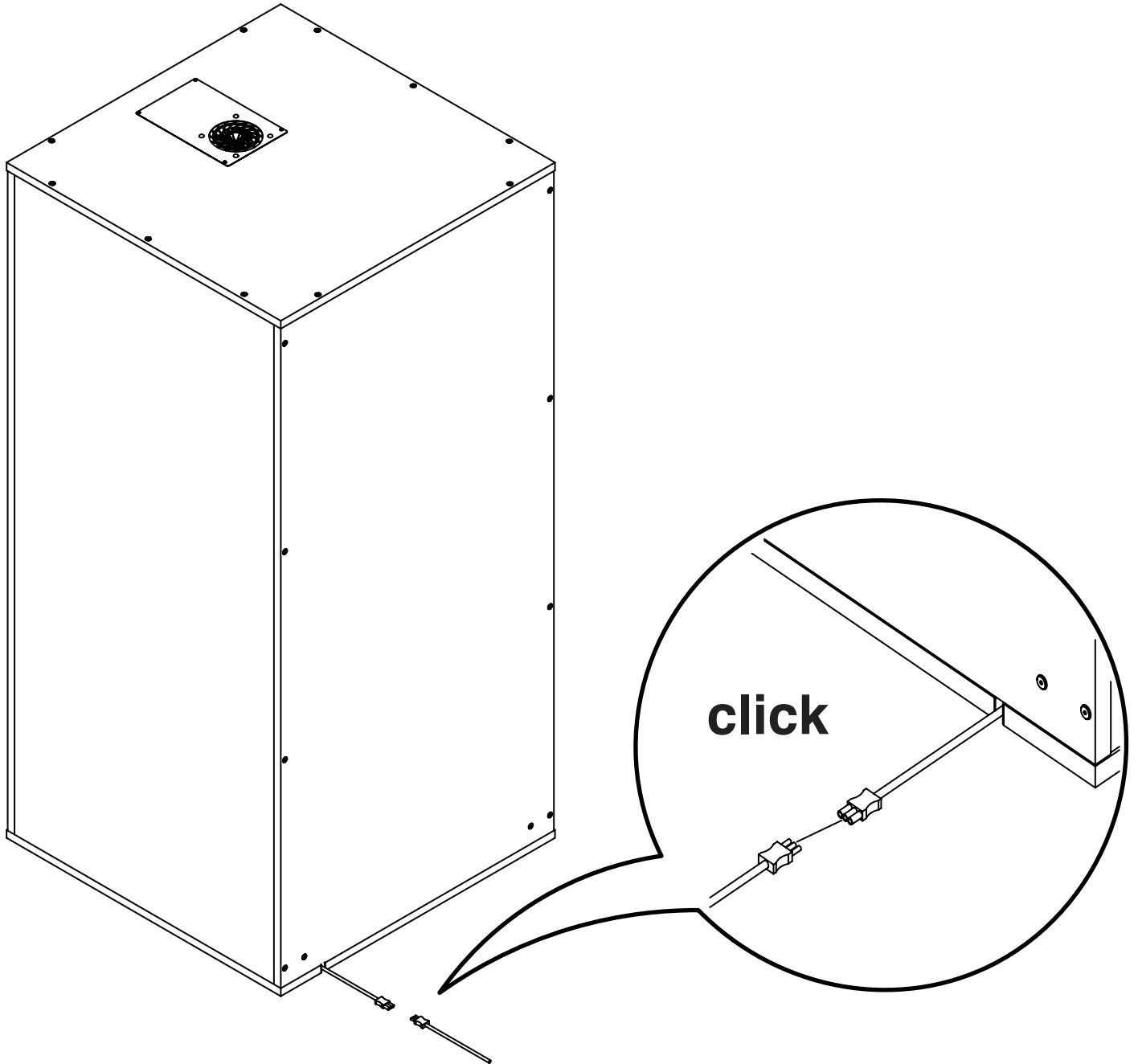

On the back of the left wall there is a plug that comes out of the box connect this with the corresponding power connection and plug this into the socket.

Auf der Rückseite der linken Wand befindet sich ein Stecker, der aus der Box kommt. Verbinden Sie diesen mit dem entsprechenden Stromanschluss und stecken Sie diesen in die Steckdose.

26

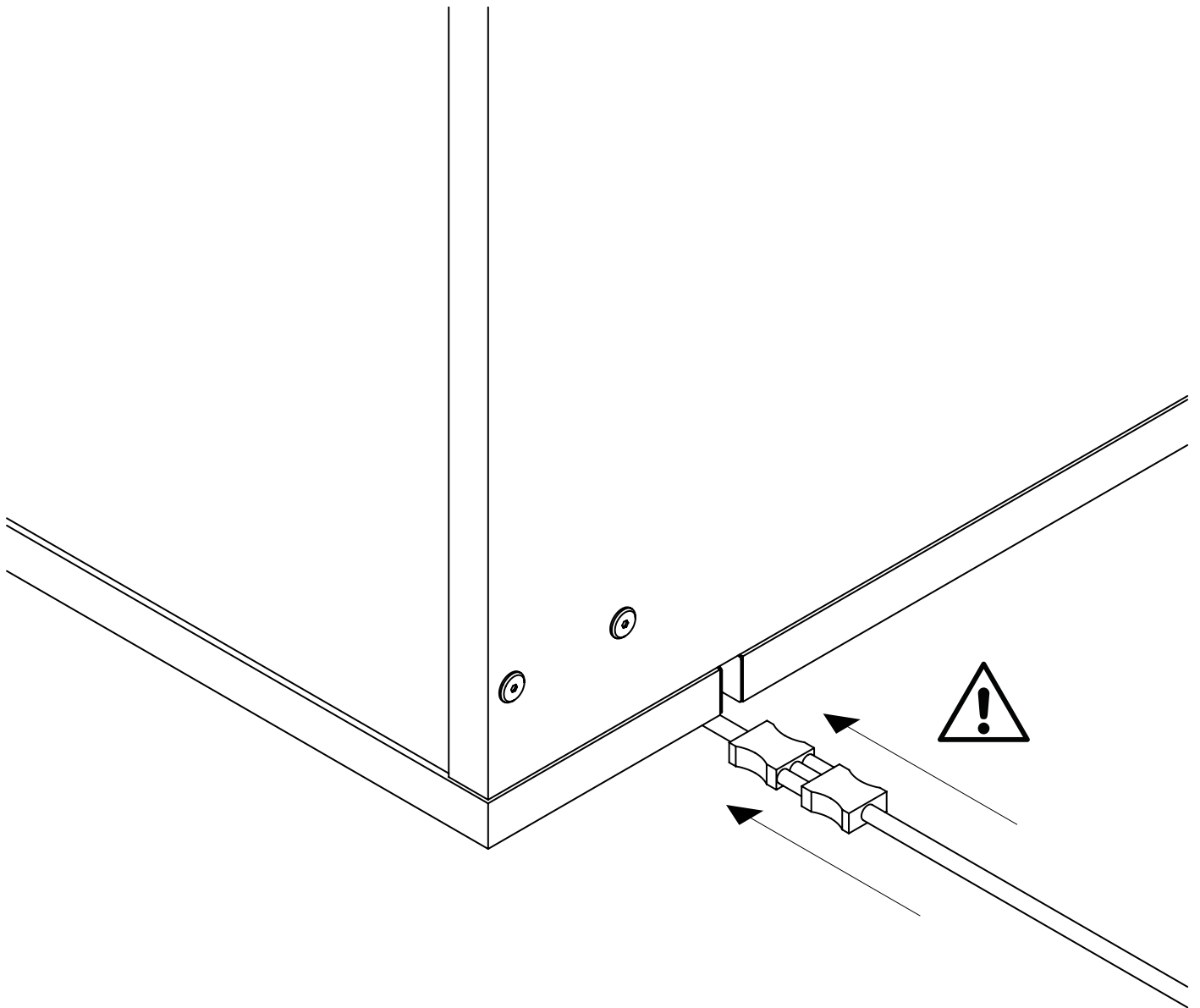

ATTENTION: Please push the connected plugs under the cabin so that they are protected from being stepped on.

ACHTUNG: Bitte schieben Sie die angeschlossenen Stecker unter die Kabine, damit sie Tritt geschützt sind.

27

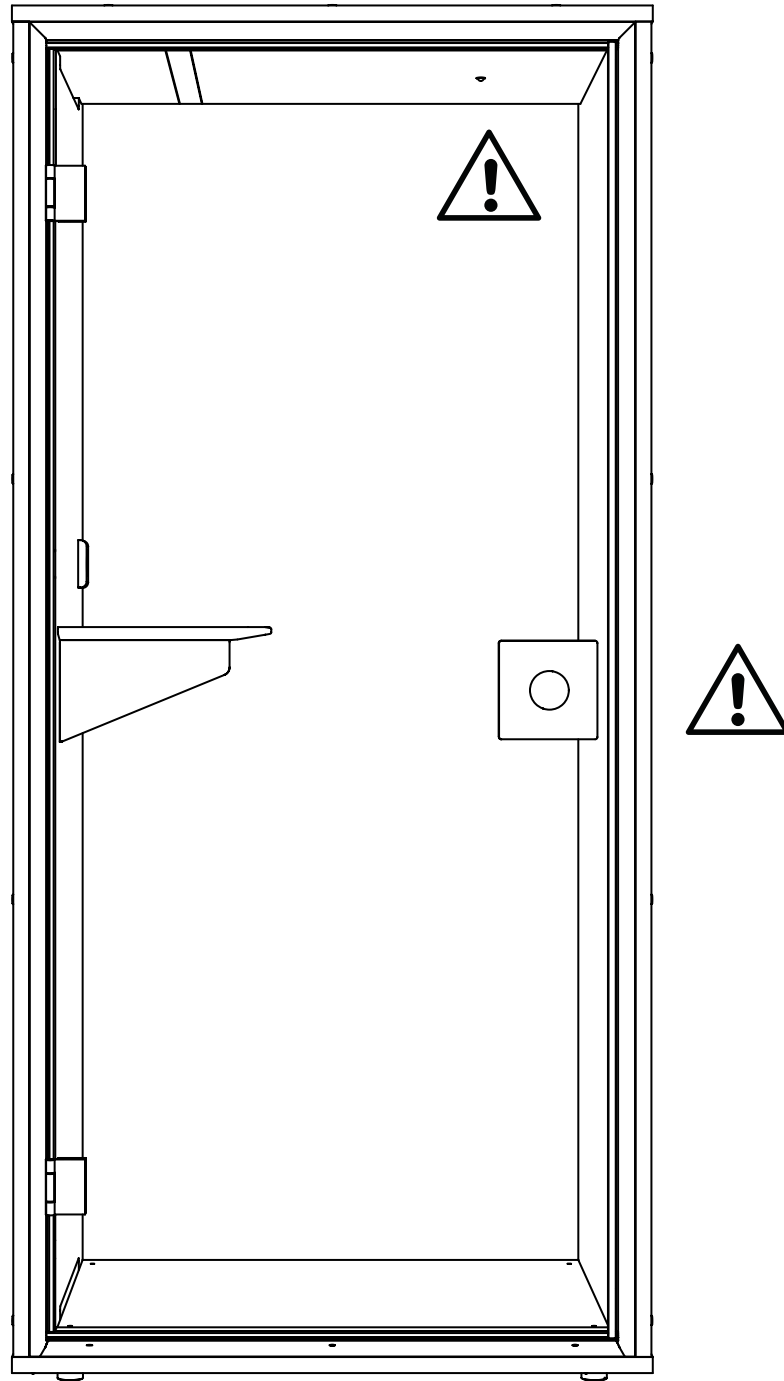

Enter the cabin and close the door. The light and ventilation will switch off again after a few seconds when the cabin is used for the first time; this is to allow the motion sensor to calibrate itself, after which the cabin should be fully usable. Note: If the door does not close, please check that everything is correct as described in STEP 19A&B. If necessary, align the base plate again in all directions using the Allen key and a spirit level. Voilà!

Die Kabine betreten und die Tür schließen. Licht und Lüftung gehen bei erstmaliger Nutzung nach ein paar Sekunden wieder aus, dies hat den Hintergrund, dass sich der Bewegungssensor kalibriert, danach sollte die Kabine vollumfänglich nutzbar sein. Beachte: Sollte die Tür nicht schließen, bitte überprüfen, ob wie bei SCHRITT 19A&B beschrieben alles korrekt ist. Gegebenenfalls die Bodenplatte erneut mit dem Inbusschlüssel und einer Wasserwaage in alle Richtungen ausrichten. Voilà!

BERLIN ACOUSTICS