

CARACTERÍSTICAS TÉCNICAS*

Alimentación:	230 V 50 HZ
Consumo máximo de energía:	156 W
Velocidad del motor:	17 Rpm
Potencia del motor:	10 Nm
Medidas „soporte cerrado“ (proyector de una máx. altura de 8,5 cm):	575 x 130 x 554 mm (AnxAIxP)
Medidas „soporte cerrado“ (proyector de una máx. altura de 14 cm):	575 x 170 x 554 mm (AnxAIxP)
Medidas „soporte abierto“:	575 x 480 x 554 mm (AnxAIxP)
Medidas máximas del proyector:	400 x 140 x 450 mm (AnxAIxP)
Peso máximo aguantado:	15 KG
Peso neto del soporte motorizado:	11 KG

VISTA FRONTAL „SOPORTE CERRADO“*

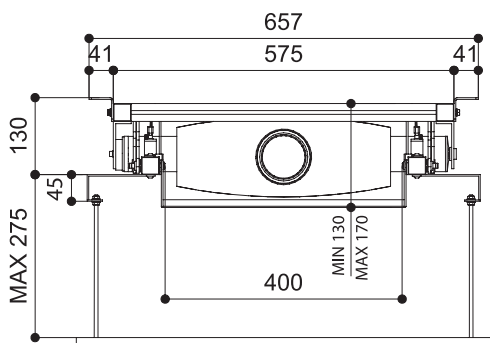

VISTA LATERAL „SOPORTE CERRADO“*

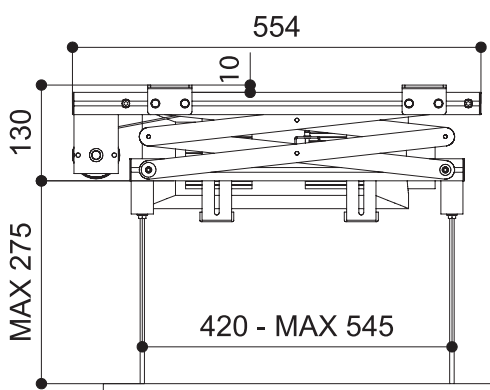

VISTA LATERAL „SOPORTE ABIERTO“*

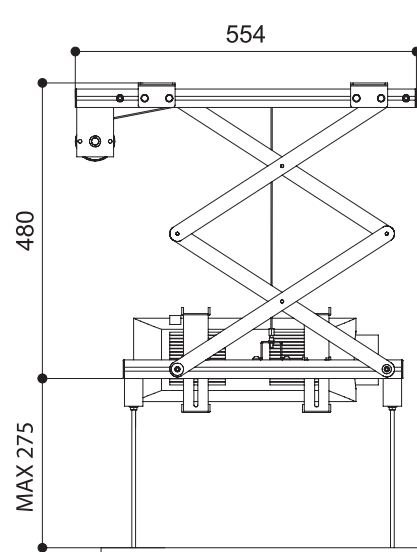

* Todas la medidas están indicadas en mm. Debido al avance técnico y a mejoras nos guardamos el derecho a cambiar el diseño u otras características sin previo aviso.