

BEDIENUNGSANLEITUNG

ProLite

LCD Monitor

DEUTSCH

ProLite XB2497HSN
ProLite XB2497HSNH
ProLite XB2797HSN
ProLite XB2797QSN

Wir gratulieren Ihnen zu Ihrer Entscheidung für den iiyama TFT-Monitor und bedanken uns für das Vertrauen, das Sie uns entgegenbringen. Wir empfehlen, dass sie einige Minute nehmen, um diesen Komplette Handbuch sorgfältig zu lesen, bevor Sie zum ersten Mal den iiyama TFT-Monitor anbringen und einschalten. Bitte bewahren Sie diese Anleitung zum späteren Nachschlagen sorgfältig auf.

ERKLÄRUNG DER CE-KONFORMITÄT

Dieser LCD Flachbildschirm entspricht den Anforderungen der EG/EU Richtlinien 2014/30/EU, "EMV Richtlinie", 2014/35/EU, "Niederspannungsrichtlinie", 2009/125/EG, "ErP Richtlinien" und 2011/65/EU, "RoHS Richtlinien".

Die Anforderungen zur Störfestigkeit werden eingehalten bei einer Benutzung im Wohnbereich, in Geschäfts- und Gewerbebereichen sowie in Kleinbetrieben, sowohl innerhalb als auch ausserhalb der Gebäude.

Alle Einsatzorte sind dadurch gekennzeichnet, dass sie direkt an die öffentliche Niederspannungs- Stromversorgung angeschlossen sind.

IYAMA CORPORATION: Taurusavenue 187, 2132 LS Hoofddorp, The Netherlands

Modell Nr. : PL2497HC / PL2797HC / PL2797QC

-
- Änderungsrechte vorbehalten.
 - Alle verwendeten Handelsnamen und -marken sind Eigentum der jeweiligen Besitzer.
 - Eprel-Registrierungsnummer

XB2497HSN-B1 : 2507391

XB2497HSN-W1 : 2507458

XB2497HSNH-B1 : 2609242

XB2797QSN-B1 : 2566755

XB2797HSN-B1 : 2562289

XB2797HSN-W1 : 2562302



Wir empfehlen Ihnen, gebrauchte und nicht mehr benötigtes Equipment fachgerecht zu recyceln. Nützliche Informationen hierzu erhalten Sie bei Ihrem Fachhändler, Ihrem iiyama Service-Center und im Internet unter: <https://iiyama.com>

< ElektroG >

Das Symbol mit der durchgestrichenen Mülltonne bedeutet, dass Elektround Elektronikgeräte nicht zusammen mit dem Hausmüll entsorgt werden dürfen. Verbraucher sind gesetzlich dazu verpflichtet, Elektro- und Elektronikgeräte am Ende ihrer Lebensdauer einer vom unsortierten Siedlungsabfall getrennten Erfassung zuzuführen. Auf diese Weise wird eine umwelt- und ressourcenschonende Verwertung sichergestellt. Batterien und Akkumulatoren, die nicht fest vom Elektro- oder Elektronikgerät umschlossen sind und zerstörungsfrei entnommen werden können, sind vor der Abgabe des Geräts an einer Erfassungsstelle von diesem zu trennen und einer vorgesehenen Entsorgung zuzuführen. Das Gleiche gilt für Lampen, die zerstörungsfrei aus dem Gerät entnommen werden können. Elektro- und Elektronikgeräteeigentümer aus privaten Haushalten können diese bei den Sammelstellen der öffentlich-rechtlichen Entsorgungsträger oder bei den von den Herstellern bzw. Vertreibern im Sinne des ElektroG eingerichteten Sammelstellen abgeben. Die Abgabe von Altgeräten ist unentgeltlich. Rücknahmepflichtig sind Händler mit einer Verkaufsfläche von mindestens 400m² für Elektro- und Elektronikgeräte. Das Gleiche gilt für Lebensmittelhändler mit einer Gesamtverkaufsfläche von mindestens 800 m², sofern sie dauerhaft oder zumindest mehrmals im Jahr Elektround Elektronikgeräte anbieten. Ebenso rücknahmepflichtig sind Fernabsatzhändler mit einer Lagerfläche von mindestens 400 m² für Elektro- und Elektronikgeräte oder einer Gesamlagerfläche von mindestens 800 m². Generell haben Vertreter die Pflicht, die unentgeltliche Rücknahme von Altgeräten durch geeignete Rücknahmemöglichkeiten in zumutbarer Entfernung zu gewährleisten. Verbraucher haben die Möglichkeit zur unentgeltlichen Abgabe eines Altgeräts bei einem rücknahmepflichtigen Vertreter, wenn sie ein gleichwertiges Neugerät mit einer im Wesentlichen gleichen Funktion erwerben. Diese Möglichkeit besteht auch bei Lieferungen an einen privaten Haushalt. Im Fernabsatzhandel beschränkt sich die Möglichkeit einer unentgeltlichen Abholung bei Erwerb eines Neugeräts auf Wärmeüberträger, Bildschirmgeräte und Großgeräte, die mindestens eine Außenkante mit einer Länge von mehr als 50 cm besitzen. Der Vertreter hat den Verbraucher bei Abschluss des Kaufvertrags bezüglich einer entsprechenden Rückgabeabsicht zu befragen. Abgesehen davon können Verbraucher bis zu drei Altgeräte einer Geräteart bei einer Sammelstelle eines Vertreibers unentgeltlich abgeben, ohne dass dies an den Erwerb eines Neugeräts geknüpft ist. Allerdings dürfen die Kantenlängen der jeweiligen Geräte 25 cm nicht überschreiten. Die Löschung der personenbezogenen Daten auf den zu entsorgenden Altgeräten liegt in der persönlichen Verantwortung der Endnutzer.

INHALTSÜBERSICHT

| | |
|--|----|
| FÜR IHRE SICHERHEIT | 1 |
| SICHERHEITSHINWEISE | 1 |
| BESONDERE HINWEISE ZU LCD-MONITOREN | 3 |
| KUNDENDIENST | 3 |
| REINIGUNGSHINWEISE | 4 |
| VOR DER BEDIENUNG DES MONITORS | 5 |
| LEISTUNGSMERKMALE | 5 |
| PACKUNGSINHALT | 5 |
| VERWENDUNG VON ARM ODER STÄNDER | 6 |
| INSTALLATION DES Ständer | 8 |
| FUNKTIONSELEMENTE UND ANSCHLÜSSE : | |
| ProLite XB2497HSN / ProLite XB2797HSN / ProLite XB2797QSN... | 10 |
| FUNKTIONSELEMENTE UND ANSCHLÜSSE : | |
| ProLite XB2497HSNH | 11 |
| MONITOR ANSCHLIESSEN | 12 |
| TRENNEN SIE IHREN MONITOR | 14 |
| COMPUTER-EINSTELLUNG | 14 |
| AUSTRICHTUNG DER HÖHE UND DES | |
| BETRACHTUNGSWINKELS | 14 |
| MONITOR BEDIENEN | 15 |
| MENÜINHALT | 16 |
| STANDBY FUNKTION | 26 |
| FEHLERSUCHE | 27 |
| INFORMATIONEN ZUM RECYCLING | 28 |
| ANHANG | 29 |
| TECHNISCHE DATEN : ProLite XB2497HSN-B1 / W1 | 29 |
| TECHNISCHE DATEN : ProLite XB2497HSNH-B1 | 31 |
| TECHNISCHE DATEN : ProLite XB2797HSN-B1 / W1 | 33 |
| TECHNISCHE DATEN : ProLite XB2797QSN-B1 | 35 |
| ABMESSUNGEN : ProLite XB2497HSN | 37 |
| ABMESSUNGEN : ProLite XB2497HSNH | 37 |
| ABMESSUNGEN : ProLite XB2797HSN | 38 |
| ABMESSUNGEN : ProLite XB2797QSN | 38 |
| KONFORMES TIMING | 39 |

FÜR IHRE SICHERHEIT

SICHERHEITSHINWEISE

ACHTUNG

BEI GEFAHR ABSCHALTEN

Sollten Sie irgendwelche unnormale Erscheinungen wie Rauch, Geräusche oder Gerüche bemerken, schalten Sie sofort den Monitor aus und trennen Sie den Netzstecker vom Gerät. Benachrichtigen Sie dann bitte Ihren Fachhändler oder das iiyama Service-Mitte. Fortgesetzter Betrieb kann gefährlich sein und zu einem Brand oder zu Stromschlägen führen.

GEHÄUSE NIEMALS ÖFFNEN

Im Innern des Gerätes sind spannungsführende Teile frei zugänglich. Bei Entfernung des Gehäuses setzen Sie sich der Gefahr aus, einen Brand auszulösen oder einen Stromschlag zu erleiden.

KEINE FREMDGEGENSTÄNDE IN DAS GERÄT STECKEN

Bitte führen Sie keine festen Gegenstände oder flüssigen Materialien in den Monitor ein. Im Falle eines Unfalls schalten Sie bitte Ihren Monitor sofort ab und trennen Sie den Netzstecker vom Gerät. Benachrichtigen Sie dann bitte Ihren Fachhändler oder das iiyama Service-Mitte. Sollte sich ein Gegenstand im Innern des Monitors befinden, kann das zu einem Brand, Kurzschlüssen oder anderen Beschädigungen führen.

STELLEN SIE DEN MONITOR AUF EINE SICHERE UND STABILE UNTERLAGE

Sollten Sie den Monitor fallen lassen, besteht Verletzungsgefahr.

BENUTZEN SIE DEN MONITOR NICHT IN DER NÄHE VON WASSER

Benutzen Sie den Monitor nicht an einer spritzwassergefährdeten Stelle. Sollte Wasser in den Monitor gelangen, kann dies zu Brandgefahr oder Stromschlägen führen.

BEACHTEN SIE DIE RICHTIGE BETRIEBSSPANNUNG

Achten Sie auf die Einhaltung der spezifizierten Spannungswerte. Die Benutzung einer falschen Stromspannung kann zu Fehlfunktionen, Brandgefahr oder Stromschlägen führen.

KABEL SCHÜTZEN

Schützen Sie Ihre Kabel vor mechanischer Belastung (Quetschung, Zug). Beschädigte Kabel führen zu Brandgefahr oder Kurzschlüssen.

WIDRIGE WETTERBEDINGUNGEN

Es empfiehlt sich, den Monitor nicht während heftiger Gewitter zu benutzen, da es durch Spannungsschwankungen zu Fehlfunktionen kommen kann. Um Stromschläge zu vermeiden, ist es ratsam, während solch widriger Witterungsbedingungen das Stromkabel nicht zu berühren.

VORSICHT

UMGEBUNGSBEDINGUNGEN

Installieren Sie den Monitor nicht in Umgebungsbedingungen, wo es rapide Temperaturschwankungen, hohe Luftfeuchtigkeit oder stark staubige Luft gibt, da es sonst zu Brandgefahr, Kurzschlüssen oder anderen Beschädigungen kommen kann. Vermeiden Sie es ebenfalls, den Monitor so aufzustellen, dass er direkter Sonneneinstrahlung oder einer anderen Lichtquelle ausgesetzt wird.

STELLEN SIE DEN MONITOR NICHT AUF EINE WACKLIGE UNTERLAGE

Der Monitor könnte herunterfallen und jemanden verletzen. Bitte legen Sie ebenfalls keine schweren Gegenstände auf den Monitor und achten Sie darauf, dass die Kabel so verlegt sind, dass niemand darüber stolpern kann und sich dabei verletzt.

VORSICHT

BELÜFTUNG SICHERSTELLEN

Die Lüftungsschlitze sollen für ausreichende Belüftung sorgen. Achten Sie darauf, dass Sie die Belüftungsschlitze des Monitors nicht verdecken, da ansonsten Brandgefahr besteht. Um ausreichende Belüftung zu gewährleisten, lassen Sie bitte mindestens 10cm Platz zwischen Monitor und Wand. Beim Entfernen des Standfußes können die Lüftungsschlitze auf der Rückseite des Monitors blockiert werden. Dies kann den Monitor überhitzen und Feuer oder Schäden verursachen. Achten Sie beim Abnehmen des Standfußes auf ausreichende Belüftung. Die Aufstellung des Monitors auf dem Rücken, seitlich oder auf dem Kopf liegend kann zu Beschädigungen führen. Achten Sie darauf, dass Sie den Monitor auf eine feste Unterlage stellen.

ENTFERNEN SIE DIE KABEL, BEVOR SIE DEN MONITOR TRANSPORTIEREN

Wenn Sie den Monitor bewegen, müssen Sie vorher den Monitor ausschalten, den Netzstecker ziehen und darauf achten, dass das Signalkabel abgezogen ist. Wenn Sie die Kabel nicht entfernen, könnte dies zu Brandgefahr oder Kurzschlüssen führen.

NETZSTECKER ZIEHEN

Sollten Sie den Monitor über längere Zeit nicht benutzen, raten wir das Gerät vom Stromnetz zu trennen, um Unfallgefahren zu vermeiden.

AUS- UND EINSTECKEN

Nehmen Sie beim Aus- und Einstecken des Netzteiles oder der Kabel immer den Stecker in die Hand. Ziehen Sie niemals an der Leitung, sondern immer am Stecker, ansonsten könnte dies zu Brandgefahr oder Stromschlägen führen.

BERÜHREN SIE DEN STECKER NICHT MIT FEUCHTEN HÄNDEN

Ausstecken des Monitors mit nassen Händen kann zu einem Stromschlag führen.

WENN SIE DEN MONITOR AUF IHREN COMPUTER STELLEN MÖCHTEN

vergewissern Sie sich, dass Ihr Computer stabil genug ist um das Gewicht des Monitors zu tragen, ansonsten könnte dies zu Beschädigungen an Ihrem Computer führen.

ACHTUNG: VERLETZUNGSGEFAHR FÜR FINGER UND HÄNDE

- Achten Sie beim Ändern der Höhe und des Winkels darauf, sich nicht die Finger einzuklemmen.
- Vorsicht: Achten Sie beim Ändern der Höhe und des Winkels auf ihre Finger. (Nur bei höhenverstellbaren Monitore)

HINWEIS ZU 24/7 BETRIEB

Dieses Produkt ist nicht speziell für ein Einsatz im 24h/7Tage Betrieb entwickelt worden.

BEMERKUNG SPEZIELL FÜR DIE SCHREIBTISCH-NUTZUNG

Dieses Produkt ist für die Verwendung auf dem Schreibtisch konzipiert, nicht für Digital Signage (elektronische Anzeigetafel) Anwendungen wie Deckenaufhängung oder Wandmontage.

NEIGEN SIE DEN MONITOR NICHT ZU WEIT NACH UNTEN

Um mögliche Bildschirmschäden, wie beispielsweise ein Ablösen des LCD-Panels von der Blende zu vermeiden, achten Sie darauf, dass der Monitor nicht über den einstellbaren Bereich hinaus nach unten geneigt wird.

VERWENDEN SIE KEINEN ALKOHOL ODER DESINFEKTIONSMITTEL AUF DEM MONITOR

Sprühen Sie Alkohol oder Desinfektionsmittel nicht direkt auf den Monitor und verwenden Sie diese nicht in der Nähe des Monitors. Wischen Sie den Monitor auch nicht mit einem Tuch oder Laken ab, das Alkohol oder Desinfektionsmittel enthält. Dies kann zu Verfärbungen, Beschädigungen oder Rissen am Gehäuse, zu Schäden an der Oberflächenbehandlung des LCD-Bildschirms und zur Beschädigung von Komponenten führen.

SONSTIGES

ERGONOMISCHE HINWEISE

Um das Risiko von Augenbelastungen und Nacken-, Arm-, Rücken- oder Schulterschmerzen durch die längere Nutzung des Monitors zu verringern, empfehlen wir Ihnen Folgendes: Betreiben Sie den Monitor nicht vor einem hellen Hintergrund oder in einem dunklen Raum. Für optimalen Sehkomfort sollte der Monitor knapp unterhalb der Augenhöhe und in einem Abstand von 50 bis 70 cm (20 bis 28 Zoll) zu Ihren Augen aufgestellt werden.

Blinzeln Sie häufig, um Ihre Augen zu befeuchten, oder befeuchten Sie Ihre Augen mit Wasser, nachdem Sie den Monitor längere Zeit benutzt haben. Bei längerer Benutzung des Monitors wird eine zehnmünütige Pause pro Stunde empfohlen, da das kontinuierliche Betrachten des Bildschirms zu einer Überanstrengung der Augen führen kann. Schauen Sie während der Pausen vom Monitor weg und richten Sie Ihren Blick mindestens 20 Sekunden lang auf ein entferntes Objekt in einer Entfernung von etwa 6 Metern. Machen Sie während der Pausen Dehnübungen, um Verspannungen im Nacken, in den Armen, im Rücken und in den Schultern zu lösen.

- Stellen Sie die Neigung des Monitors, den Kontrast und die Helligkeit ein.
- Passen Sie die Umgebungsbeleuchtung in Ihrer Umgebung an (z. B. Deckenleuchten, Schreibtischlampen und Vorhänge oder Jalousien an Fenstern in der Nähe), um Reflexionen und Blendeffekte auf dem Bildschirm zu minimieren.

BESONDERE HINWEISE ZU LCD-MONITOREN

Die folgenden Symptome stellen keine Störung dar, sondern sind normal:

HINWEIS

- Wenn Sie das erste Mal Ihren LCD-Monitor anschalten, kann es bedingt durch Ihren Computer eintreten, dass das wiedergegebene Bild nicht in richtiger Grösse auf dem Monitor dargestellt wird. In diesem Fall stellen Sie bitte die Bildgrösse richtig ein.
- Leicht ungleiche Helligkeit je nach verwendetem Desktop-Layout.
- Sollten Sie nachdem Sie ein Bild über Stunden unverändert angezeigt haben, auf ein neues Bild wechseln, kommt es bauartbedingt zu einem sogenannten Geisterbild. Dieses Geisterbild verschwindet nach einiger Zeit von selbst oder Sie schalten das Gerät für einen längeren Zeitraum aus.

KUNDENDIENST

HINWEIS

- Sollten Sie den Monitor für eine Service-Reparatur versenden müssen und Sie verfügen nicht mehr über die Originalverpackung, so wenden Sie sich bitte an Ihren Fachhändler, der Ihnen bei der Beschaffung einer Ersatz-Verpackung behilflich sein wird.

REINIGUNGSHINWEISE

- ACHTUNG** ■ Ziehen Sie aus Sicherheitsgründen immer den Netzstecker, bevor Sie den Monitor reinigen.
- Sollten während der Reinigung flüssige oder feste Materialien in den Monitor gelangt sein, schalten Sie bitte Ihren Monitor sofort ab und ziehen Sie den Netzstecker ab. Benachrichtigen Sie dann bitte Ihren Fachhändler.

- VORSICHT** ■ Sprühen Sie Alkohol oder Desinfektionsmittel nicht direkt auf den Monitor und verwenden Sie diese nicht in der Nähe des Monitors. Wischen Sie den Monitor auch nicht mit einem Tuch oder Laken ab, das Alkohol oder Desinfektionsmittel enthält. Dies kann zu Verfärbungen, Beschädigungen oder Rissen am Gehäuse, zu Schäden an der Oberflächenbehandlung des LCD-Bildschirms und zur Beschädigung von Komponenten führen.
- Um mögliche Schäden am Monitor (LCD-Bildschirm / Gehäuse / Anschlussklemmen) oder Zubehör zu vermeiden, verwenden Sie niemals die folgenden starken Lösungsmittel oder Reinigungstücher. Dies kann zu Verfärbungen, Beschädigungen oder Rissen am Gehäuse, zu Schäden an der Oberflächenbehandlung des LCD-Bildschirms und zur Beschädigung von Komponenten führen.

| | |
|--|-------------------------------------|
| Benzin | Hypochlorige Säure |
| Verdünner | Saure oder alkalische Lösungsmittel |
| Alkohol | Wachs |
| Bleichmittel | Schleifmittel |
| Peroxid | Bürogerätereiniger |
| Aceton | Glasreiniger |
| Methylenchlorid | Seidenpapier |
| Toluol | Feuchttücher |
| Ammoniak | Chemietücher |
| Natriumhypochloritlösung (Chlorbleiche) | Putzpapier |

usw.

- HINWEIS** ■ Die Bildschirmoberfläche nicht mit einem rauen Gegenstand reinigen.
- Lassen Sie den LCD-Bildschirm nicht nass. Wenn Wassertropfen oder Ähnliches darauf gelangen, wischen Sie diese sofort mit einem trockenen, weichen Tuch ab. Andernfalls kann es zu Verfärbungen oder Flecken auf dem LCD-Bildschirm kommen. Darüber hinaus kann Feuchtigkeit in das Innere des Monitors gelangen und diesen beschädigen.
- Längerer Kontakt des Gehäuses mit Gummi- oder Kunststoffprodukten kann das Finish angreifen.

Regelmäßige Pflege Wischen Sie das Gehäuse vorsichtig mit einem weichen, trockenen Tuch ab. Wenn Ihr Monitor besonders schmutzig ist, tränken Sie ein Tuch mit Wasser und einem milden Reinigungsmittel, wringen Sie es gründlich aus und wischen Sie es anschließend sauber. Wischen Sie es sofort mit einem weichen, trockenen Tuch ab.

Alkoholdesinfektion Eine Alkoholdesinfektion kann zu Verfärbungen, Beschädigungen oder Rissen am Gehäuse, zu Schäden an der Oberflächenbehandlung des LCD-Bildschirms und zur Beschädigung von Komponenten führen. Stattdessen empfehlen wir, Ihre Hände vor und nach der Verwendung abseits des Monitors zu desinfizieren.

Wenn Sie den Monitor unbedingt mit Alkohol desinfizieren müssen, beachten Sie bitte die oben genannten Warnungen und Vorsichtsmaßnahmen. Vermeiden Sie außerdem eine häufige Desinfektion mit Alkohol.

VOR DER BEDIENUNG DES MONITORS

LEISTUNGSMERKMALE

- ◆ Unterstützt Auflösungen von bis zu 1920 × 1080 :
ProLite XB2497HSN / ProLite XB2497HSNH / ProLite XB2797HSN
- ◆ Unterstützt Auflösungen von bis zu 2560 × 1440 : ProLite XB2797QSN
- ◆ Hoher Kontrast 1500:1 (Typisch), Erw. Kontrast Funktion ist verfügbar:
ProLite XB2497HSN / ProLite XB2497HSNH / ProLite XB2797HSN
- ◆ Hoher Kontrast 1000:1 (Typisch), Erw. Kontrast Funktion ist verfügbar:
ProLite XB2797QSN
- ◆ Helligkeit 350cd/m² (Typisch)
- ◆ Reaktionszeit für bewegte Bilder 1ms
- ◆ Flimmerfrei *
- ◆ Eye Comfort *
- ◆ Digitale Weichzeichnung von Schrift
- ◆ Zwei 2W-Stereo-Lautsprecher
- ◆ Windows Hello-kompatible Webcam : ProLite XB2497HSNH
- ◆ Standby Funktion
- ◆ Konform mit VESA-Montage-Standard (100mm×100mm)
- ◆ Aufnahmevorrichtung für Diebstahlsicherung

* Dieser Monitor verwendet ein Panel mit geringem Blaulichtanteil. Wenn der Monitor auf die Werkseinstellungen oder Standardeinstellungen zurückgesetzt wird, entspricht er der Hardware-Zertifizierung für geringen Blaulichtanteil von TÜV Rheinland. Der Monitor verfügt über die Flicker-Free-Technologie, die für das Auge sichtbares Flimmern beseitigt, ein angenehmes Seherlebnis bietet und verhindert, dass die Augen der Benutzer überanstrengt werden und ermüden.

PACKUNGSGEHALT

Ihr iiyama TFT-Monitor-Paket enthält das folgende Zubehör. Überprüfen Sie bitte den Lieferumfang des Pakets auf Vollständigkeit. Wenn eine Komponente fehlt oder beschädigt ist, setzen Sie sich bitte mit Ihrem zuständigen iiyama-Händler oder iiyama-Büro vor Ort in Verbindung.

- | | | |
|---------------------------------|----------------------------------|------------------------|
| ■ Netzkabel* ¹ | ■ HDMI Kabel | ■ USB Kabel (C-C) |
| ■ Ständerhals | ■ Bodenplatte mit einer Schraube | ■ VESA-Platte |
| ■ Schraubendreher* ² | ■ Kabelöffnung | ■ Sicherheits-Handbuch |
| ■ Leitfaden zur Inbetriebnahme | | |

VORSICHT

*¹ Wenn Sie ein Netzkabel verwenden, das nicht von iiyama bereitgestellt wird, haben Sie kein Anrecht auf jegliche durch Garantien abgedeckte Schadensersatzansprüche, falls es zu Problemen oder Schäden kommen sollte.

Zum Netzanschluss dieses Gerätes ist eine geprüfte Leitung zu verwenden. Es ist eine Leitung vom Typ: H05VVf, 3G, 0,75mm² oder besser einzusetzen.

*² Befindet sich auf der Rückseite der VESA-Platte.

VERWENDUNG VON ARM ODER STÄNDER

VORSICHT

- Dieses Produkt ist für die Verwendung auf dem Schreibtisch konzipiert, nicht für Digital Signage (elektronische Anzeigetafel) Anwendungen wie Deckenaufhängung oder Wandmontage.
- Stellen Sie vor dem Einbau sicher, dass der Monitorarm oder der Monitorarm-Ständer stark genug ist, damit er das erforderliche Gewicht des Monitors und der Halterung aufnehmen kann.
- Der Monitorwinkel muss innerhalb von 23° nach oben und 5° nach unten liegen. Dieses Produkt kann nicht außerhalb dieses Bereichs nach oben oder unten verwendet werden.
- Wenn der Monitor in einem Winkel von mehr als 5° nach unten verwendet (installiert) wird, kann sich das LCD von der Blende lösen und herunterfallen, was zu Schäden führt. Darüber hinaus werden solche Fälle nicht durch Support oder Garantie abgedeckt.
- Überprüfen Sie regelmäßig die Festigkeit der Schrauben. Wenn die Schrauben nicht fest genug sind, kann der Monitor abfallen und Verletzungen oder Schäden verursachen.

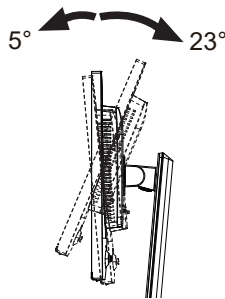

[MONITORARM ODER MONITORARM-STÄNDER]

VORSICHT

Wenn Sie einen Monitorarm oder Monitorarmständer verwenden, berücksichtigen Sie die Dicke der VESA-Montagehalterung und verwenden Sie vier M4×10mm-Schrauben, um sie am Monitor zu befestigen. Achten Sie darauf, dass alle Schrauben richtig angezogen und gesichert sind. Die Verwendung von Schrauben, die länger sind als diese, kann zu einem elektrischen Schlag oder einer Beschädigung führen, da sie die elektrischen Teile im Inneren des Monitors berühren. Bei diesem Produkt wird davon ausgegangen, dass die Dicke der VESA-Montagehalterung ca. 2,5mm beträgt.

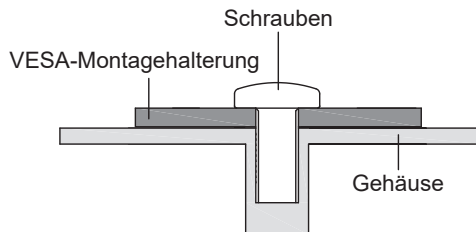

[QUERFORMAT : PORTRAIT MODE]

Das LCD ist für einen Betrieb im Quer- und Hoch-Format ausgelegt.

Um den Bildschirminhalt zu drehen wird eine Grafikkarte benötigt die den Portrait Modus unterstützt.

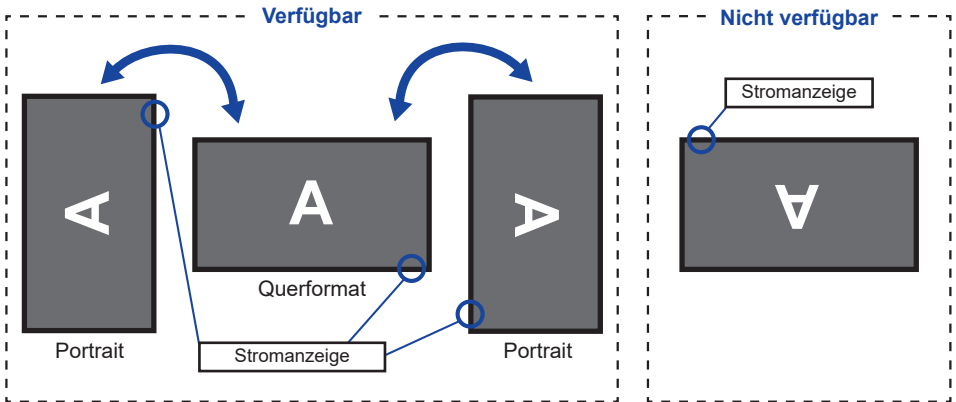

Mit Ständer:

HINWEIS

- Stellen sie den LCD-Bildschirm vor der panel-drehung auf die maximale Höhe ein.
- Wenn Sie versuchen, das Panel gewaltsam zu drehen, ohne die Ständerhöhe anzupassen, kann die Panel oder der Ständer beschädigt werden.

INSTALLATION DES STÄNDER

VORSICHT

- Stellen Sie den Monitor auf eine stabile Fläche. Wenn der Monitor herunterfällt, kann es zu Verletzungen oder Beschädigungen kommen.
- Setzen Sie den Monitor keinen starken Stößen aus. Er könnte dadurch beschädigt werden.
- Trennen Sie den Monitor von der Netzquelle ab bevor Sie den Fuß de-/ installieren, um das Risiko von Stromschlag oder Beschädigung zu vermeiden.
- Überprüfen Sie regelmäßig die Festigkeit der Schrauben. Wenn die Schrauben nicht fest genug sind, kann der Monitor abfallen und Verletzungen oder Schäden verursachen.

<Installation>

- ① Befestigen Sie den Standhals an der VESA-Platte und ziehen Sie dann die Rändelschraube fest mit dem mitgelieferten Schraubendreher es zu sichern.

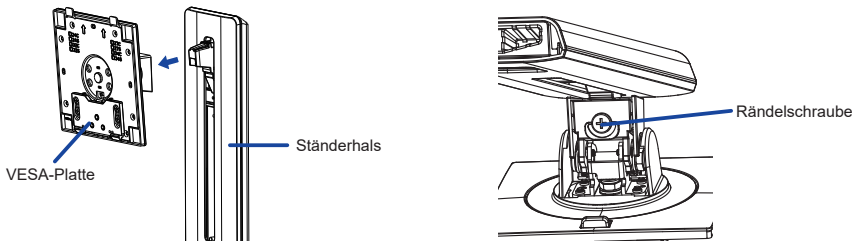

- ② Installieren Sie die Ständerbasis am Standhals und ziehen Sie dann die Rändelschraube fest mit dem mitgelieferten Schraubendreher es zu sichern.

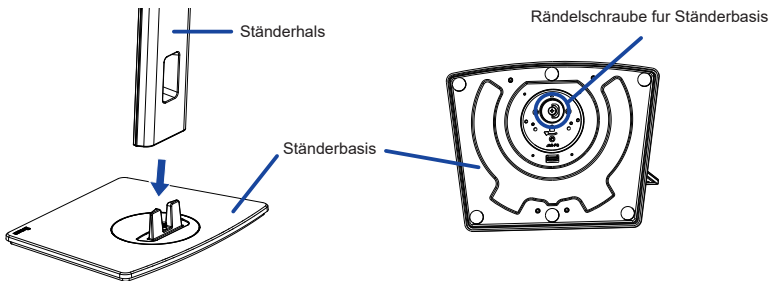

- ③ Legen Sie ein weiches Tuch auf den Tisch, um den Monitor nicht zu verkratzen. Legen Sie den Monitor flach mit dem Display nach unten zeigend auf den Tisch.
- ④ Halten Sie den Monitor und führen sie den zusammengebauten Ständer in die Halterung bis er einrastet.

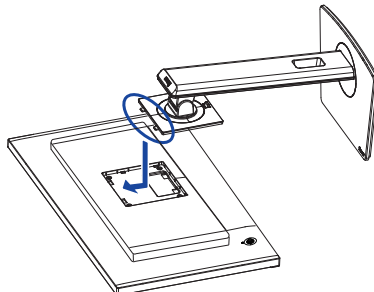

<Removal>

- ① Legen Sie ein weiches Tuch auf den Tisch, um den Monitor nicht zu verkratzen. Legen Sie den Monitor flach mit dem Display nach unten zeigend auf den Tisch.
- ② Drücken Sie die Entriegelungstaste, um den Ständer zu entfernen.

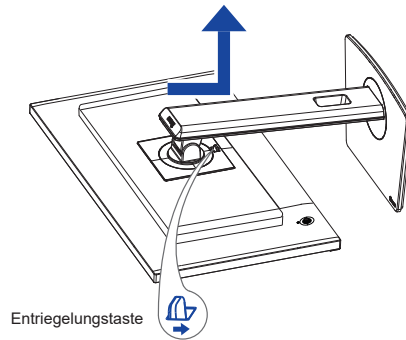

- ③ Lösen Sie die Rändelschraube mit dem mitgelieferten Schraubendreher um die Standhals vom VESA-Platte zu entfernen.
- ④ Lösen Sie die Rändelschraube mit dem mitgelieferten Schraubendreher um die Ständerbasis vom Standhals zu entfernen.

FUNKTIONSELEMENTE UND ANSCHLÜSSE :

ProLite XB2497HSN / ProLite XB2797HSN / ProLite XB2797QSN

DEUTSCH

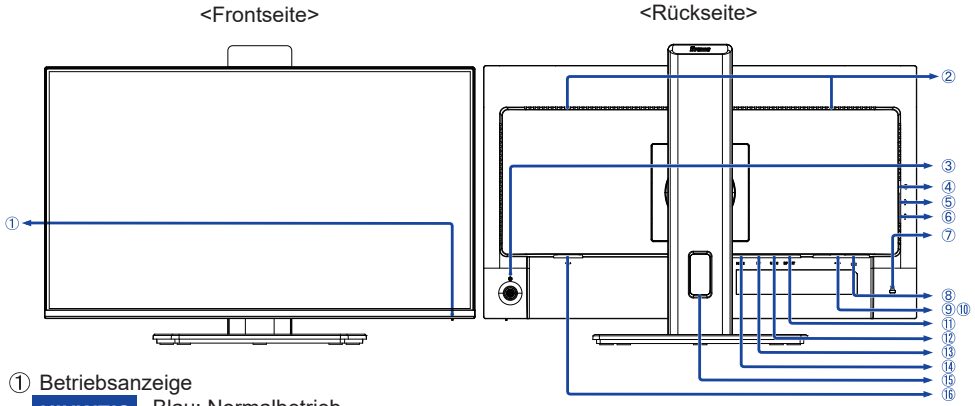

① Betriebsanzeige
HINWEIS Blau: Normalbetrieb
 Orange: Standby-Modus

② Lautsprecher
 ③ Joystick (⤴)

Ein/Aus / Menü [Mitte]
 Ein kurzer Druck schaltet den Monitor ein.
 Durch 6 Sekunden langes Drücken wird der Monitor ausgeschaltet.

Aufwärts / Signalauswahl [⬆] **Direkt**
 Runter [⬆]
 Links / Abkürzung [⬅] *1,2 **Abkürzung**
 Rechts / Lautstärke [➡] *1,2 **Abkürzung**

④ Kopfhöreranschluss (🎧)
HINWEIS Die ordnungsgemäße Funktion von angeschlossenen externen Geräten außer Kopfhörern kann nicht garantiert werden.

- ⑤ USB Typ-C-Downstream-Anschluss (📡 USB3.2 Gen 1: 5 Gbit/s, 5 V, 1,5 A)
- ⑥ USB Typ-C-Downstream-Anschluss (📡 USB3.2 Gen 1: 5 Gbit/s, 5 V, 1,5 A)
- ⑦ Schlüsselloch für Sicherheitsschloss

HINWEIS Sie können ein Sicherheitsschloss und ein Kabel anbringen, um zu verhindern, dass der Monitor ohne Ihre Erlaubnis entfernt wird.

- ⑧ LAN(RJ45)-Anschluss (📶)
- ⑨ USB-Typ-A-Downstream-Anschluss (📡 USB3.2 Gen 1: 5 Gbit/s, 5 V, 900 mA)
- ⑩ USB-Typ-A-Downstream-Anschluss (📡 USB3.2 Gen 1: 5 Gbit/s, 5 V, 900 mA)
- ⑪ DisplayPort-Ausgang (DP OUT) *3
- ⑫ USB-Typ-C-Upstream-Anschluss (USB C USB3.2 Gen 1: 5 Gbit/s, 5 V/3 A, 9 V/3 A, 12 V/3 A, 15 V/3 A, 20 V/3,25 A)
- ⑬ DisplayPort-Anschluss (DP)
- ⑭ HDMI-Anschluss (HDMI)
- ⑮ Kabelöffnung
- ⑯ AC-Anschluss (~ : Wechselstrom)

*1 Richtung, wenn man den Bildschirm von vorne betrachtet.
 *2 Sie können die Menüpunkte überspringen und direkt einen Einstellungsbildschirm oder eine Einstellskala anzeigen.
 *3 Der DP OUT-Anschluss ist bereits mit einer Gummikappe versehen. Entfernen Sie die Kappe vor dem Anschließen.

FUNKTIONSELEMENTE UND ANSCHLÜSSE : ProLite XB2497HSNH

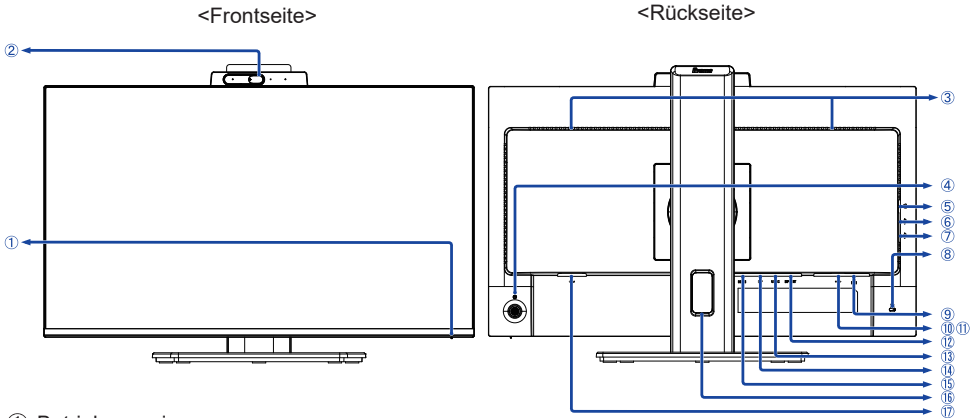

① Betriebsanzeige

HINWEIS

Blau: Normalbetrieb
Orange: Standby-Modus

② Webcam

HINWEIS

Die Webcam funktioniert nicht, wenn der Monitor und der Computer nicht mit einem USB-Kabel verbunden sind. Bei Verwendung einer Kommunikations-App nehmen Sie bitte folgende Einstellungen vor.

• Kamera: USB 2.0 5M 2880 x 1800P Webcam • Mikrofon: Realtek USB 2.0 Audio

③ Lautsprecher

④ Joystick (⏻)

Ein/Aus / Menü [Mitte]

Ein kurzer Druck schaltet den Monitor ein.

Durch 6 Sekunden langes Drücken wird der Monitor ausgeschaltet.

Aufwärts / Signalauswahl [⬆] **Direkt**

Runter [⬇]

Links / Abkürzung [⬅] ^{*1,2} **Abkürzung**

Rechts / Lautstärke [➡] ^{*1,2} **Abkürzung**

⑤ Kopfhöreranschluss (🎧)

HINWEIS

Die ordnungsgemäße Funktion von angeschlossenen externen Geräten außer Kopfhörern kann nicht garantiert werden.

⑥ USB Typ-C-Downstream-Anschluss (🔌 USB3.2 Gen 1: 5 Gbit/s, 5 V, 1,5 A)

⑦ USB Typ-C-Downstream-Anschluss (🔌 USB3.2 Gen 1: 5 Gbit/s, 5 V, 1,5 A)

⑧ Schlüsselloch für Sicherheitsschloss

HINWEIS

Sie können ein Sicherheitsschloss und ein Kabel anbringen, um zu verhindern, dass der Monitor ohne Ihre Erlaubnis entfernt wird.

⑨ LAN(RJ45)-Anschluss (📶)

⑩ USB-Typ-A-Downstream-Anschluss (🔌 USB3.2 Gen 1: 5 Gbit/s, 5 V, 900 mA)

⑪ USB-Typ-A-Downstream-Anschluss (🔌 USB3.2 Gen 1: 5 Gbit/s, 5 V, 900 mA)

⑫ DisplayPort-Ausgang (DP OUT) ^{*3}

⑬ USB-Typ-C-Upstream-Anschluss (USB C USB3.2 Gen 1: 5 Gbit/s, 5 V/3 A, 9 V/3 A, 12 V/3 A, 15 V/3 A, 20 V/3,25 A)

⑭ DisplayPort-Anschluss (DP)

⑮ HDMI-Anschluss (HDMI)

⑯ Kabelöffnung

⑰ AC-Anschluss (~ : Wechselstrom)

^{*1} Richtung, wenn man den Bildschirm von vorne betrachtet.

^{*2} Sie können die Menüpunkte überspringen und direkt einen Einstellungsbildschirm oder eine Einstellskala anzeigen.

^{*3} Der DP OUT-Anschluss ist bereits mit einer Gummikappe versehen. Entfernen Sie die Kappe vor dem Anschließen.

MONITOR ANSCHLIESSEN

- ① Stellen Sie sicher, dass sowohl der Computer als auch der Monitor ausgeschaltet sind.
- ② Verbinden Sie den Computer über das Signalkabel mit dem Monitor.
- ③ Verbinden Sie den Computer über das USB-Kabel mit dem Monitor.
- ④ Verbinden Sie den Computer über das USB-Kabel (Typ C-C) mit dem Monitor, wenn Sie Bilder über den USB-Typ-C-Anschluss auf Ihrem Monitor anzeigen oder die USB-Hub-Funktion des Monitors nutzen möchten.
- ⑤ Schließen Sie das Netzkabel zuerst an den Monitor und dann an die Stromquelle an.
- ⑥ Schalten Sie Ihren Monitor und Ihren Computer ein.

- Wenn Sie ein angeschlossenes Gerät über einen USB-Typ-C-Anschluss aufladen, überprüfen Sie, ob das Gerät mit einem USB-Typ-C-Anschluss ausgestattet ist, der die Ladefunktion über USB PD (=Power Delivery) unterstützt.
- Die USB-Stromversorgung beträgt bis zu 65 W. Wenn das angeschlossene Gerät mehr als 65 W für den Betrieb oder zum Hochfahren benötigt (wenn der Akku leer ist), verwenden Sie das Original-Netzteil, das mit dem Gerät geliefert wurde.
- Wenn ein separat erworbenes USB-Typ-C-Kabel verwendet wird, stellen Sie sicher, dass das Kabel von USB-IF zertifiziert ist.
und verfügt über alle Funktionen zur Stromversorgung und Video-/Audio-/Datenübertragung.
- Wenn sich der Monitor im Standby-Modus befindet, zeigt er in den folgenden Situationen nicht automatisch ein Bild an:
 1. Beim ersten Start des PCs
 2. Wenn der PC aus dem Standby-Modus wieder hochfährtUm ein Bild anzuzeigen, drücken Sie den Joystick /die Ein-/Aus-Taste . Dieses Verhalten ist normal. Um dieses Verhalten zu verhindern, rufen Sie bitte das OSD-Menü auf und stellen Sie „USB CHARGE“ auf „ON“.
- Das USB-Kabel (Typ A-C) ist nicht im Lieferumfang des Monitors enthalten. Wenn Sie ein USB-Kabel (Typ A-C) verwenden, beachten Sie bitte, dass Sie damit nur Daten übertragen können.
- Die Kompatibilität mit allen angeschlossenen Geräten kann aufgrund unterschiedlicher Benutzerumgebungen nicht garantiert werden.

HINWEIS

- Stellen Sie sicher, dass die Gebäudeinstallation über einen Leistungsschalter mit 120/240 V, 20 A (maximal) verfügt.
- Die für den Anschluss des Computers und des Monitors verwendeten Signalkabel können je nach Computertyp variieren. Eine falsche Verbindung kann zu schweren Schäden sowohl am Monitor als auch am Computer führen. Das mit dem Monitor mitgelieferte Kabel ist für einen Standardanschluss vorgesehen. Wenn Sie ein spezielles Kabel benötigen, wenden Sie sich bitte an Ihren iiyama-Händler vor Ort oder an die iiyama-Niederlassung in Ihrer Region.
- Die steckbare Ausrüstung der Klasse I vom Typ A muss an die Schutzterde angeschlossen werden.
- Die Steckdose muss in der Nähe des Geräts installiert und leicht zugänglich sein.
- Übermäßiger Schalldruck von Kopfhörern/Ohrhörern kann zu Hörschäden/Hörverlust führen.

[Beispiel für Verbindung]

<Rückseite>

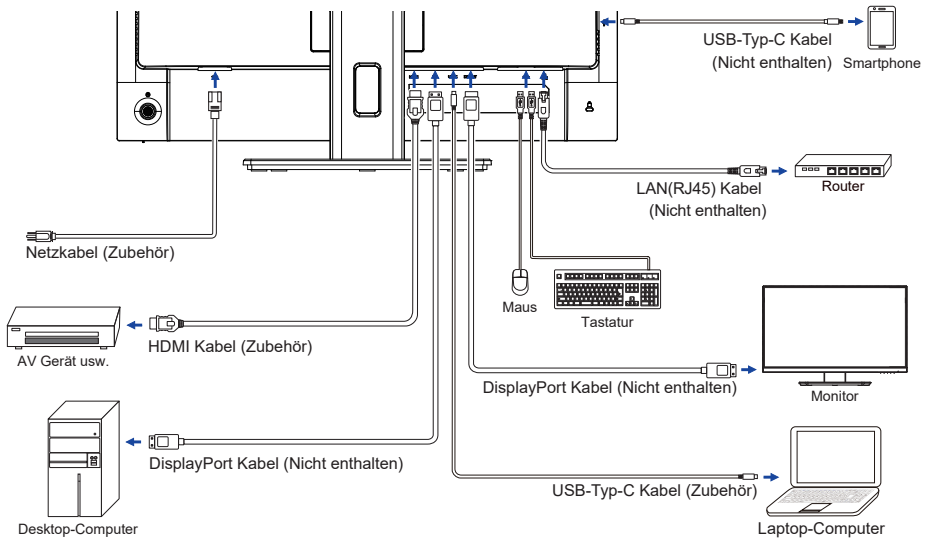

[Sammeln Sie Kabel]

Führen Sie die Kabel durch die Kabel Aussparung, um sie zu bündeln.

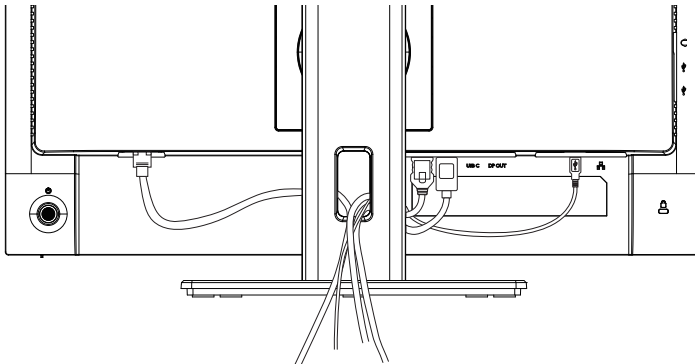

TRENNEN SIE IHREN MONITOR

- ① Schalten Sie sowohl Computer als auch Monitor aus.
- ② Trennen Sie zuerst das Netzkabel von der Stromquelle und dann vom Monitor.
- ③ Trennen Sie das USB-Kabel vom Monitor und Computer.
- ④ Trennen Sie das Signalkabel vom Monitor und Computer.

COMPUTER-EINSTELLUNG

■ Signaltiming

Siehe Seite 39, wenn Sie das gewünschte Signaltiming einstellen möchten: KONFORMES TIMING.

AUSTRICHTUNG DER HÖHE UND DES BETRACHTUNGSWINKELS

- Für ein optimales Arbeiten sollten Sie direkt von vorne auf den Schirm blicken. Richten Sie den Winkel und die Höhe des Monitors wunschgemäß aus.
- Halten Sie beim Ändern des Neigungswinkels und der Höhe das Panel mit einer Hand fest, um ein Umkippen des LCD-Monitors zu verhindern.
- Sie können nun die Höhe auf bis zu 150 mm und den Winkel um bis zu 60° nach rechts und links, drehen sowie um 23° nach hinten kippen und 5° nach vorn kippen.

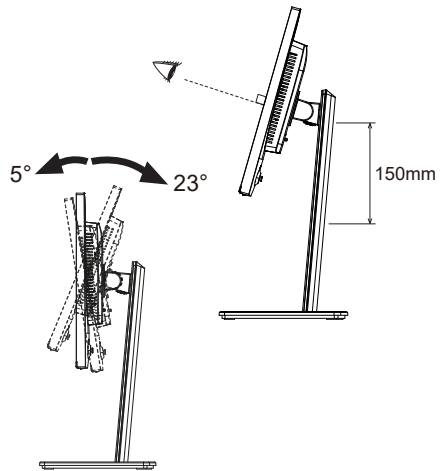

HINWEIS

- Berühren Sie beim Ändern der Höhe bzw. Neigungswinkel nicht den LCD-Schirm. Andernfalls besteht Beschädigungsgefahr.
- Achten Sie beim Ändern der Höhe und des Winkels darauf, sich nicht die Finger einzuklemmen.
- Vorsicht: Achten Sie beim Ändern der Höhe und des Winkels auf Ihre Finger.

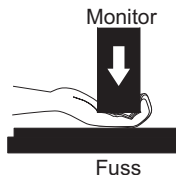
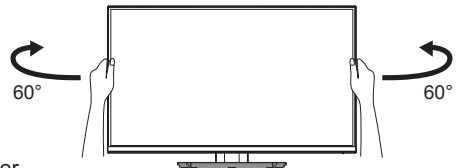

MONITOR BEDIENEN

Um das bestmögliche Bild zu bieten, besitzt der iiyama-LCD-Monitor die Voreinstellung KONFORMES TIMING, die auf Seite 39 erläutert wird. Sie können das Bild auch auf folgende Weise einstellen.

- 1 Drücken Sie den Joystick [Center] auf dem Monitor, um die On-Screen-Display-Funktion zu starten. Es gibt zusätzliche Menüpunkte, die durch Kippen des Joysticks [↔/↕] umgeschaltet werden können.



- 2 Wählen Sie den Menüpunkt, der das Einstellungssymbol für die gewünschte Einstellung enthält. Drücken Sie den Joystick [Center]. Neigen Sie dann den Joystick [↕/↔], um das gewünschte Einstellungssymbol hervorzuheben.
- 3 Drücken Sie erneut auf die Joystick [Center]. Verwenden Sie die Joystick [↔/↕] um die gewünschte Einstellung vorzunehmen.
- 4 Drücken Sie den Joystick [Center] und neigen Sie ihn dann [↔], um das Menü zu verlassen, und die gerade vorgenommenen Einstellungen werden automatisch gespeichert.

Um beispielsweise die vertikale OSD-Position zu korrigieren, wählen Sie den Menüpunkt "OSD" und drücken Sie dann den Joystick [Center]. Wählen Sie dann "V. Position", indem Sie den Joystick [↕/↔] neigen.

Eine Anpassungsskala wird aktiv, nachdem Sie den Joystick [Center] gedrückt haben. Neigen Sie dann den Joystick [↔/↕], um die Einstellungen für die vertikale OSD-Position zu ändern. Die vertikale OSD-Position der Gesamtanzeige sollte sich dabei entsprechend ändern.

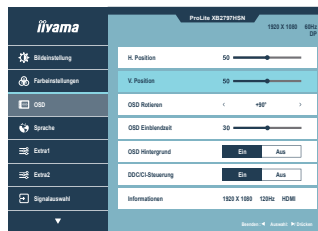

Drücken oder kippen Sie den Joystick [Center] und kippen Sie ihn zuletzt [↕], um das Menü zu verlassen. Alle vorgenommenen Änderungen werden dann gespeichert.

HINWEIS

- Wenn die Joystick-Bedienung während der Einstellung abgebrochen wird, verschwindet die Bildschirmanzeige, wenn die für die "OSD Einblendzeit" eingestellte Zeit abgelaufen ist. Auch das Kippen des Joysticks [↔] kann verwendet werden, um vorhergehendes Menü zurückzubringen und die Bildschirmanzeige abzustellen.
- Wenn das Menü automatisch ausgeblendet wird, werden alle vorgenommenen Einstellungen automatisch gespeichert. Während Sie das Menü verwenden, sollte der Monitor nicht ausgeschaltet werden.

MENÜINHALT

Bitte haben Sie im Voraus Verständnis dafür, dass das Ändern einiger Menüpunkte Auswirkungen auf andere Anpassungen oder Einstellungen haben kann.

DEUTSCH

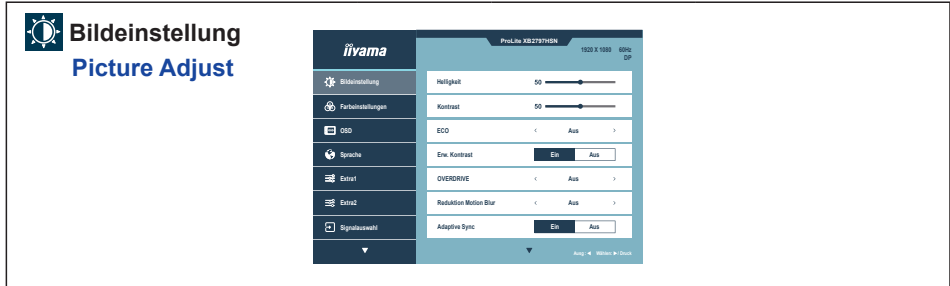

| Einstellungs-element | Problem / Option | | Joystick |
|---|--|---|----------|
| Helligkeit * ¹ Brightness Abkürzung | Zu dunkel Zu hell | | |
| Kontrast Contrast | Zu matt Zu intensiv | | |
| ECO ECO Abkürzung | Aus | Normal | |
| | Mode1 | Geringe Helligkeit. | |
| | Mode2 | Geringere Helligkeit als im Spar Mode1. | |
| | Mode3 | Geringere Helligkeit als im Spar Mode2. | |
| Erw. Kontrast Adv. Contrast | Ein | Erhöhtes Kontrastverhältnis. | |
| | Aus | Typisches Kontrastverhältnis. | |
| HINWEIS Erw. Kontrast verändert die Helligkeit automatisch abhängig von dem dargestellten Bildinhalt und verbessert das Kontrastverhältnis bei einer Darstellung von bewegten Bildern. | | | |
| Overdrive Overdrive | Aus / 1 / 2 / 3 / 4 / 5 Er verbessert die Graustufe Antwortzeit der LCD Verkleidung. Ein höheres Niveau ergibt ein schnelleres die Antwortzeit. | | |
| Reduktion Motion Blur * ² Motion Blur Reduction | Aus / 1 / 2 / 3 / 4 / 5 / 6 / 7 Dadurch wird die Reaktionszeit des LCD-Bildschirms auf bewegte Bilder verbessert. | | |
| Adaptive Sync Adaptive Sync | Ein | Aktiviert die Adaptive Sync Funktion. | |
| | Aus | Adaptive Sync Funktion ist auf Aus eingestellt. | |

*¹ Stellen Sie die Helligkeit ein, wenn Sie den Monitor in einem dunklen Raum verwenden, und die Bildschirmhelligkeit zu dunkel ist.

*² Reduktion Motion Blur ist nur verfügbar, wenn die Bildwiederholrate 75Hz oder mehr beträgt.

Abkürzung

Sie können über die folgenden Schritte eine Verknüpfung zu dem jeweiligen Menü erstellen.

- Helligkeit: Neigen Sie den Joystick nach links [↵], wenn das Menü nicht angezeigt wird.
- Eco: Neigen Sie den Joystick nach links [↵], wenn das Menü nicht angezeigt wird.

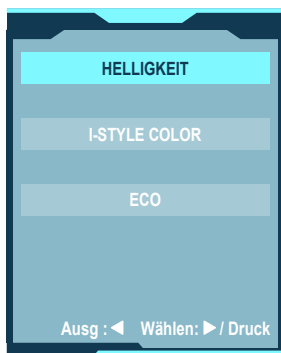



Farbeinstellungen Color Settings

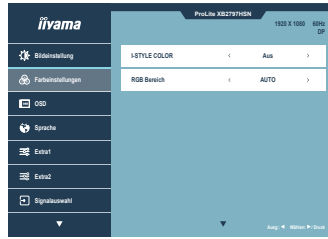

DEUTSCH

| Einstellungselement | Problem / Option | | Joystick |
|--|------------------|---|----------|
| i-Style Color i-Style Color Abkürzung | Aus | Die i-Style Mode ist ausgeschalten. | |
| | Standard | Für allgemeine Windows-Umgebungen und standardmäßige Monitoreinstellungen geeignet. | |
| | Spiele | Für Sportumwelt. | |
| | Kino | Für Kino. | |
| | Landschaft | Für Landschaft. | |
| | Text | Für die Textbearbeitung und -anzeigen in einer Textverarbeitungsumgebung. | |
| RGB Bereich RGB Range | Auto | Automatische Auswahl des Farbskala Signals. | |
| | Voll | Für ein Signal mit vollständiger Farbskala | |
| | Farbbereich | Für ein Signal mit reduzierter Farbskala | |
| Farbtemperatur Color Temperature | 9300K | Kühle Farbe | |
| | 7500K | Normale Farbe | |
| | 6500K | Warme Farbe | |
| | sRGB | sRGB | |
| Benutzerdefinierte Einstellungen User Preset | Rot | Zu schwach | |
| | Grün | | |
| | Blau | Zu stark | |

Abkürzung

Sie können über die folgenden Schritte eine Verknüpfung zu dem jeweiligen Menü erstellen.

- I-Style Color: Neigen Sie den Joystick nach links [←], wenn das Menü nicht angezeigt wird.

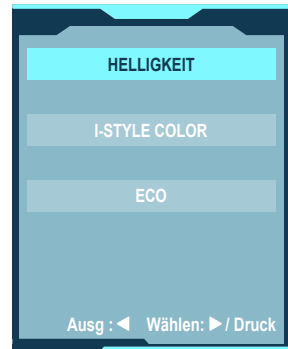

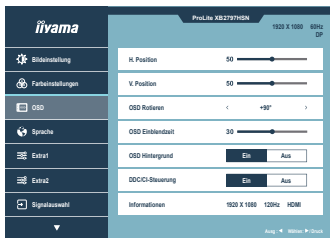

| Einstellungselement | Problem / Option | Joystick |
|--|---|--|
| H. Position OSD Horizontal Position | OSD zu weit links OSD zu weit rechts | |
| V. Position OSD Vertical Position | OSD zu weit unten OSD zu weit oben | |
| OSD Rotieren * OSD Rotate | Drehen Sie das OSD. 0° / +90° / -90° | |
| OSD Einblendzeit OSD Time | Sie können die Anzeigezeit für das OSD-Menü auf 5 bis 30 Sekunden einstellen. | |
| OSD Hintergrund OSD Background | Ein | Macht den OSD-Hintergrund transparent. |
| | Aus | Keht zum Normalzustand zurück. |
| DDC/CI-Steuerung DDC/CI Control | Ein | DDC/CI ist auf EIN (ON) eingestellt. |
| | Aus | DDC/CI ist auf AUS (OFF) eingestellt. |
| Informationen Display Information | Zeigt Informationen über die aktuelle Signaleingabe von der Grafikkarte des Computers. | |
| HINWEIS | In der Bedienungsanleitung der Grafikkarte finden Sie weitere Informationen über Änderung und Aktualisierung der Auflösung. | |

* +90° : Geeignet für den Hochformatmodus, wenn der Monitor nach rechts gedreht ist.

-90° : Geeignet für den Hochformatmodus, wenn der Monitor nach links gedreht ist.

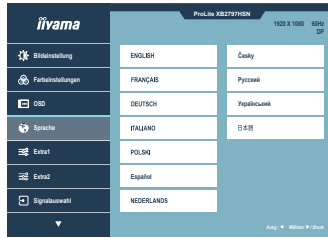

Problem / Option

| | | | |
|----------|-------------|-------------|-------------|
| English | Englisch | Nederlands | Holländisch |
| Français | Französisch | Česky | Tschechisch |
| Deutsch | Deutsch | Русский | Russisch |
| Italiano | Italienisch | Український | Ukrainisch |
| Polski | Polnisch | 日本語 | Japanisch |
| Español | Spanish | | |

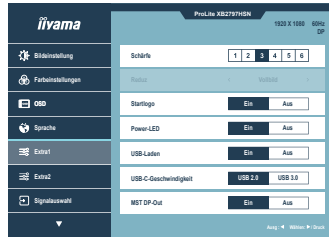

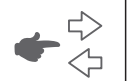
| Einstellungselement | Problem / Option | | Joystick |
|---|---|--|--|
| Schärfe Sharpness | 1 2 3 4 5 6 Sie können die Bildqualität von 1 bis 6 (scharf bis unscharf) einstellen. Drücken rechts [➡], um die Bildqualität der Reihe nach zu ändern. Drücken links [⬅], um die Bildqualität in umgekehrter Reihenfolge zu ändern. | |  |
| Reduz *1 Video Mode Adjust | Vollbild | Ganzflächige Darstellung. | |
| | Seitenverhältnis | Max. Vergrößerung unter Beibehaltung des original Seitenverhältnisses. | |
| Startlogo Opening Logo | Ein | Startlogo ist aktiviert. | |
| | Aus | Startlogo ist deaktiviert. | |
| Power-LED Power LED | Ein | Die Stromanzeige ist eingeschalten. | |
| | Aus | Die Stromanzeige ist ausgeschalten. | |
| HINWEIS Wenn Sie die Stromanzeige stört, schalten Sie diese aus. | | | |
| USB-Laden *2 USB Charge | Ein | USB devices can be charged even when the monitor is in the standby mode. | |
| | Aus | USB devices can not be charged when the monitor is in the standby mode. | |
| HINWEIS Wenn der Monitor ausgeschaltet ist, können die USB-Peripheriegeräte nicht aufgeladen werden, selbst wenn die USB-BC-Funktion eingeschaltet ist. Während diese Funktion ausgeschaltet ist, funktionieren USB-Geräte nicht, auch wenn sich der Monitor im Standby-Modus befindet, um Standby-Strom zu sparen. Wenn Sie USB-Geräte benutzen, schalten Sie diese Funktion ein. | | | |
| USB-C-Geschwindigkeit USB C Speed | USB 2,0 | Wählen Sie die Datenübertragungsgeschwindigkeit bei der Verbindung über USB Typ-C. | |
| | USB 3,0 | | |
| HINWEIS Wenn USB 3.0 am USB-Typ-C-Eingang ausgewählt ist, kann die Auflösung 2560 × 1440 bei 75 Hz nicht unterstützt werden. | | | |
| MST DP-Out MST DP-Out | Ein | MST DP-Ausgang ist eingeschaltet. | |
| | Aus | MST DP-Ausgang ist ausgeschaltet. | |

*1 Beträgt die Auflösung des Eingangsvideos 4:3, 5:4 oder 16:10, ist eine Anzeige in der Bildschirmitte mit einem Seitenverhältnis von 4:3, 5:4 oder 16:10 möglich.

*2 Aus Energiegründen sind die USB-Anschlüsse dieses Displays im Standby Modus und beim Ausschalten deaktiviert. Um die USB-Anschlüsse im Standby Modus zu aktivieren, wählen Sie bitte "USB-Laden" auf "Ein".

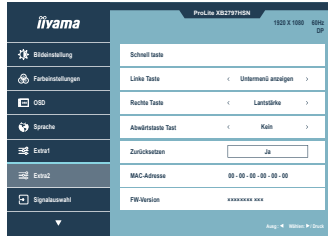

Einstellungselement

Problem / Option

Schnell taste
Shortcut Key

| | | | |
|-------------------------------|--|--------------------|----------------|
| Schnell taste Shortcut Key | Linke Taste | Untermenü anzeigen | Reduz |
| | | Helligkeit | i-Style Color |
| | | Kontrast | Farbtemperatur |
| | Rechte Taste | Lautstärke | Reduz |
| | | Helligkeit | i-Style Color |
| | | Kontrast | Farbtemperatur |
| | Abwärtstaste Tast | Kein | Reduz |
| | | Helligkeit | i-Style Color |
| | | Kontrast | Farbtemperatur |
| Zurücksetzen | Die Menüzuweisungen werden auf die Werkseinstellungen zurückgesetzt. | | |

HINWEIS Sie können dem Joystick ein aus den oben genannten Optionen ausgewähltes Menü zuweisen.

MAC-Adresse
Mac Address

MAC-Adresse des Monitors anzeigen

FW-Version
FW Version

Zeigt die Firmware-Version an.



Signalauswahl Input Select

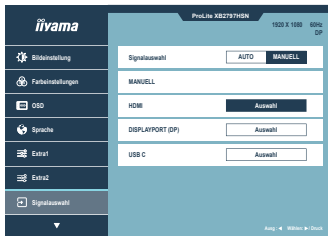

Einstellungselement

Problem / Option

Signalauswahl
Input Select

Direkte

HINWEIS

Si l'option AUTO est sélectionnée, elle sera automatiquement sélectionnée lorsqu'une seule source est disponible. Si plusieurs sources d'entrée sont disponibles et que vous sélectionnez l'une d'entre elles, l'option AUTO n'est pas disponible. Si plusieurs entrées sont connectées, il se peut que le moniteur ne récupère pas la dernière entrée utilisée après l'avoir éteint et rallumé. Elle n'est possible que lorsque vous définissez une source spécifique.

| | | |
|---------|------------------|---|
| Manuell | AUTO | Wählen Sie den Signaleingang automatisch aus. |
| | HDMI | Wählen Sie den Digital (HDMI). |
| | DisplayPort (DP) | Wählen Sie den Digital (DisplayPort). |
| | USB C | Wählen Sie den Digital (USB C). |

DEUTSCH





Direkte

Sie können Menüelemente überspringen und den Bildschirm für die Optioneneinstellung auf folgende Weise direkt anzeigen.

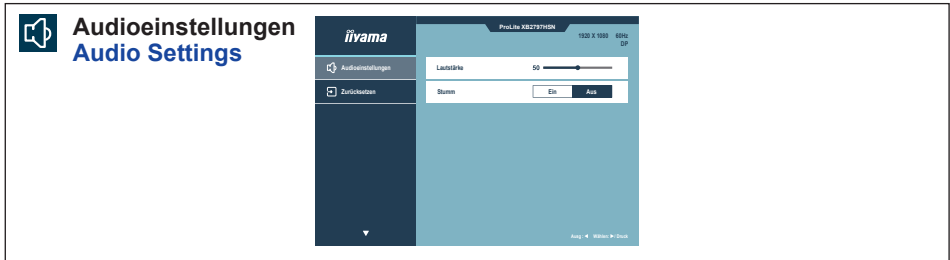
- Signalauswahl : Neigen Sie den Joystick [⇧] wenn das Menü nicht angezeigt wird, es erscheint folgendes Menü.





| Einstellungselement | Problem / Option | | Joystick |
|--|---------------------|--|--|
| Lautstärke Volume Abkürzung | Zu leise Zu laut | |     |
| Stumm Mute Audio Abkürzung | Ein | Stellen Sie den Ton vorübergehend ab. | |
| | Aus | Bringen Sie das Klangvolumen zum vorhergehenden Niveau zurück. | |



Abkürzung

Sie können über die folgenden Schritte eine Verknüpfung zu dem jeweiligen Menü erstellen.

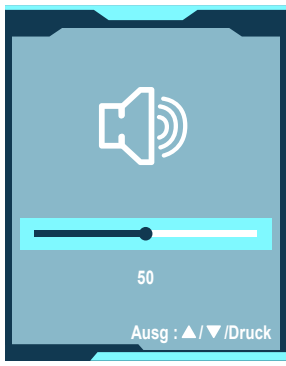
- Lautstärke: Neigen Sie den Joystick nach rechts [↔], wenn das Menü nicht angezeigt wird.



- Stumm: Neigen Sie den Joystick nach rechts [↔] für etwa 3 Sekunden, wenn das Menü nicht angezeigt wird.

|  Zurücksetzen Reset |  | |
|--|--|---|
| Untermenü | Problem / Option | |
| Alles zurücksetzen? Reset All? | Ja | Einstellungen ab Werk werden wiederhergestellt. |

■ Sperre

<OSD Menü>

Das OSD kann gesperrt werden, um versehentliche Einstellungsänderungen zu vermeiden.

1. Stellen Sie sicher, dass der Monitor eingeschaltet ist.
2. Die Menüsperre wird durch Kippen des Joysticks [↕] für ca. 10 Sekunden aktiviert. Wenn Sie versuchen, mit dem Joystick auf das OSD zuzugreifen, erscheint die Meldung "OSD gesperrt" auf dem Bildschirm.
3. Die Menüsperre wird deaktiviert, indem Sie den Joystick [↕] erneut ca. 10 Sekunden lang kippen.

<Funktion der Ein/Aus-Schalter>

Die Funktion der Ein/Aus-Schalter kann gesperrt werden, um einen versehentlichen Einschaltvorgang zu vermeiden.

1. Stellen Sie sicher, dass der Monitor eingeschaltet ist.
2. Die Funktion der Ein/Aus-Schalter wird gesperrt, indem Sie den Joystick [↕] etwa 10 Sekunden lang kippen. Wenn Sie versuchen, den Monitor durch Drücken des Joysticks auszuschalten, erscheint die Meldung "Netzschalter gesperrt" auf dem Bildschirm.
3. Die Funktion der Ein/Aus-Schalter wird durch erneutes Neigen des Joysticks [↕] für etwa 10 Sekunden entsperrt.

STANDBY FUNKTION

Dieses Produkt verfügt über die Standby Funktion. Wenn die Funktion aktiviert ist, wird unnötiger Stromverbrauch durch den Monitor reduziert, während der Monitor nicht bedient wird.

Der Monitor verhält sich für die Standby folgendermaßen. Die Funktion zur Standby, einschließlich der Einstellungen für den Timer, wird vom Betriebssystem gesteuert. Lesen Sie die Bedienungsanleitung für das Betriebssystem, um Informationen über die Konfiguration zu finden.

■ Standby-Modus

Wenn das Videosignal vom Computer nicht aktiv sind, geht der Monitor in den Standby-Modus über, in dem der Stromverbrauch auf weniger als 0,5W* reduziert wird. Der Bildschirm wird dunkel, und die Stromanzeige leuchtet orange. Sie können den Monitor aus dem Standby-Modus in wenigen Sekunden wiederaufwecken, wenn Sie entweder auf die Tastatur drücken oder die Maus bewegen.

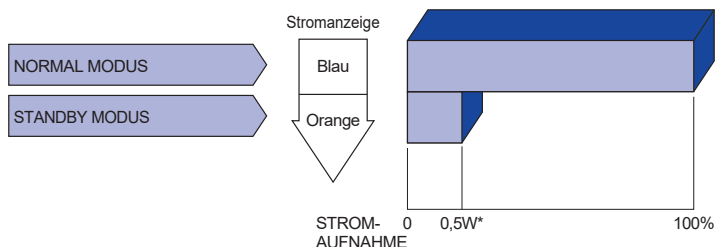

* Wenn die USB-Geräte nicht angeschlossen sind.

FEHLERSUCHE

Falls der Monitor nicht richtig arbeitet, suchen Sie bitte zuerst an Hand dieser Liste nach der Ursache:

1. Überprüfen Sie die Einstellungen wie im Abschnitt INBETRIEBNAHME beschrieben. Falls der Monitor kein Bild darstellt, gehen Sie zu Punkt 2.
2. Wenn das Problem nicht behoben ist, suchen Sie die Ursache wie unten beschrieben.
3. Sollten Sie ein Problem bemerken, das nicht in der Liste aufgeführt ist und Sie nicht anhand der Vorschläge beheben können, schalten Sie den Monitor aus, trennen Sie den Netzstecker vom Gerät und wenden Sie sich für weitere Hilfe an Ihren Fachhändler.

Problem

Abhilfe

① Kein Bild.

(Stromanzeige ist aus)

- Steck das Netzkabel richtig?
- Ein/Aus-Schalter auf Ein?
- Überprüfen Sie mit Hilfe eines anderen Gerätes ob überhaupt Strom vorhanden ist.

(Stromanzeige ist blau)

- Ist der Bildschirmschoner aktiviert? Zur Überprüfung bewegen Sie die Maus oder drücken Sie eine Taste des Keyboards.
- Drehen Sie Kontrast und/oder Helligkeit auf.
- Ist der Computer eingeschaltet?
- Ist das Signalkabel richtig eingesteckt?
- Entspricht das Signal Timing den Werten des Monitors?

(Stromanzeige ist orange)

- Falls der Monitor im Standby Modus ist, bewegen Sie die Maus oder drücken Sie eine Taste des Keyboards.
- Ist der Computer eingeschaltet?
- Ist das Signalkabel richtig eingesteckt?
- Entspricht das Signal Timing den Werten des Monitors?

② Das Bild ist nicht synchronisiert.

- Ist das Signalkabel richtig eingesteckt (verpolt)?
- Entspricht das Signal Timing den Werten des Monitors?

③ Das Bild ist nicht in der Mitte.

- Entspricht das Signal Timing den Werten des Monitors?

④ Das Bild ist zu dunkel oder zu hell.

- Entspricht der Videoausgangspegel den Spezifikationen des Monitors?

⑤ Das Bild wackelt.

- Entspricht die Spannungsversorgung den Spezifikationen des Monitors?
- Entspricht das Video Timing den Spezifikationen des Monitors?

Problem

⑥ Kein Ton.

- Die Audio Geräte (Computer, Soundkarte usw.) sind eingeschalten.
- Erhöhen Sie die Lautstärke.
- Stummschaltung ist Aus.
- Der Level des Audiosignales ihrer Soundkarte ist innerhalb der Spezifikationen des Monitors.

⑦ Der Sound ist zu laut oder zu leise.

- Der Level des Audiosignales ihrer Soundkarte ist innerhalb der Spezifikationen des Monitors.

Abhilfe

INFORMATIONEN ZUM RECYCLING

Für besseren Umweltschutz bitte schaffen Sie nicht Ihren Monitor ab.
Besichtigen Sie bitte unsere Web site: <https://iiyama.com> für die Monitorwiederverwertung.

ANHANG

Irrtum und Änderungen in Design und Spezifikationen vorbehalten.

TECHNISCHE DATEN : ProLite XB2497HSN-B1 / W1

| | | |
|---|--|---|
| Grösse-Kategorie | 23,8" | |
| LCD- Fläche | Panel-technologie | IPS |
| | Grösse | Diagonal: 23,8" (60,5cm) |
| | Lochabstand | 0,275mm H × 0,275mm V |
| | Helligkeit | 350cd/m ² (Typisch), 155cd/m ² (Standard / Energieeinsparung) |
| | Kontraste | 1500 : 1 (Typisch), Erw. Kontrast-Funktion vorhanden |
| | Ansichtbereich | Rechts / Links : Jeweils 89 Grad, Auf / Ab : Jeweils 89 Grad (Typisch) |
| | MPRT | 1ms |
| Anzeigefarben | Ca. 16,7M | |
| Sync-Frequenz | HDMI(Adaptive-Sync: Aus): Horizontal: 30,0-115,0kHz, Vertikal: 55-100Hz HDMI(Adaptive-Sync: Ein): Horizontal: 30,0-115,0kHz, Vertikal: 48-100Hz USB Typ-C(Adaptive-Sync: Aus): Horizontal: 30,0-115,0kHz, Vertikal: 55-100Hz USB Typ-C(Adaptive-Sync: Ein): Horizontal: 30,0-115,0kHz, Vertikal: 48-100Hz DisplayPort(Adaptive-Sync: Aus): Horizontal: 30,0-115,0kHz, Vertikal: 55-100Hz DisplayPort(Adaptive-Sync: Ein): Horizontal: 30,0-115,0kHz, Vertikal: 48-100Hz | |
| Physikalisch Auflösung | 1920 × 1080, 2,1 Megapixel | |
| Max. unterstützte Auflösung | HDMI / USB Type-C / DisplayPort: 1920 × 1080, 100Hz | |
| Eingangsanschluss | HDMI, DisplayPort, USB Type-C | |
| Eingangs-Videosignal | HDMI, DisplayPort, USB Type-C | |
| USB Standard | USB3,2 Gen 1 (5Gbps), USB-Stromversorgung (65 W) | |
| Ausgangs-Videoanschluss | DP-Ausgang (Daisy Chain) | |
| Anzahl der USB Eingänge Verbindungsart | 1 Aufstrom : Typ-C 4 Abstrom : Typ-A (DC5V, 900mA) × 2, Typ-C (DC5V, 1.5A) × 2 | |
| LAN-Anschluss | RJ45 | |
| Kopfhöreranschluss *1 | ø 3,5mm Minibuchse (Stereo) | |
| Lautsprecher | 2W × 2 (Stereolautsprecher) | |
| Maximale Bildschirmgröße | 527,0mm B × 296,5mm H / 20,7" B × 11,7" H | |
| Netzquelle | 100-240VAC, 50/60Hz, 2,5A | |
| Stromverbrauch *2 | 15W (Standard / Energieeinsparung) Standby modus: Maximal 0,5W, Aus Modus: Maximal 0,3W | |
| Abmessungen / Gewicht | 539,0 × 373,5 - 496,5 × 209,5mm / 21,2 × 14,7 - 19,6 × 8,2" (B×H×T) 5,1kg / 11,2lbs | |

| | |
|----------------------|--|
| Höhenverstellung | 150mm |
| Winkel | Neigung: Auf: 23 Grad, Ab: 5 Grad Schwenken: Links / Rechts: Jeweils 60 Grad Drehung: Im Uhrzeigersinn / Gegen den Uhrzeigersinn: Jeweils 90 Grad |
| Umgebungsbedingungen | Betrieb: Temperatur 5 bis 35°C / 41 bis 95°F Luftfeuchtigkeit 10 bis 80% (nicht kondensierend) Speicher: Temperatur -20 bis 60°C / -4 bis 140°F Luftfeuchtigkeit 10 bis 90% (nicht kondensierend) |
| EPEAT Silver | Die Anmeldung ist von Land zu Land unterschiedlich, Einzelheiten finden Sie unter www.epeat.net |
| Zertifikate | TCO Certified, CE, UKCA, TÜV-GS, VCCI, PSE, EAC |

HINWEIS

*1 Der ordnungsgemäße Betrieb von angeschlossenen externen Geräten (außer Kopfhörern) kann nicht garantiert werden.

*2 Wenn die USB-Geräte nicht angeschlossen sind.

TECHNISCHE DATEN : ProLite XB2497HSNH-B1

| | | |
|---|--|---|
| Grösse-Kategorie | 23,8" | |
| LCD-Fläche | Panel-technologie | IPS |
| | Grösse | Diagonal: 23,8" (60,5cm) |
| | Lochabstand | 0,275mm H × 0,275mm V |
| | Helligkeit | 350cd/m ² (Typisch), 155cd/m ² (Standard / Energieeinsparung) |
| | Kontraste | 1500 : 1 (Typisch), Erw. Kontrast-Funktion vorhanden |
| | Ansichtsbereich | Rechts / Links : Jeweils 89 Grad, Auf / Ab : Jeweils 89 Grad (Typisch) |
| | MPRT | 1ms |
| Anzeigefarben | Ca. 16,7M | |
| Sync-Frequenz | HDMI(Adaptive-Sync: Aus): Horizontal: 30,0-115,0kHz, Vertikal: 55-100Hz HDMI(Adaptive-Sync: Ein): Horizontal: 30,0-115,0kHz, Vertikal: 48-100Hz USB Typ-C(Adaptive-Sync: Aus): Horizontal: 30,0-115,0kHz, Vertikal: 55-100Hz USB Typ-C(Adaptive-Sync: Ein): Horizontal: 30,0-115,0kHz, Vertikal: 48-100Hz DisplayPort(Adaptive-Sync: Aus): Horizontal: 30,0-115,0kHz, Vertikal: 55-100Hz DisplayPort(Adaptive-Sync: Ein): Horizontal: 30,0-115,0kHz, Vertikal: 48-100Hz | |
| Physikalisch Auflösung | 1920 × 1080, 2,1 Megapixel | |
| Max. unterstützte Auflösung | HDMI / USB Type-C / DisplayPort: 1920 × 1080, 100Hz | |
| Eingangsanschluss | HDMI, DisplayPort, USB Type-C | |
| Eingangs-Videosignal | HDMI, DisplayPort, USB Type-C | |
| USB Standard | USB3,2 Gen 1 (5Gbps), USB-Stromversorgung (65 W) | |
| Ausgangs-Videoanschluss | DP-Ausgang (Daisy Chain) | |
| Anzahl der USB Eingänge Verbindungsart | 1 Aufstrom : Typ-C 4 Abstrom : Typ-A (DC5V, 900mA) × 2, Typ-C (DC5V, 1.5A) × 2 | |
| LAN-Anschluss | RJ45 | |
| Kopfhöreranschluss *1 | ø 3,5mm Minibuchse (Stereo) | |
| Lautsprecher | 2W × 2 (Stereolautsprecher) | |
| Webcam | Kompatibel mit Windows Hello, 5 Megapixel / 30 fps, Autofokus, integriertes Mikrophon, horizontales Sichtfeld: 88,1° | |
| Maximale Bildschirmgröße | 527,0mm B × 296,5mm H / 20,7" B × 11,7" H | |
| Netzquelle | 100-240VAC, 50/60Hz, 2,5A | |
| Stromverbrauch *2 | 15W (Standard / Energieeinsparung) Standby modus: Maximal 0,5W, Aus Modus: Maximal 0,3W | |
| Abmessungen / Gewicht | 539,0 × 373,5 - 513,0 × 209,5mm / 21,2 × 14,7 - 20,1 × 8,2" (B×H×T) 5,1kg / 11,2lbs | |

| | |
|----------------------|--|
| Höhenverstellung | 150mm |
| Winkel | Neigung: Auf: 23 Grad, Ab: 5 Grad Schwenken: Links / Rechts: Jeweils 60 Grad Drehung: Im Uhrzeigersinn / Gegen den Uhrzeigersinn: Jeweils 90 Grad |
| Umgebungsbedingungen | Betrieb: Temperatur 5 bis 35°C / 41 bis 95°F Luftfeuchtigkeit 10 bis 80% (nicht kondensierend) Speicher: Temperatur -20 bis 60°C / -4 bis 140°F Luftfeuchtigkeit 10 bis 90% (nicht kondensierend) |
| EPEAT Silver | Die Anmeldung ist von Land zu Land unterschiedlich, Einzelheiten finden Sie unter www.epeat.net |
| Zertifikate | TCO Certified, CE, UKCA, TÜV-GS, VCCI, PSE, EAC |

HINWEIS

*1 Der ordnungsgemäße Betrieb von angeschlossenen externen Geräten (außer Kopfhörern) kann nicht garantiert werden.

*2 Wenn die USB-Geräte nicht angeschlossen sind.

TECHNISCHE DATEN : ProLite XB2797HSN-B1 / W1

| | | |
|-----------------------------|--|---|
| Grösse-Kategorie | 27" | |
| LCD-Fläche | Panel-technologie | IPS |
| | Grösse | Diagonal: 27" (68,6cm) |
| | Lochabstand | 0,311mm H × 0,311mm V |
| | Helligkeit | 350cd/m ² (Typisch), 155cd/m ² (Standard / Energieeinsparung) |
| | Kontraste | 1500 : 1 (Typisch), Erw. Kontrast-Funktion vorhanden |
| | Ansichtbereich | Rechts / Links : Jeweils 89 Grad, Auf / Ab : Jeweils 89 Grad (Typisch) |
| MPRT | 1ms | |
| Anzeigefarben | Ca. 16,7M | |
| Sync-Frequenz | HDMI(Adaptive-Sync: Aus): Horizontal: 30,0-115,0kHz, Vertikal: 55-100Hz HDMI(Adaptive-Sync: Ein): Horizontal: 30,0-115,0kHz, Vertikal: 48-100Hz USB Typ-C(Adaptive-Sync: Aus): Horizontal: 30,0-115,0kHz, Vertikal: 55-100Hz USB Typ-C(Adaptive-Sync: Ein): Horizontal: 30,0-115,0kHz, Vertikal: 48-100Hz DisplayPort(Adaptive-Sync: Aus): Horizontal: 30,0-115,0kHz, Vertikal: 55-100Hz DisplayPort(Adaptive-Sync: Ein): Horizontal: 30,0-115,0kHz, Vertikal: 48-100Hz | |
| Physikalisch Auflösung | 1920 × 1080, 2,1 Megapixel | |
| Max. unterstützte Auflösung | HDMI / USB Typ-C / DisplayPort: 1920 × 1080, 100Hz | |
| Eingangsanschluss | HDMI, DisplayPort, USB Typ-C | |
| Eingangs-Videosignal | HDMI, DisplayPort, USB Typ-C | |
| USB Standard | USB3,2 Gen 1 (5Gbps), USB Power Delivery (65 W) | |
| Ausgangs-Videoanschluss | DP-Ausgang (Daisy Chain) | |
| Anzahl der USB Eingänge | 1 Aufstrom : Typ-C | |
| Verbindungsart | 4 Abstrom : Typ-A (DC5V, 900mA) × 2, Typ-C (DC5V, 1,5A) × 2 | |
| LAN-Anschluss | RJ45 | |
| Kopfhöreranschluss *1 | ø 3,5mm Minibuchse (Stereo) | |
| Lautsprecher | 2W × 2 (Stereolautsprecher) | |
| Maximale Bildschirmgröße | 597,9mm B × 336,3mm H / 23,5" B × 13,2" H | |
| Netzquelle | 100-240VAC, 50/60Hz, 2,5A | |
| Stromverbrauch *2 | 17W (Standard / Energieeinsparung) Standby modus: Maximal 0,5W, Aus Modus: Maximal 0,3W | |
| Abmessungen / Gewicht | 611,5 × 403,5 - 547,0 × 209,5mm / 24,1 × 15,9 - 21,5 × 8,2" (B×H×T) 5,7kg / 12,5lbs | |

| | |
|----------------------|--|
| Höhenverstellung | 150mm |
| Winkel | Neigung: Auf: 23 Grad, Ab: 5 Grad Schwenken: Links / Rechts: Jeweils 60 Grad Drehung: Im Uhrzeigersinn / Gegen den Uhrzeigersinn: Jeweils 90 Grad |
| Umgebungsbedingungen | Betrieb: Temperatur 5 bis 35°C / 41 bis 95°F Luftfeuchtigkeit 10 bis 80% (nicht kondensierend) Speicher: Temperatur -20 bis 60°C / -4 bis 140°F Luftfeuchtigkeit 10 bis 90% (nicht kondensierend) |
| EPEAT Silver | Die Anmeldung ist von Land zu Land unterschiedlich, Einzelheiten finden Sie unter www.epeat.net |
| Zertifikate | TCO Certified, CE, UKCA, TÜV-GS, VCCI, PSE, EAC |

HINWEIS *¹ Der ordnungsgemäße Betrieb von angeschlossenen externen Geräten (außer Kopfhörern) kann nicht garantiert werden.

*² Wenn die USB-Geräte nicht angeschlossen sind.

TECHNISCHE DATEN : ProLite XB2797QSN-B1

| | | |
|-----------------------------|--|---|
| Grösse-Kategorie | 27" | |
| LCD-Fläche | Panel-technologie | IPS |
| | Grösse | Diagonal: 27" (68,5cm) |
| | Lochabstand | 0,233mm H × 0,233mm V |
| | Helligkeit | 350cd/m ² (Typisch), 155cd/m ² (Standard / Energieeinsparung) |
| | Kontraste | 1000 : 1 (Typisch), Erw. Kontrast-Funktion vorhanden |
| | Ansichtbereich | Rechts / Links : Jeweils 89 Grad, Auf / Ab : Jeweils 89 Grad (Typisch) |
| | MPRT | 1ms |
| Anzeigefarben | Ca. 16,7M | |
| Sync-Frequenz | HDMI(Adaptive-Sync: Aus): Horizontal: 30,0-112,0kHz, Vertikal: 55-75Hz HDMI(Adaptive-Sync: Ein): Horizontal: 30,0-112,0kHz, Vertikal: 48-75Hz USB Typ-C(Adaptive-Sync: Aus): Horizontal: 30,0-112,0kHz, Vertikal: 55-75Hz USB Typ-C(Adaptive-Sync: Ein): Horizontal: 112,0-112,0kHz, Vertikal: 48-75Hz DisplayPort(Adaptive-Sync: Aus): Horizontal: 30,0-112,0kHz, Vertikal: 55-75Hz DisplayPort(Adaptive-Sync: Ein): Horizontal: 112,0-112,0kHz, Vertikal: 48-75Hz | |
| Physikalisch Auflösung | 2560 × 1440, 3,7 Megapixel | |
| Max. unterstützte Auflösung | HDMI / USB Typ-C / DisplayPort: 2560 × 1440, 75 Hz | |
| Eingangsanschluss | HDMI, DisplayPort, USB Typ-C | |
| Eingangs-Videosignal | HDMI, DisplayPort, USB Typ-C | |
| USB Standard | USB3,2 Gen 1 (5Gbps), USB Power Delivery (65 W) | |
| Ausgangs-Videoanschluss | DP-Ausgang (Daisy Chain) | |
| Anzahl der USB Eingänge | 1 Aufstrom : Typ-C | |
| Verbindungsart | 4 Abstrom : Typ-A (DC5V, 900mA) × 2, Typ-C (DC5V, 1,5A) × 2 | |
| LAN-Anschluss | RJ45 | |
| Kopfhöreranschluss *1 | ø 3,5mm Minibuchse (Stereo) | |
| Lautsprecher | 2W × 2 (Stereolautsprecher) | |
| Maximale Bildschirmgröße | 596,7mm B × 335,7mm H / 23,5" B × 13,2" H | |
| Netzquelle | 100-240VAC, 50/60Hz, 2,5A | |
| Stromverbrauch *2 | 21W (Standard / Energieeinsparung) Standby modus: Maximal 0,5W, Aus Modus: Maximal 0,3W | |
| Abmessungen / Gewicht | 613,0 × 403,5 - 547,5 × 209,5mm / 24,1 × 15,9 - 21,6 × 8,2" (B×H×T) 5,8kg / 12,7lbs | |

| | |
|----------------------|--|
| Höhenverstellung | 150mm |
| Winkel | Neigung: Auf: 23 Grad, Ab: 5 Grad Schwenken: Links / Rechts: Jeweils 60 Grad Drehung: Im Uhrzeigersinn / Gegen den Uhrzeigersinn: Jeweils 90 Grad |
| Umgebungsbedingungen | Betrieb: Temperatur 5 bis 35°C / 41 bis 95°F Luftfeuchtigkeit 10 bis 80% (nicht kondensierend) Speicher: Temperatur -20 bis 60°C / -4 bis 140°F Luftfeuchtigkeit 10 bis 90% (nicht kondensierend) |
| EPEAT Silver | Die Anmeldung ist von Land zu Land unterschiedlich, Einzelheiten finden Sie unter www.epeat.net |
| Zertifikate | TCO Certified, CE, UKCA, TÜV-GS, VCCI, PSE, EAC |

HINWEIS *¹ Der ordnungsgemäße Betrieb von angeschlossenen externen Geräten (außer Kopfhörern) kann nicht garantiert werden.

*² Wenn die USB-Geräte nicht angeschlossen sind.

ABMESSUNGEN : ProLite XB2497HSN

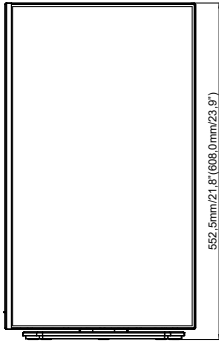
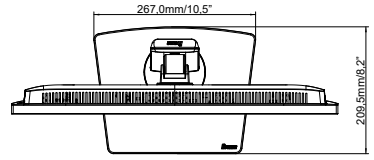
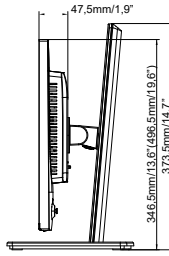
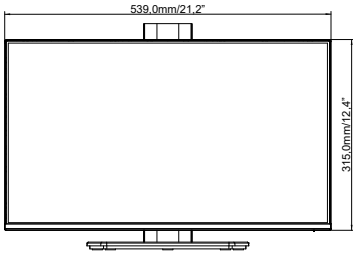

() : Maximale Werte

ABMESSUNGEN : ProLite XB2497HSNH

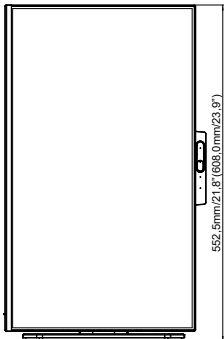
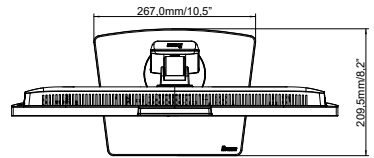
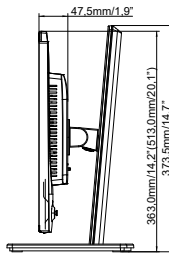
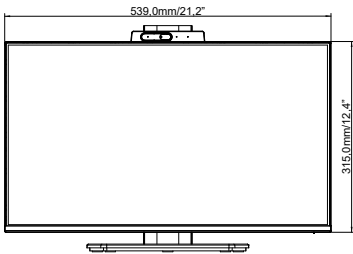

() : Maximale Werte

ABMESSUNGEN : ProLite XB2797HSN

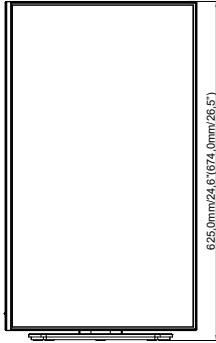
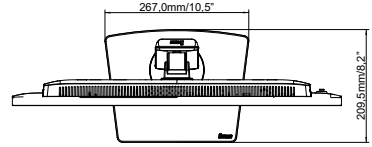
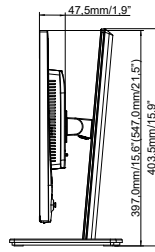
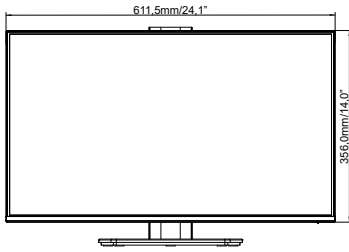

() : Maximale Werte

ABMESSUNGEN : ProLite XB2797QSN

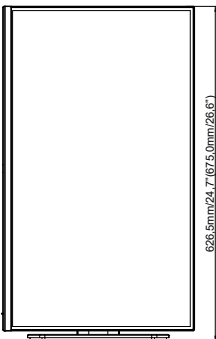
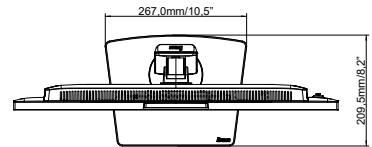
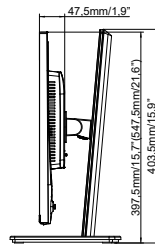
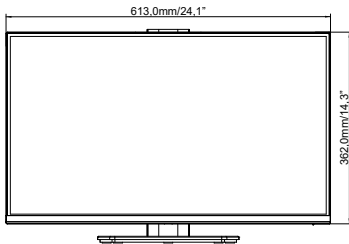

() : Maximale Werte

KONFORMES TIMING

| Videomodus | Horizontal Häufigkeit | Vertikal Häufigkeit | Dot Clock |
|-------------|-----------------------|---------------------|-------------|
| 800 × 600 | 37,880 kHz | 60,320 Hz | 40.000 MHz |
| | 46,880 kHz | 75.000 Hz | 49,500 MHz |
| 1024 × 768 | 48,360 kHz | 60.000 Hz | 65,000 MHz |
| | 60,020 kHz | 75,030 Hz | 78,750 MHz |
| 1280 × 1024 | 63,980 kHz | 60,020 Hz | 108,000 MHz |
| | 79,980 kHz | 75,020 Hz | 135,000 MHz |
| 1680 × 1050 | 65,290 kHz | 59,950 Hz | 146,250 MHz |
| 1920 × 1080 | 67,500 kHz | 60.000 Hz | 148,500 MHz |
| | 83,390 kHz | 74,970 Hz | 174,500 MHz |
| | 110,000 kHz | 100.000 Hz | 228,800 MHz |
| 2560 × 1440 | 88,787 kHz | 59,951 Hz | 241,500 MHz |
| | 111,860 kHz | 74,970 Hz | 304,250 MHz |

*1

*2

*2

HINWEIS

*1 Nur verfügbar für ProLite XB2497HSN, XB2497HSNH, XB2797HSN.

*2 Nur für ProLite XB2797QSN verfügbar.