



Bedienungsanleitung

celexon FAIRWAY Professional Golf Simulator



Vielen Dank für den Kauf dieses Produkts.

Für eine optimale Leistung und Sicherheit lesen Sie diese Anweisungen bitte sorgfältig durch, bevor Sie dieses Produkt anschließen oder betreiben. Bitte bewahren Sie diese Anleitung für eine spätere Verwendung auf.

WARNHINWEISE

Diese Bedienungsanleitung dient dazu, Sie mit der Funktionsweise dieses Produktes vertraut zu machen. Bewahren Sie diese Anleitung daher gut auf, damit Sie jederzeit darauf zugreifen können.

- Beginnen Sie nicht mit der Montage, bevor Sie die komplette Bedienungsanleitung gelesen und diese verstanden haben.
- Führen Sie die Installation mit einer weiteren Person durch, um eine sichere Montage zu gewährleisten.
- Entnehmen Sie das Produkt der Verpackung und entfernen alle Verpackungsmaterialien. Achten Sie darauf, dass sich kein Verpackungsmaterial am oder im Produkt befindet. Sollten Sie Verpackungsbeschädigungen feststellen, prüfen Sie zusätzlich ob Beschädigungen am Produkt zu finden sind. Sollten Sie äußerliche Beschädigungen an dem Gerät oder unerwartete unübliche Funktionsweisen feststellen, darf das Produkt nicht weiter genutzt werden. Kontaktieren Sie umgehend den Händler, bei dem Sie das Produkt gekauft haben oder celexon direkt (Web: www.celexon.de, Mail: info@celexon.de) für weitere Informationen.
- Das Produkt darf nur in trockener und windfreier Umgebung eingesetzt werden.
- Die Nutzung des Produktes und Zubehöerteilen ist Kindern unter 16 Jahren verboten.
- Sorgen Sie dafür, dass keine Kinder mit dem Produkt spielen oder sich ohne Aufsicht in der Nähe aufhalten.
- Ein Umbauen oder Verändern des Produktes beeinträchtigt die Produktsicherheit und ist nicht zulässig.
- **Achtung Verletzungsgefahr!** Öffnen Sie das Produkt niemals eigenmächtig. Führen Sie Reparaturen nie selbst aus!
- Dieses Produkt darf nur im original Herstellerzustand verwendet werden.
- Verwenden Sie das Produkt nicht in unmittelbarer Nähe gas- oder wasserführender Anlagen.
- Behandeln Sie das Produkt sorgfältig. Stöße, Schläge oder ein Sturz aus geringer Höhe können das Produkt beschädigen.
- Halten Sie das Produkt fern von offenem Feuer, Grill und Funkenflug, Feuerwerk, Heizstrahlern oder Heizpilzen, Zigaretten und anderen Glutquellen.
- Tauchen Sie das Produkt niemals in Wasser oder andere Flüssigkeiten.
- Bei Nichtbeachtung obiger Anweisungen kann es zu Personenschäden

und Beschädigungen des Produktes kommen und es kann zum Erlöschen von Garantie- und Haftungsansprüchen führen.

- Wenn Sie beim Verwenden des Produktes unsicher sind, kontaktieren Sie Fachpersonal, Ihren Händler oder celexon direkt (Web: www.celexon.de, Mail: info@celexon.de).
- Technische Änderungen und Irrtümer vorbehalten.

Der Hersteller übernimmt keine Verantwortung für Sachschäden oder Personenschäden, wenn die Leinwand außerhalb der empfohlenen Spezifikationen verwendet wird, oder bei unsachgemäßer Installation.

WICHTIGE INSTALLATIONS- UND VERWENDUNGSHINWEISE

- Verwenden Sie den Golf Simulator nur in vollständig montiertem Zustand und ausschließlich mit installiertem Impact Projektionstuch.
- Während des Schwungs darf sich keine weitere Person im unmittelbaren Umkreis des Spielers aufhalten. Halten Sie den gesamten Schwungbereich frei.
- Betreten Sie niemals den Ballflugbereich und stellen Sie sich niemals vor den Simulator während des Betriebs.
- Halten Sie sich nicht hinter dem Projektionstuch oder in unmittelbarer Wandnähe hinter dem Simulator auf.
- Achten Sie darauf, dass ausreichend Platz in alle Richtungen vorhanden ist. Der Schläger darf bei vollem Schwung weder Decke, Wände, Boden noch Bauteile des Simulators berühren.
- Verwenden Sie ausschließlich geeignete Golfbälle und -schläger.
- Beachten Sie, dass Golfbälle bei Fehlschlägen oder bei Beschädigung des Leinwandtuchs zurückprallen können. Halten Sie stets ausreichenden Abstand und richten Sie den Schlagbereich nicht auf Personen, Fenster oder empfindliche Gegenstände.
- Kinder dürfen den Simulator nicht unbeaufsichtigt nutzen.
- Verwenden Sie den Simulator nicht, wenn das Projektionstuch, Seitenwände oder Rahmenteile beschädigt, stark abgenutzt oder locker sind.
- Prüfen Sie vor jeder Benutzung alle Schraub- und Steckverbindungen sowie die Befestigung des Projektionstuchs und der Seitenwände. Bei erkennbaren Mängeln darf das Produkt nicht weiter verwendet werden.
- Verlegen Sie Kabel von Projektor, Sensorik oder Computer so, dass keine Stolpergefahr besteht.
- Verwenden Sie den Simulator nicht unter Alkoholeinfluss, unter Einfluss

von Drogen oder wenn Ihr Reaktionsvermögen eingeschränkt ist.

- Tragen Sie geeignetes, rutschfestes Schuhwerk und sorgen Sie für einen sauberen, trockenen Standbereich, um ein Ausrutschen während des Schwungs zu vermeiden.
- Achten Sie darauf, dass zwischen der Rückseite des Impact-Projektionstuchs und einer festen Wand ein Mindestabstand von 30–40 cm eingehalten wird, um ein Durchschlagen auf die Wand zu verhindern.
- Verwenden Sie ausschließlich saubere, unbeschädigte Golfbälle. Markierungen durch Filzstifte oder wasserfeste Marker können durch die Einschlagsenergie auf das Projektionstuch abfärben; beschädigte Bälle können die Gewebestruktur dauerhaft zerstören.
- Schützen Sie zusätzlich installierte Hardware, insbesondere den Projektor, vor Fehlschlägen (z. B. Shanks oder Hooks) z. B. durch ein geeignetes Schutzgehäuse.

HAFTUNGSAUSSCHLUSS

Die Angaben in diesem Dokument können ohne vorherige Ankündigung durch den Hersteller geändert werden. Änderungen werden jeweils in den folgenden Versionen dieses Handbuchs ergänzt. Der Hersteller übernimmt keine Garantie oder Gewährleistung auf die Richtigkeit der Angaben in diesem Dokument.

PFLEGEHINWEIS

Reinigen Sie die Leinwand NIEMALS mit Alkohol oder anderen Reinigungsmitteln, die Lösungsmittel enthalten. Benutzen Sie nur ein weiches und sauberes Tuch. Mit einer milden Seifenlauge kann gegebenenfalls Schmutz von der Oberfläche entfernt werden. Vermeiden Sie unbedingt den Kontakt mit spitzen oder scharfen Gegenständen. Diese könnten das Projektionstuch nachhaltig beschädigen. Weitere Hinweise entnehmen Sie den beiliegenden Leinwandhinweisen.

SICHTPRÜFUNG VOR JEDER VERWENDUNG

Vor jeder Nutzung prüfen Sie:

- Projektionstuch auf Risse, Löcher und übermäßige Abnutzung
- Befestigung des Projektionstuchs (Ösen, Haken, Klett, Rahmen) auf festen Sitz
- Seitenwände und Decke auf Beschädigungen und sicheren Halt
- Rahmen- und Verbindungselemente auf festen Sitz und sichtbare Schäden
- Schlagmatte / Abschlagfläche auf sicheren, rutschfesten Stand und ebene Oberfläche

LIEFERUMFANG



Impact Projektionstuch



Abschlagmatte



Vorfelddrasen

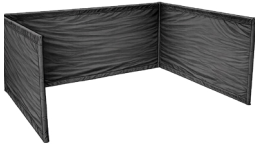

Textile Schutzverkleidung



Textile Schutzverkleidung



3x verschiedene hohe Gummitees

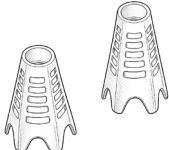

2x Tower Tee



2x Kronen Tee



Klettkabelbinder

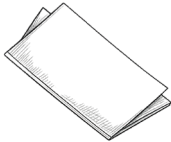

Bedienungsanleitung

LIEFERUMFANG & MONTAGE ALUMINIUMRAHMEN

SCHRITT 1

Achtung: Für den sicheren Aufbau des Gehäuses und das gleichmäßige Spannen der schweren Textilkomponenten sind unbedingt mindestens 2 Personen erforderlich.

Montieren Sie zunächst den Aluminiumrahmen gemäß den nachfolgenden Abbildungen. Achten Sie darauf, die Zeichnung passend zur Größe Ihres Golf Simulators auszuwählen.

Je nach verfügbarer Raumhöhe kann der Rahmen liegend oder stehend montiert werden. Beachten Sie bei einer liegenden Montage, dass für das anschließende Aufrichten zusätzliche Raumhöhe erforderlich ist.

Achten Sie darauf, dass alle Stangen vollständig ineinandergesteckt sind und sämtliche Steckverbindungen sauber und sicher sitzen.

VARIANTE: 2,6 x 2,5 x 1,5 m

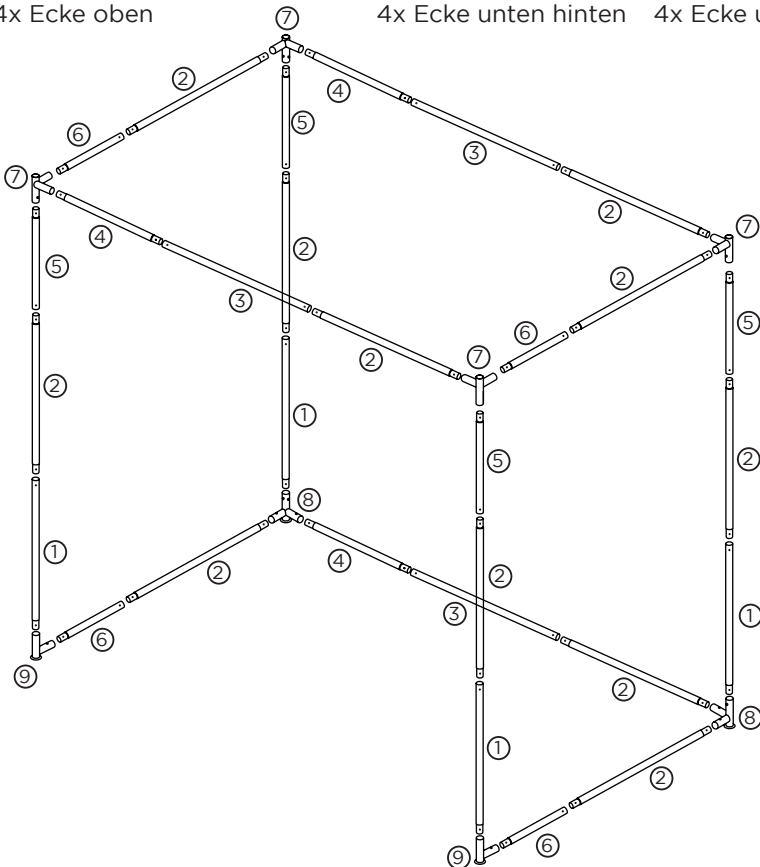

VARIANTE: 3 x 2,5 x 1,5 m

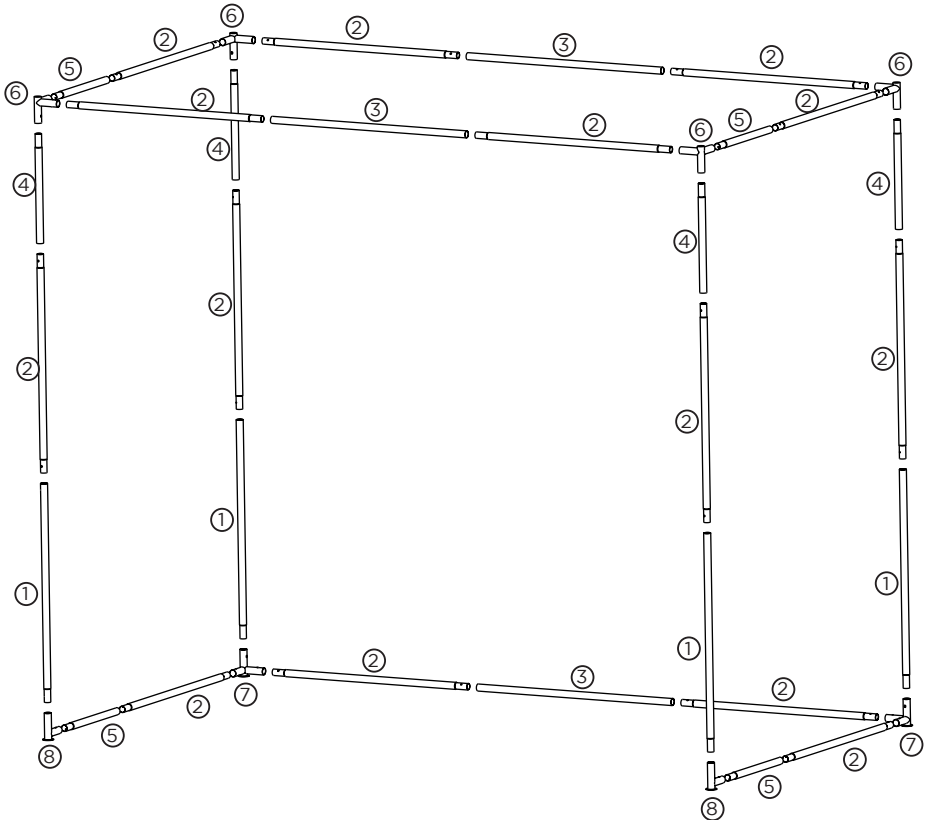

VARIANTE: 3,6 x 2,5 x 1,5 m

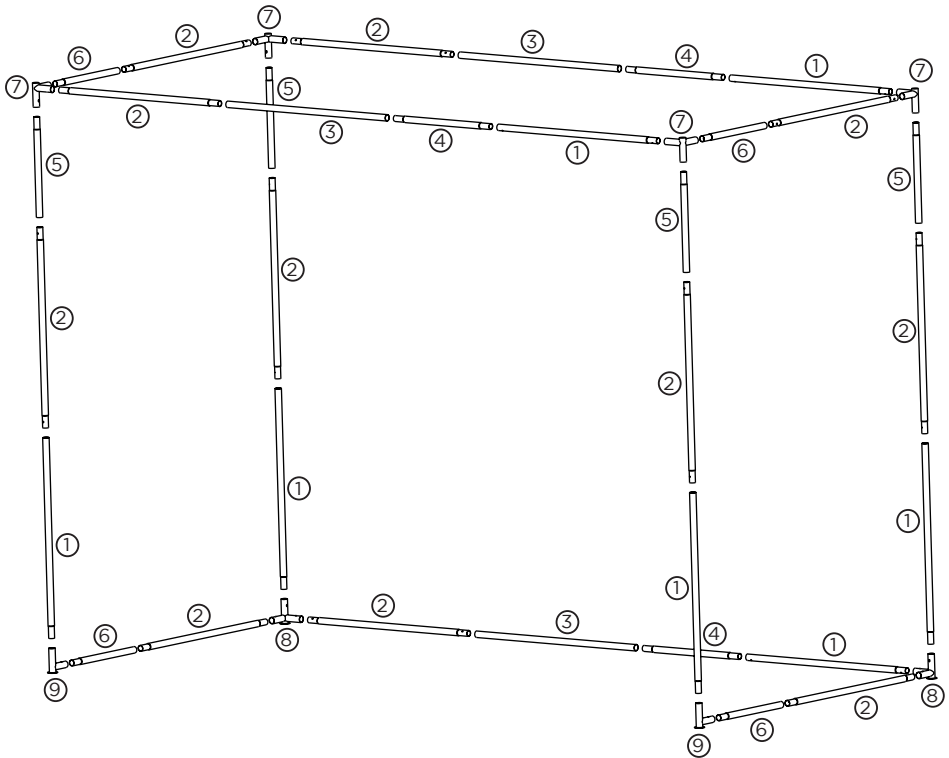

VARIANTE: 4 x 2,5 x 1,5 m

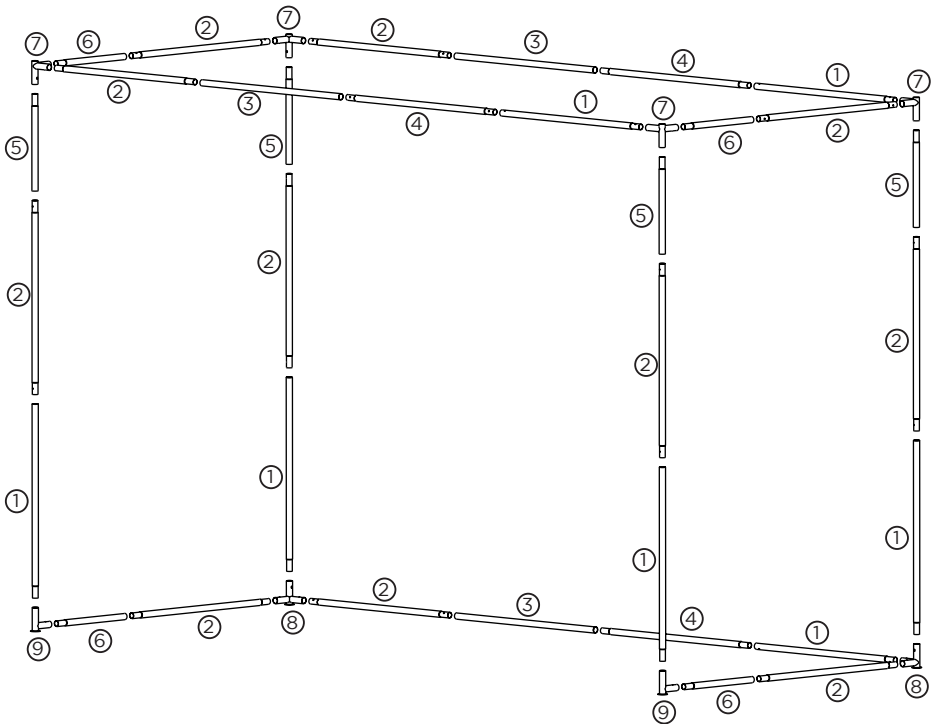
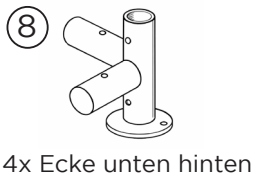

VARIANTE: 3 x 3 x 3 m

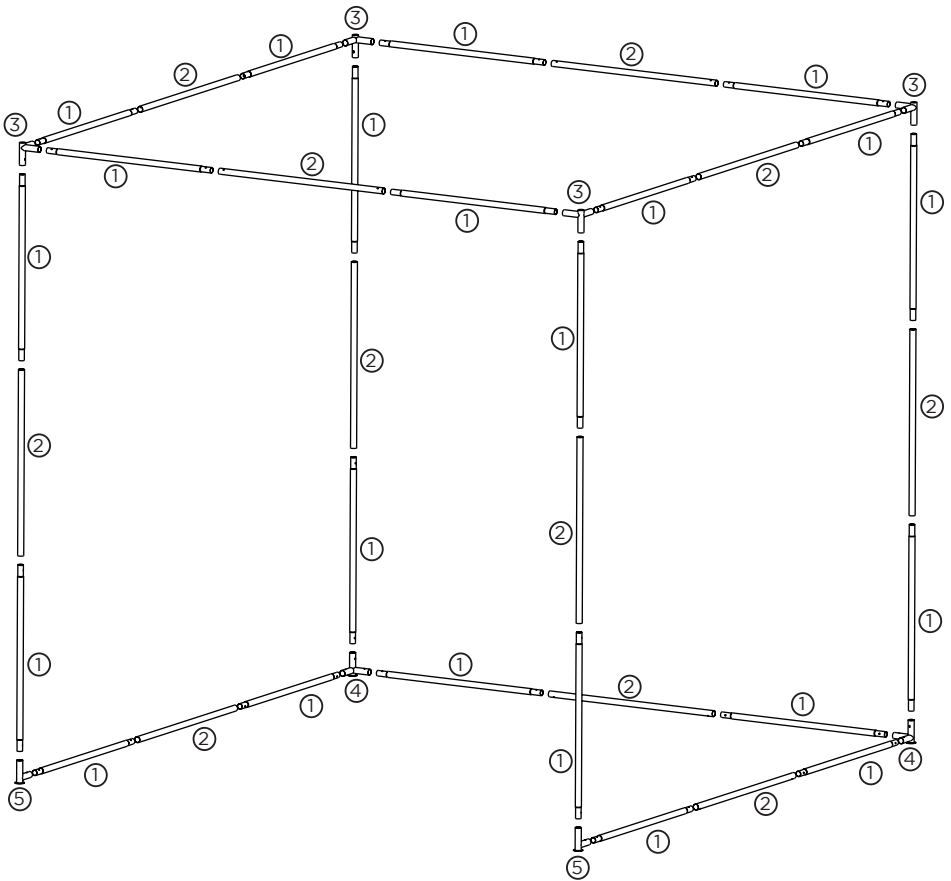
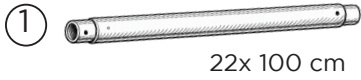

VARIANTE: 4 x 3 x 3 m

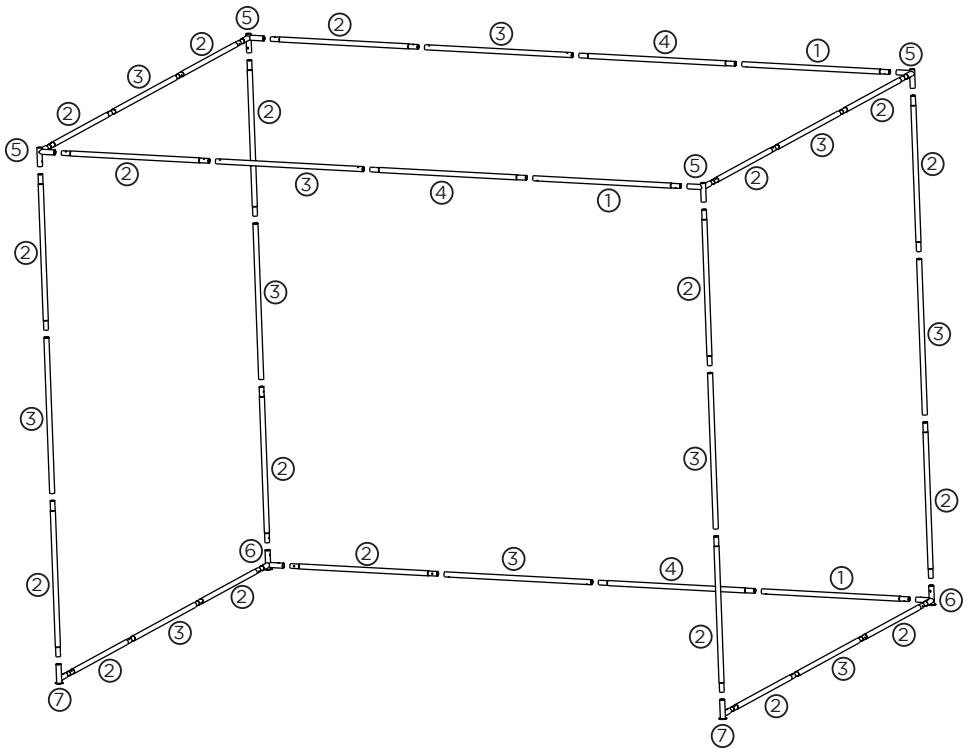

MONTAGE

SCHRITT 2

Für eine liegende Montage (**Achtung: Deckenhöhe beachten!**) legen Sie den vormontierten Rahmen vorsichtig auf die Rückseite auf eine saubere Oberfläche.

Vermeiden Sie scharfkantige Untergründe um Beschädigungen an Rahmen oder den Textilmaterialien zu verhindern.

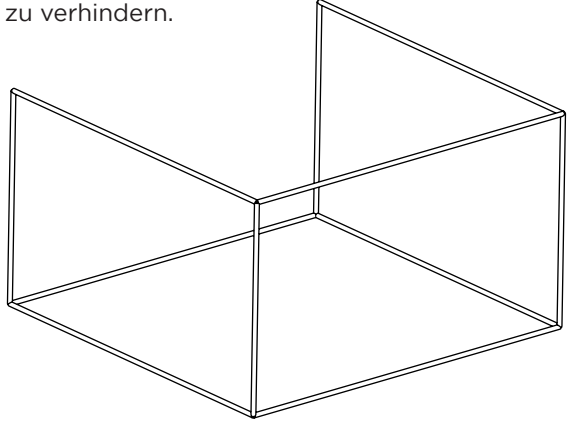

SCHRITT 3

Positionieren Sie die textile Schutzverkleidung innerhalb des Rahmens.

Achten Sie dabei auf die korrekte Ausrichtung der einzelnen Klettbereiche.

Eine Orientierung hierzu geben die Logos, die am vorderen und unteren Rand angebracht sind und die Laschen zur Verkleidung der vorderen Stangen.

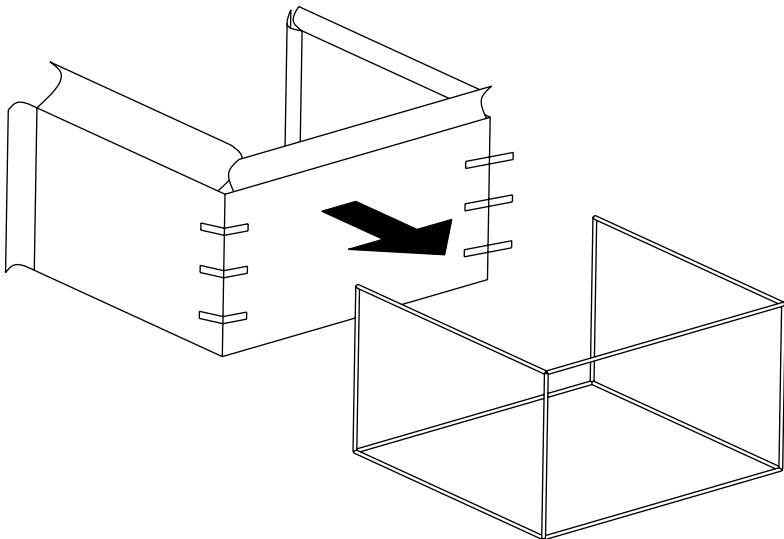

MONTAGE

SCHRITT 4

Fixieren Sie die textile Schutzverkleidung schrittweise mithilfe der vorgesehenen Klettverschlüsse an den oberen Streben des Rahmens.

Beginnen Sie zunächst an den oberen Eckbereichen und arbeiten Sie anschließend gleichmäßig entlang der Seitenflächen weiter.

Achten Sie darauf, das Textil gleichmäßig zu spannen, um spätere Faltenbildung zu minimieren.

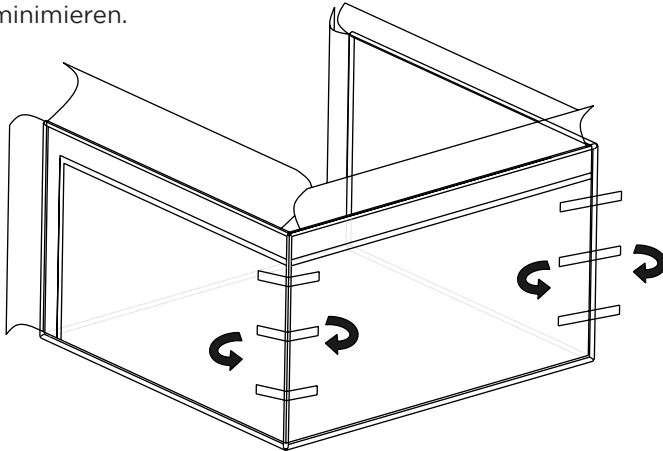

Fixieren Sie nun den gesamten Stoff mit den Klettkabelbindern. Achten Sie darauf, dass Sie die Kabelbinder so einführen, dass Sie diese beim spannen nach außen ziehen. Die Kabelbinder sollten zunächst nur leicht angezogen werden. Nachdem alle Befestigungspunkte montiert und der Stoff gleichmäßig ausgerichtet wurde, sollten die Kabelbinder vollständig auf Spannung gezogen werden.

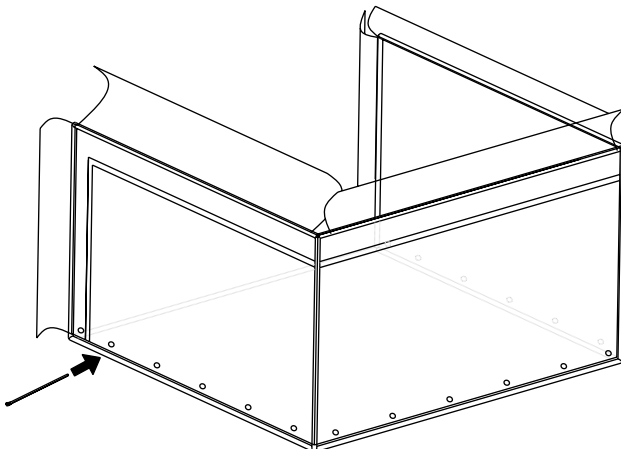

MONTAGE

SCHRITT 5

Sie können nun die äußeren Streben mit den textilen Einfassung kaschieren und diese mit dem angebrachten Klettverschluss befestigen.

Diesen Schritt können Sie auch erst ganz zum Schluss durchführen.

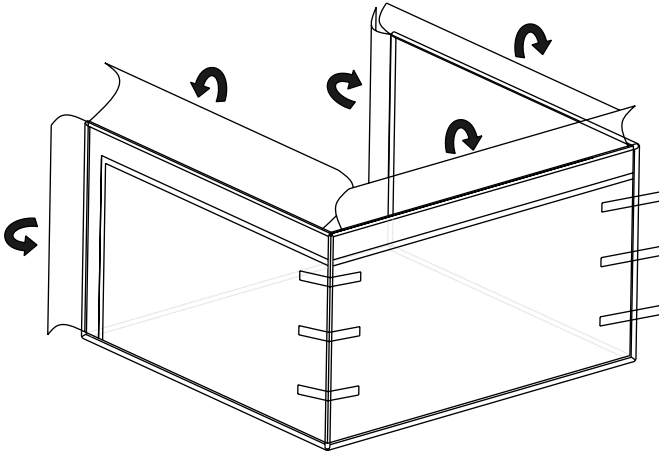

SCHRITT 6

Breiten Sie das Impact-Projektionstuch vollständig auf einer sauberen Oberfläche aus.

Achten Sie dabei auf die korrekte Ausrichtung des Tuchs. Auf der Rückseite befindet sich am unteren Rand ein zusätzlicher Klettstreifen zur späteren Befestigung der unteren Maskierung.

Positionieren Sie den Rahmen anschließend vorsichtig mittig über dem Projektionstuch. Fixieren Sie das Projektionstuch nun umlaufend mithilfe der vorgesehenen Klettverbindungen am Rahmen und spannen Sie es anschließend gleichmäßig.

Achten Sie darauf, das Tuch ausreichend zu spannen, ohne es zu überdehnen. Eine zu hohe Spannung kann die Dämpfungseigenschaften des Impact-Projektionstuchs beeinträchtigen und den Ballrückprall erhöhen.

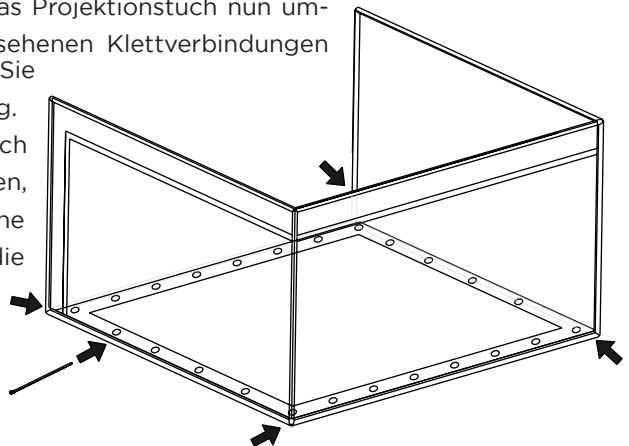

MONTAGE

SCHRITT 7

Sie können den Golf Simulator nun aufrichten und anschließend die seitlichen sowie oberen Maskierungen mithilfe der Klettverbindungen am Projektions Tuch befestigen.

Befestigen Sie anschließend die separate untere Maskierung am Projektions Tuch, indem Sie diese zunächst vorne am Projektionstuch anbringen, anschließend unter dem Rahmen durchführen und danach rückseitig am Projektions Tuch befestigen.

Achten Sie darauf, dass alle Textilflächen sauber anliegen, um seitlichen Lichtaustritt zu reduzieren und eine homogene Projektionsfläche zu gewährleisten.

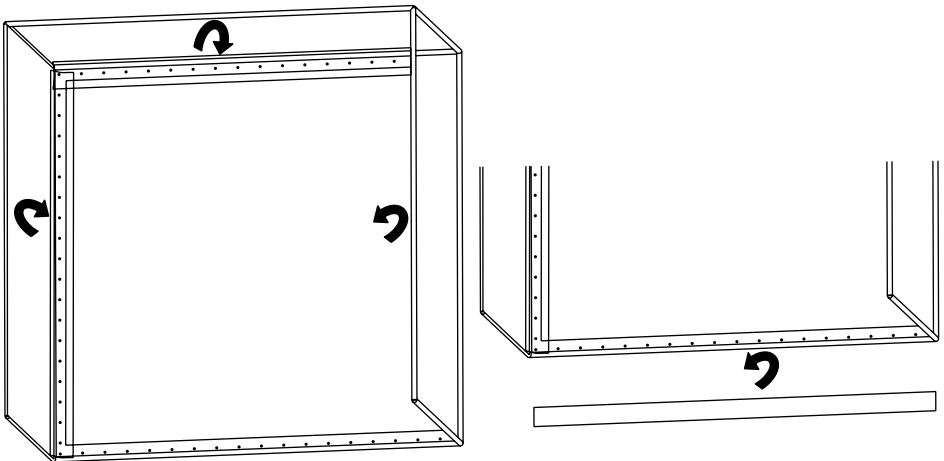

Die Montage ist nun abgeschlossen.

Positionieren Sie den Golf Simulator am gewünschten Einsatzort und legen Sie anschließend den Vorfelddrasen sowie die Abschlagmatte ein.

Danach können Sie Ihre technische Ausstattung, wie Projektor, Launch Monitor und Zuspieldgeräte, installieren und einrichten.