

KLICK&SHOW K-FX

K-FX

SKU 7488 000 340

K-FX HDMI Kit

SKU 7488 000 342

K-FX USB-C Kit

SKU 7488 000 343

Quick Start Guide



D Schnellstartanleitung / **GB** Quick Start Guide / **FR** Guide de démarrage rapide

I Guida Rapida / **SE** Snabb Start / **ES** Guía de inicio rápido

TR Hızlı Kurulum Rehberi / **HR** Prvo uputstvo



Benutzerhandbuch / User manual / Manuel d'utilisation /
Manuale d'uso / Användarhandbok / Manual del usuario /
Kullanma kılavuzu / Korisnički vodič

help.klickandshow.com

Bestimmungsgemäße Verwendung

KLICK&SHOW ist ein Drahtlos-Präsentationssystem zur Verarbeitung audiovisueller Inhalte verschiedenster IT-Geräte und Plattformen.

Sicherheitshinweise

- Bitte die Anleitung sorgfältig durchlesen und aufbewahren
 - Das Kindermann KLICK&SHOW Basis-Gerät darf nur mit Sicherheitskleinspannung über das zugehörige Netzteil betrieben werden
 - Das Gerät darf nur in trockenen, geschlossenen Räumen gelagert und eingesetzt werden, ohne mechanische Belastungen
 - Stellen Sie das Gerät an einem Ort mit ausreichender Belüftung auf
 - Zum Reinigen keine Flüssigkeiten oder Verdüner verwenden (Stromversorgung vorher entfernen!)
 - Entfernen Sie die Stromversorgung bei längerem Nichtgebrauch
 - Die Verwendung nicht geeigneter Zubehöriteile kann zur Beschädigung oder Fehlfunktion führen
-

Intended use

KLICK&SHOW is a wireless presentation system for processing audio-visual content from different devices.

Safety instructions

- Please read the instructions carefully and store them
 - The Kindermann KLICK&SHOW base unit can only be operated with a safety low voltage via the associated power supply unit
 - The device must only be stored and used in a dry, closed environment without mechanical stress
 - Install the unit in a place with adequate ventilation
 - Do not use any liquids or thinners for cleaning (remove the power supply beforehand!)
 - Remove the power supply for long periods of non-use
 - The use of unsuitable accessories may result in damage or malfunction
 - Please observe the safety instructions of the devices to be connected
-

Utilisation conforme

KLICK&SHOW est un système de présentation sans fil pour le traitement de contenus audio-visuels d'appareils les plus diversifiés.

Consignes de sécurité

- Prière de lire et de conserver soigneusement le manuel
 - L'appareil de base KLICK&SHOW de Kindermann peut uniquement être exploité avec une tension basse de sécurité, à l'aide de l'alimentation électrique correspondante
 - L'appareil peut uniquement être stocké et employé dans des pièces sèches et fermées, sans contraintes mécaniques
 - Installer l'appareil dans un lieu, disposant d'une ventilation suffisante
 - Pour le nettoyage, ne pas utiliser de liquides ou de diluants (auparavant, retirer l'alimentation en courant!)
 - Lors d'un non-usage prolongé, retirer l'alimentation du courant
 - L'utilisation d'accessoires non appropriés peut provoquer des dommages ou des dysfonctionnements
-

Uso previsto

KLICK&SHOW è un sistema di presentazione wireless per elaborare contenuti audio-video da apparecchi differenti.

Norme di sicurezza

- Si prega di leggere con attenzione le istruzioni e di conservarle
- Kindermann KLICK&SHOW può essere alimentato in sicurezza solamente dall'alimentatore a basso voltaggio incluso nella confezione
- Il dispositivo deve essere conservato ed usato solamente in ambienti interni asciutti e in assenza di possibili stress meccanici
- Installare l'unità solamente in luoghi che permettano un'adeguata ventilazione
- Non usare prodotti liquidi odolenti per la pulizia (per la pulizia, rimuovere prima l'alimentazione!)
- Rimuovere l'alimentazione in caso di prolungati periodi di inutilizzo
- L'uso di accessori non originali potrebbe causare danni e malfunzionamenti

Avsedd användning

KLICK&SHOW är ett trådlöst presentationssystem för bearbetning av audiovisuellt innehåll från olika IT-enheter och plattformar.

⚠ Säkerhetsanvisningar

- Läs instruktionerna noggrant och spara dem
- Kindermann KLICK&SHOW-basenheter kan endast drivas med en säkerhets lågspänning via tillhörande strömförsörjningsenhet
- Anordningen får endast förvaras och användas i en torr, sluten miljö utan mekanisk påfrestning
- Installera enheten på en plats med tillräcklig ventilation
- Använd inga vätskor eller thinners för rengöring (ta bort strömförsörjningen i förväg!)
- Ta bort strömförsörjningen under långa perioder utan användning
- Användning av olämpliga tillbehör kan leda till skador eller funktionsfel
- Följ säkerhetsanvisningarna för de enheter som ska anslutas

Uso previsto

KLICK&SHOW es un sistema de presentación inalámbrico para el procesamiento de contenidos audiovisuales de varias equipos.

⚠ Instrucciones de seguridad

- Lea las instrucciones cuidadosamente y consérvelas
- El aparato básico Kindermann KLICK&SHOW sólo puede funcionar con tensión baja de seguridad a través de la fuente de alimentación correspondiente.
- El dispositivo solo se puede almacenar y usar en espacios secos y cerrados sin tensión mecánica
- Instale el dispositivo en un lugar con ventilación adecuada
- No use líquidos o diluyentes para la limpieza (ísepase antes la fuente de alimentación!)
- Retire la fuente de alimentación cuando no lo utilice durante mucho tiempo
- El uso de accesorios inadecuados puede provocar daños o un mal funcionamiento

Kullanım Amacı

KLICK&SHOW, çeşitli cihazlarda görsel-işitsel içeriği işlemek için kablosuz bir sunum sistemidir.

⚠ Güvenlik talimatları

- Lütfen talimatları dikkatlice okuyun ve saklayın
- Kindermann KLICK&SHOW sadece ilgili güç kaynağı ünitesi üzerinden emniyetli düşük voltajla çalıştırılabilir
- Cihaz sadece kuru ve kapalı bir ortamda saklanmalı ve kullanılmalıdır
- Üniteyi yeterli havalandırmaya sahip bir yere kurun
- Temizlik için herhangi bir sıvı veya tiner kullanmayın (güç kaynağını öncesinde çıkarın!)
- Uzun süre kullanılmayacaksa güç kaynağından çıkarmış olduğunuza emin olun
- Uygun olmayan aksesuarların kullanılması hasara veya arızaya neden olabilir

Namjeravanu upotrebu

KLICK&SHOW je bežični prezentacijski sustav za obradu audiovizualnog sadržaja iz širokog spektra uređaja.

⚠ Sigurnosne upute

- Pažljivo pročitajte upute i zadržati ih
- Kindermann KLICK&SHOW osnovnom jedinicom može se upravljati samo sigurnosnim niskim naponom preko pripadajuće jedinice punjačem
- Uređaj se mora čuvati i koristiti samo u suhom i zatvorenom okruženju bez mehaničkih naprezanja
- Postavite jedinicu na mesto sa odgovarajućom ventilacijom
- Ne koristite tečnost ili razrjeđivače za čišćenje (prethodno uklonite ispravljač!)
- Izvadite dovod ispravljača za dugotrajno nekorišćenje
- Upotreba neprikladnog pribora može dovesti do oštećenja ili neispravnosti
- Obratite pažnju na sigurnosna uputstva za uređaje koje treba spojiti

Lieferumfang / Scope of delivery / Contenu de livraison / Contenuto della confezione /
Paket innehåll / Alcance de la entrega / Kutu içeriği / Sadržaj paketa

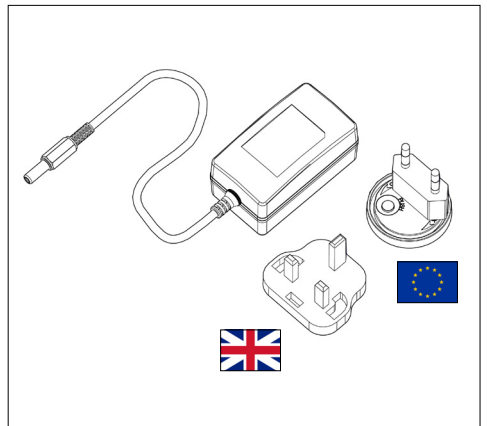
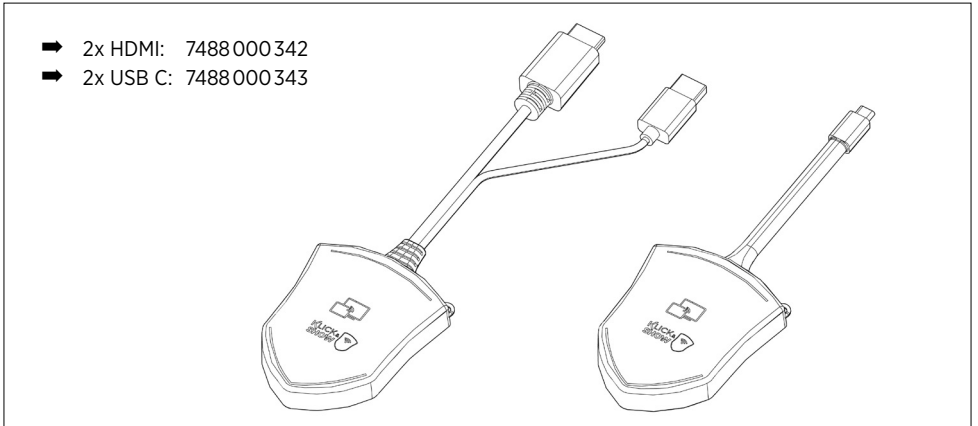
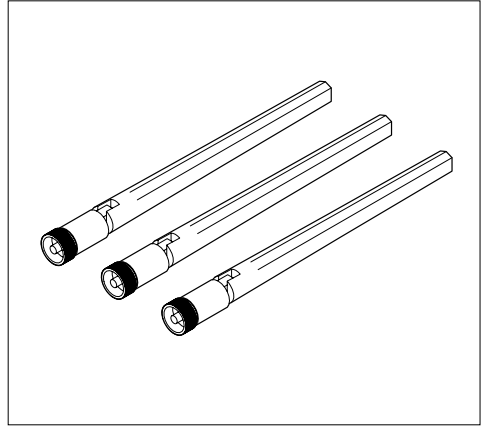
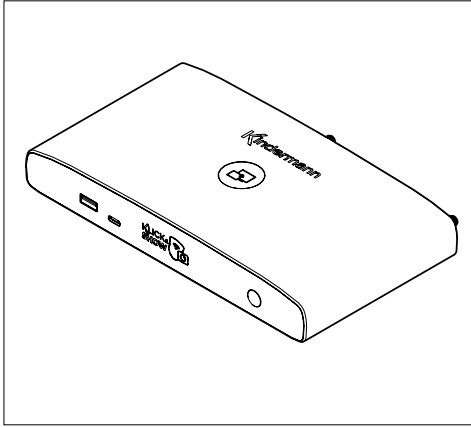

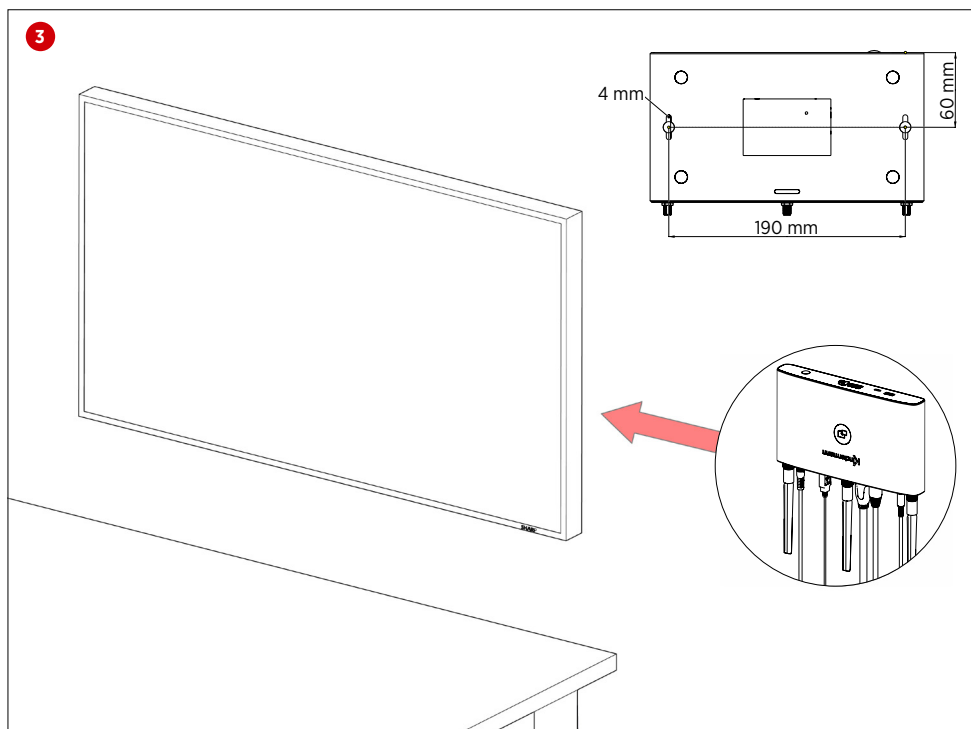
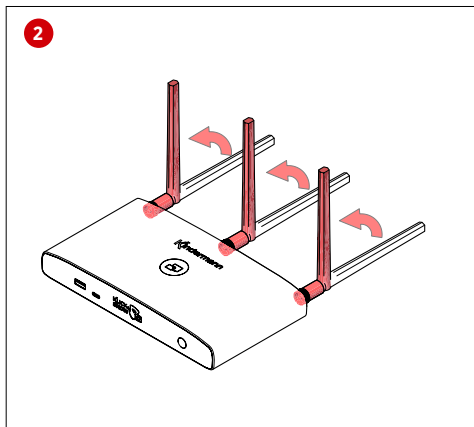
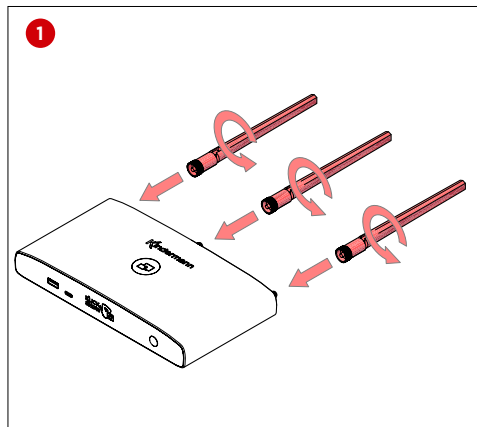

Inbetriebnahme / Start-up / Mise en service / Messa in funzione / Installation / Puesta en marcha / Kurulum / Montaža

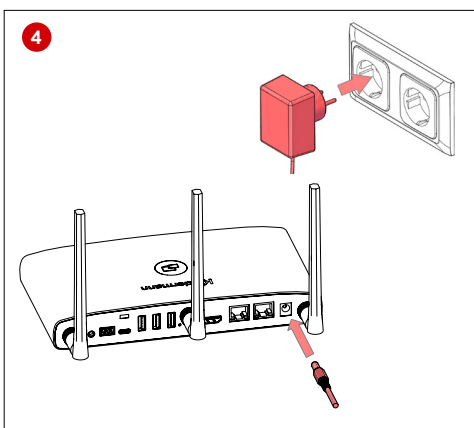
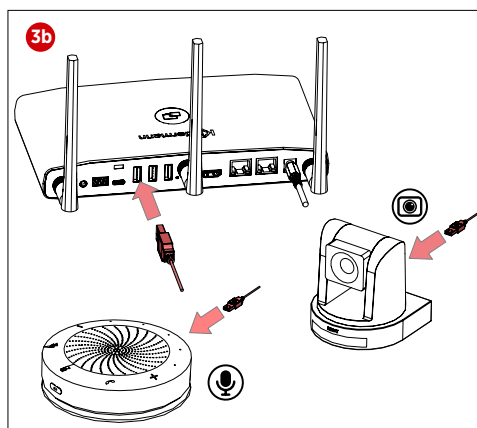
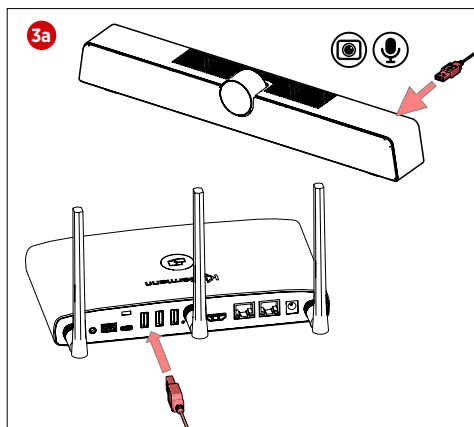
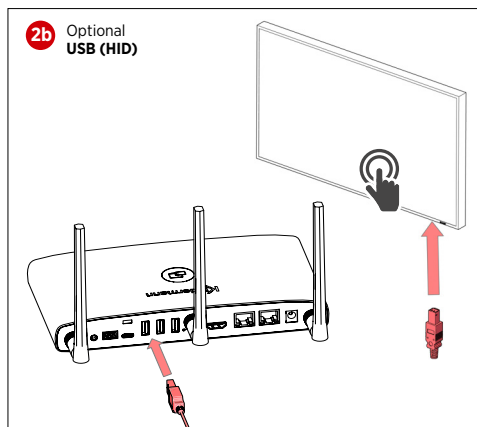
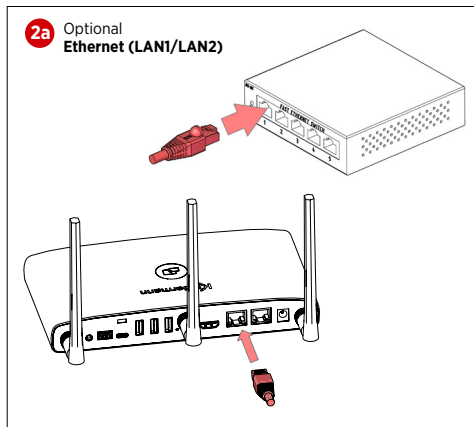
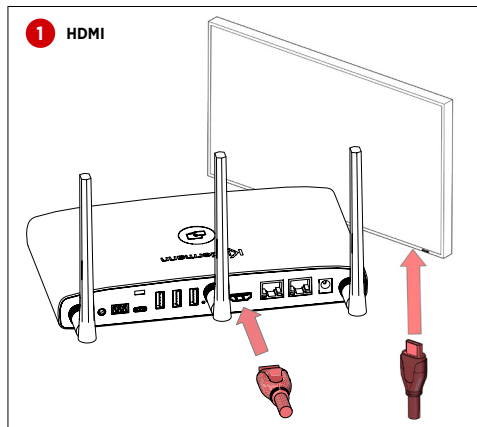

Bildschirm teilen per Transmitter / Screen sharing with transmitter / Partager l'écran par transmetteur / Condivisione dello schermo tramite trasmettitore / Compartir pantalla a través del transmisor / Dela skärm via sändare / Verici Aracılığıyla Ekran Paylaşımı / Dijeljenje ekrana putem emitera

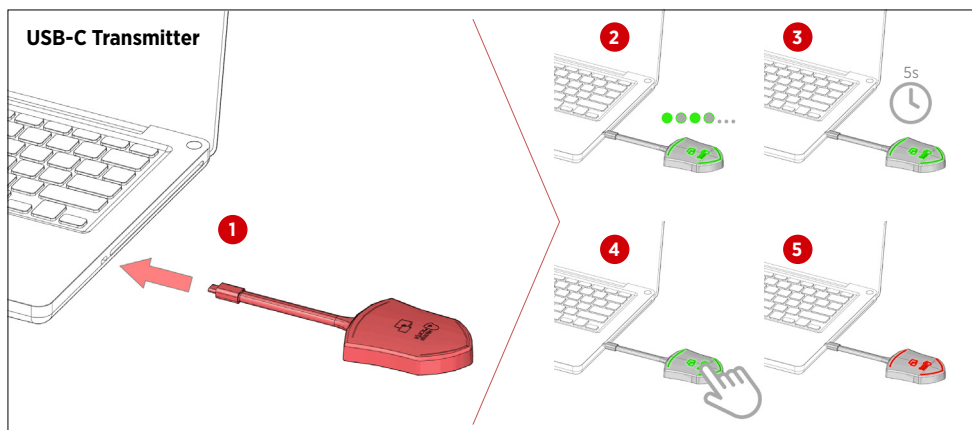
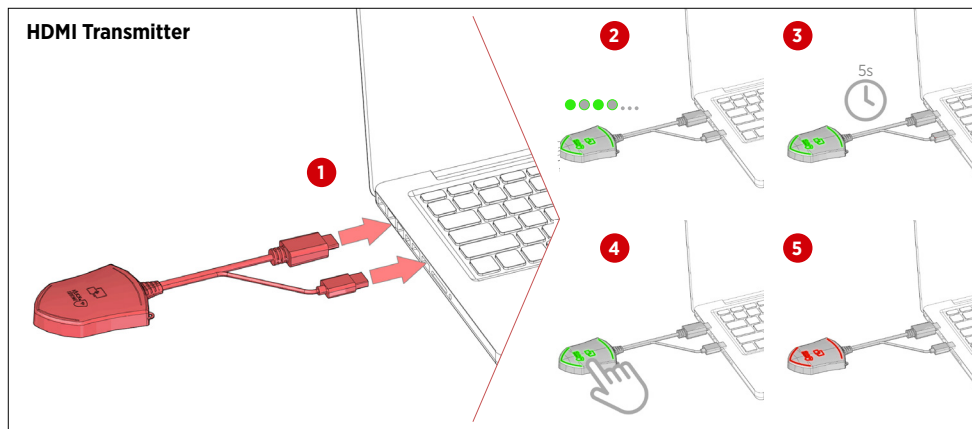

Bildschirm des Mobilgeräts teilen /
 Screen sharing from mobile device /
 Partage d'écran à partir d'un appareil
 mobile /
 Condivisione dello schermo dal dispositi-
 vo mobile /
 uso compartido de pantalla desde un
 dispositivo móvil /
 Skärmdelning från mobil enhet /
 Mobil cihazdan ekran paylaşımı /
 Dijelite ekran sa mobilnih uređaja

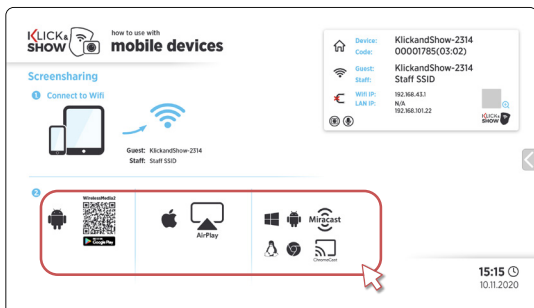

Bildschirm teilen per Software Client / Screen sharing via software client / Partager l'écran par logiciel client / Condivisione dello schermo tramite client software / Compartir pantalla a través del cliente de software / Dela skärm via programvaruklient / Yazılım istemcisi ile Ekran Paylaşımı / Dijelite ekran putem softverskog klijenta

Download WirelessMedia Client

Download WirelessMedia Client

Software Client starten / Start software client / Lancer le logiciel client / Avviare il client software / Starta programvaruklient / Inicie el software cliente / İstemciyi başlatın / Pokrenite softverski klijent

➔ 7488 000 310 / 7488 000 315

Select KLiCK&SHOW

Host name: KlickandShow-9267
IP address: 192.168.101.57

Device	IP address	Action
KlickandShow-9267 192.168.101.57		Disconnect
Klick Show Eibelstadt		Connect
Support-K10		Connect
KlickandShow Berlin		Connect
KlickandShow-4284		Connect

Ready to share

Present fullscreen

Present Splitscreen

Konferenzkamera und -audio nutzen / How to use the conference camera and audio? / Comment utiliser la caméra de conférence et l'audio? / Come usare telecamera e audio della conferenza? / Hur använder man konferenskamera och ljud? / ¿Cómo usar la cámara de conferencia y el audio? / Konferans kamerası ve ses nasıl kullanılır? / Koristite konferencijsku kameru i zvuk

1a Transmitter: Open KLICK&SHOW USB flash drive

1b Download WirelessMedia App

2 Install drivers
(Requires Admin rights!)

3 Geräte im Videokonferenzclient auswählen /
Select devices in the video conferencing client /
Sélectionner les appareils périphériques dans le client de vidéoconférence /
Selezionare i dispositivi nel client di videoconferenza /
Välj enheter i videokonferens klienten /
Seleccionar dispositivos en el cliente de videoconferencia /
Video konferans istemcisinde aygıtları seçme / Odaberite uređaje u klijentu za video konferencije

CE Erklärung

Hiermit erklärt die Kindermann GmbH, dass der Funkanlagentyp KLICK&SHOW der Richtlinie 2014/53/EU entspricht. Die jeweils aktuelle EU-Konformitätserklärung ist unter der folgenden Internetadresse verfügbar:

Declaration of conformity CE

Hereby, Kindermann GmbH declares that the radio equipment type KLICK&SHOW is in compliance with Directive 2014/53/EU. The full text of the EU declaration of conformity is available at the following internet address:

Declaration of conformity UKCA

Hereby, Kindermann GmbH declares that the radio equipment type KLICK&SHOW is in compliance with Directive 2014/53/EU. The full text of the UKCA declaration of conformity is available at the following internet address:

Déclaration de conformité EU

Le soussigné, Kindermann GmbH, déclare que l'équipement radioélectrique de type KLICK&SHOW est conforme à la directive 2014/53/EU. Le texte complet de la déclaration EU de conformité est disponible à l'adresse internet suivante:

Dichiarazione di conformità EU

Il fabbricante, Kindermann GmbH, dichiara che il tipo di apparecchiatura radio KLICK&SHOW è conforme alla direttiva 2014/53/EU. Il testo completo della dichiarazione di conformità U EU E è disponibile al seguente indirizzo Internet:

Försäkran om överensstämmelse CE

Härmed förklarar Kindermann GmbH att radioutrustningstypen KLICK&SHOW överensstämmer med direktiv 2014/53/EU. Den fullständiga texten till EU:s försäkran om överensstämmelse finns på följande internetadress:

Declaración EU

Por la presente, Kindermann GmbH, declara que el tipo de equipo radioeléctrico KLICK&SHOW es conforme con la Directiva 2014/53/EU. El texto completo de la declaración EU de conformidad está disponible en la dirección Internet siguiente:

AB Uygunluk Beyanı

İşbu belge ile Kindermann GmbH kablolux sistem tipi KLICK&SHOW'un 2014/53/AB sayılı direktife uygun olduğunu beyan eder. AB Uygunluk Beyanı'nın tam metni aşağıdaki internet adresinden incelenebilir:

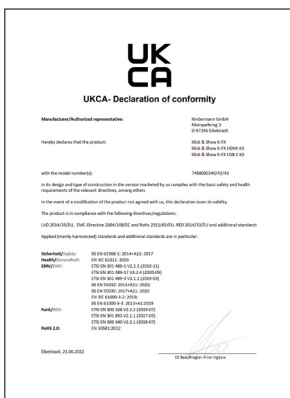

CE-Zertifikat

Kindermann GmbH ovim izjavljuje da je radio oprema tipa KLICK&SHOW u skladu s Direktiva 2014/53/EU. Kompletan tekst EU izjave o sukladnosti dostupan je na sljedećoj internetskoj adresi:



<https://shop.kindermann.de/erp/webshop/navigationPath/7488000340.html>

Frequenzband

Wenn die Kanäle 36-48 mit dem 5 GHz-Band verwendet werden, ist eine Benutzung dieses Produktes nur in geschlossenen Räumen erlaubt.

Frequenzband: 2.4 GHz: Kanäle 1, 2, 3, 4, 5, 6, 7, 8, 9, 10, 11 / **5 GHz:** Kanäle 36, 40, 44, 48

Bandbreite: 20 MHz

Abgestrahlte maximale Sendeleistung: max. 13 dBm (20 mW), dynamisch gesteuert

Frequency band

When the channels 36-48 are used with the 5 GHz band, this product is restricted only for indoor usage.

Frequency band: 2.4 GHz: Channels 1, 2, 3, 4, 5, 6, 7, 8, 9, 10, 11 / **5 GHz:** Channels 36, 40, 44, 48

Bandwidth: 20 MHz

Transmission power: max. 13 dBm (20 mW), controlled dynamically

Bande de fréquence

Si les canaux 36-48 sont employés dans le réseau Wi-Fi 5GHz, ce produit ne doit être utilisé uniquement que dans des espaces fermés.

Bande de fréquence: 2.4 GHz: Canaux 1, 2, 3, 4, 5, 6, 7, 8, 9, 10, 11 / **5 GHz:** Canaux 36, 40, 44, 48

Largeur de bande: 20 MHz

Puissance de transmission: max. 13 dBm (20 mW), contrôlé dynamiquement

Banda di frequenza

Se si utilizzano i canali 36-48 con WiFi 5GHz, il prodotto può solo essere utilizzato in locali chiusi.

Banda di frequenza: 2.4 GHz: Canali 1, 2, 3, 4, 5, 6, 7, 8, 9, 10, 11 / **5 GHz:** Canali 36, 40, 44, 48

Larghezza di banda: 20 MHz

Potenza di trasmissione: max. 13 dBm (20 mW), controllato dinamicamente

Frekvensbandet

När kanalerna 36-48 används med 5 GHz-bandet är denna produkt endast begränsad för inomhusbruk.

Frekvensband: 2.4 GHz: Kanalerna 1, 2, 3, 4, 5, 6, 7, 8, 9, 10, 11 / **5 GHz:** Kanalerna 36, 40, 44, 48

Bandbredd: 20 MHz

Transmissionseffekt: max. 13 dBm (20 mW), styrd dynamiskt

Banda de frecuencia

Si se emplean los canales 36-48 en la red WLAN de 5 GHz, el product solo deberá utilizarse en espacios cerrados.

Banda de frecuencia: 2.4 GHz: Canales 1, 2, 3, 4, 5, 6, 7, 8, 9, 10, 11 / **5 GHz:** Canales 36, 40, 44, 48

Ancho de banda: 20 MHz

Poder de transmision: max. 13 dBm (20 mW), controlado dinamicamente

Frekans bandi

5GHz WLAN ağında 36-48 kanalları kullanıldığında, ürün yalnızca kapalı mekanlar içerisinde kullanılmalıdır.

Frekans bandı: 2.4 GHz: Kanalları 1, 2, 3, 4, 5, 6, 7, 8, 9, 10, 11 / **5 GHz:** Kanalları 36, 40, 44, 48

Bant genişliği: 20 MHz

İletim gücü: max. 13 dBm (20 mW), dinamik olarak kontrol edilir

Spektar frekvencija

Kada se kanali 36-48 koriste s opsegom 5GHz, ovaj je proizvod ograničen samo na unutarnju upotrebu.

Frekvencijski pojas: 2.4 GHz: Kanali 1, 2, 3, 4, 5, 6, 7, 8, 9, 10, 11 / **5 GHz:** Kanali 36, 40, 44, 48

Širina pojasa: 20 MHz

Snaga prijenoša: max. 13 dBm (20 mW), kontrolirano dinamički
